

HIJET/ATRAI [S700V/710V] "FUZZ"

取付説明書

DAMM
Styling Effect

REAR BUMPER

リアバンパー

作業手順 ■取り付け前に必ず別紙注意事項をお読みください■

手順1. 下図を参考に、車両から図示純正部品を取り外します。

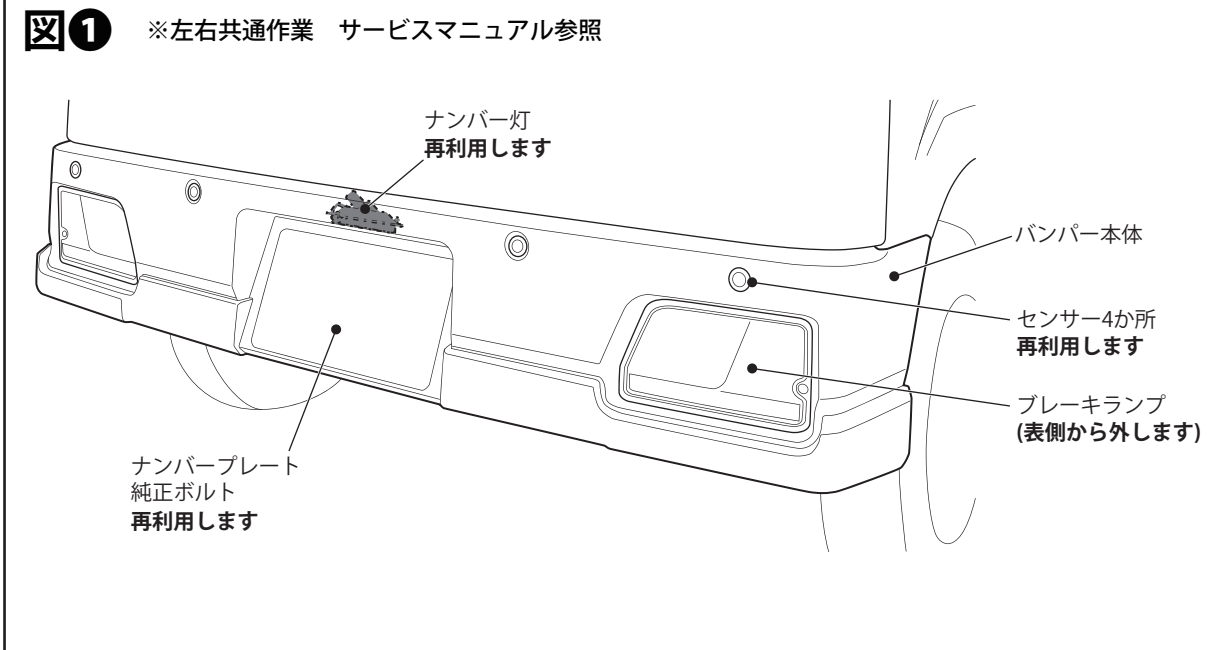

手順2. 下図を参考に、[1]リアバンパー裏側に[13]センターブラケットを貼り付けます。

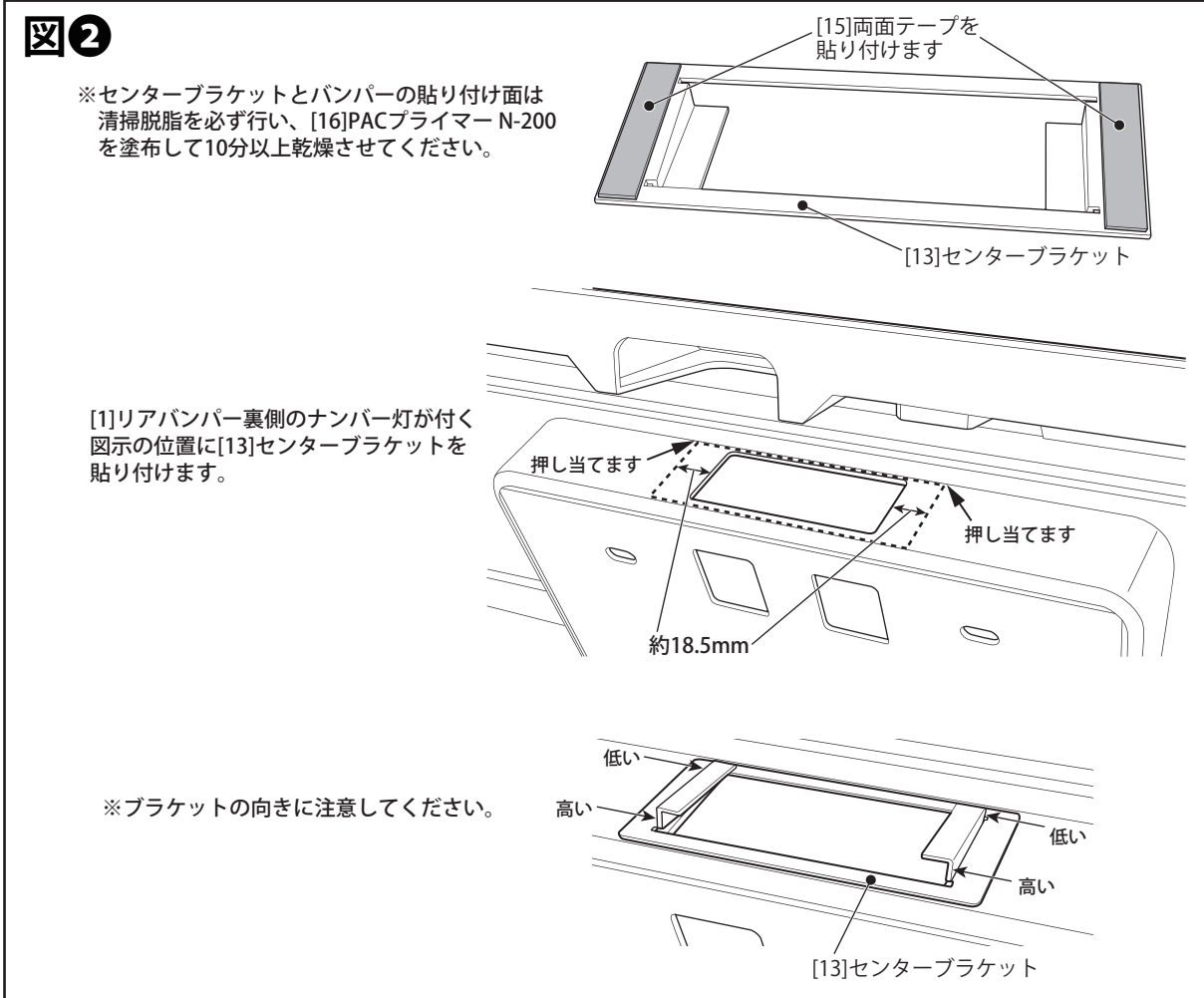

手順3. 下図を参考に、[1]リアバンパーに各パーツを取り付けます。

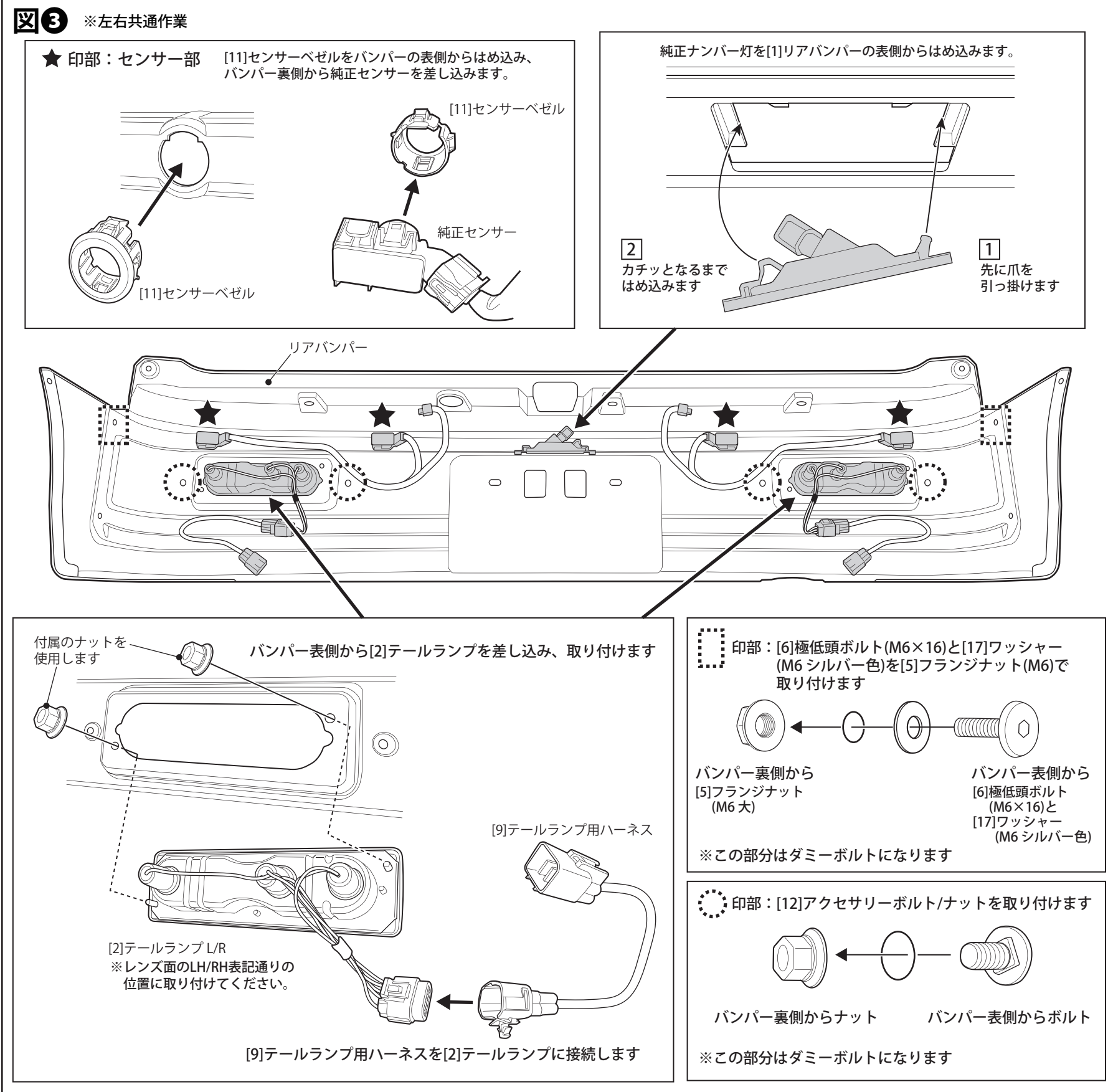

REAR BUMPER

リアバンパー

手順4. 下図を参考に、車両に各ブラケットを取り付けます。※ボルト/ナットは仮止めにしておき、手順6.で本締めします。

図4 ※左右共通作業 図はRH側

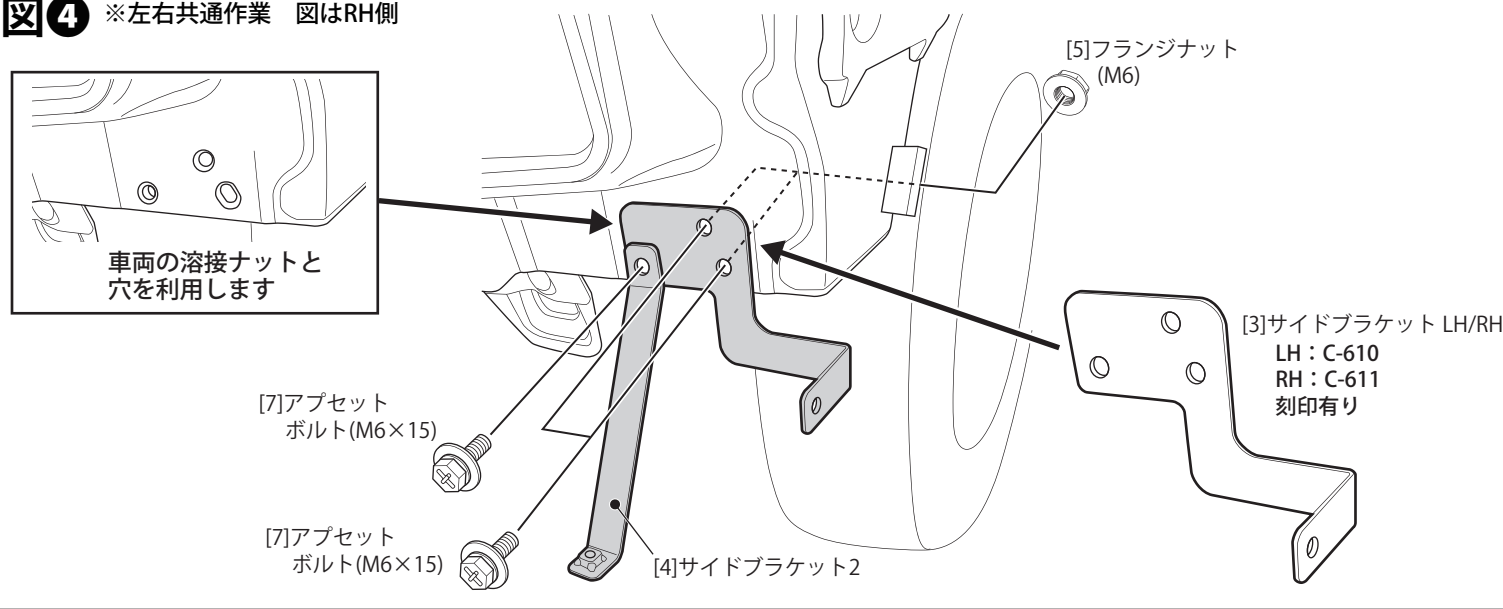

手順5. 下図を参考に、[1]リアバンパー裏面の両サイドに[15]両面テープをカットして貼り付けます。

図5 ※左右共通作業 図はRH側

※貼り付け面は清掃脱脂を必ず行い、[16]PACプライマー N-200を塗布して10分以上乾燥させてください。

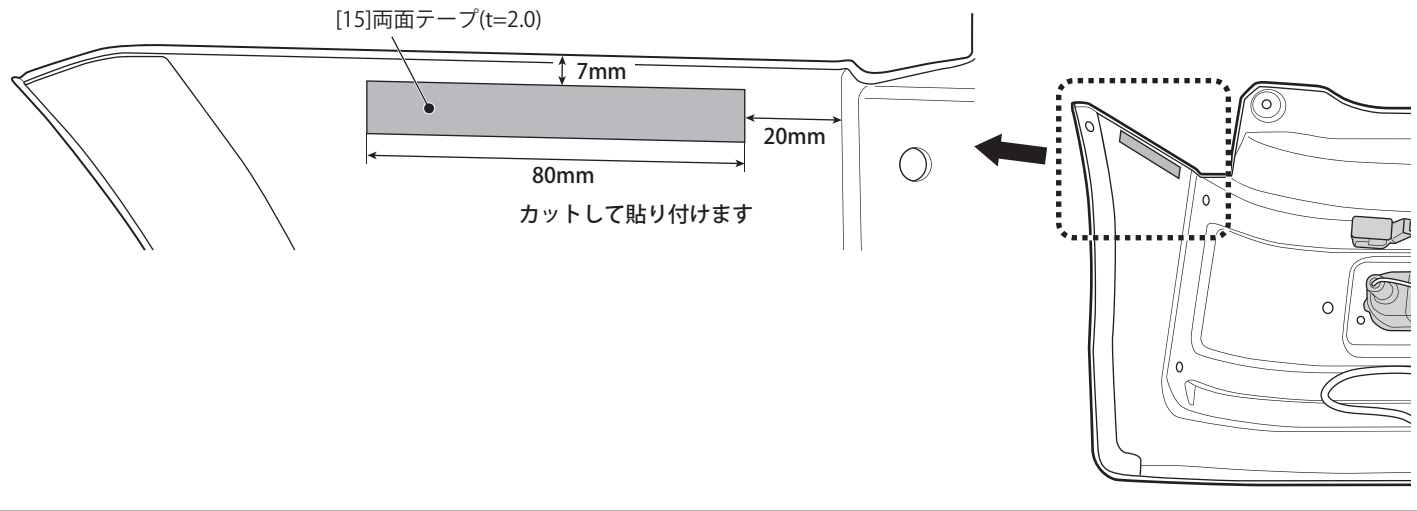

手順6. 下図を参考に、[1]バンパーを車両に取り付けます。

図6

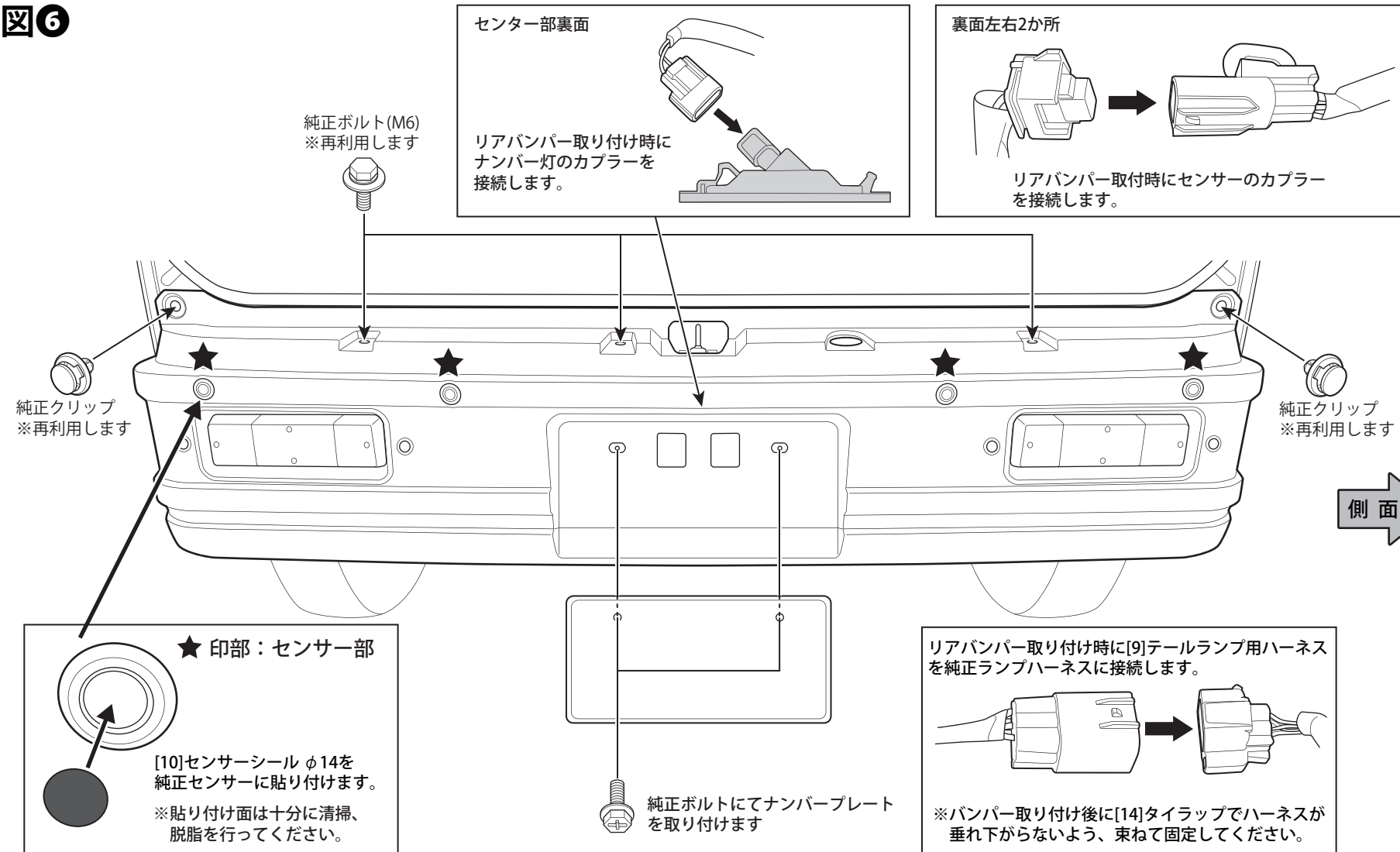

両面テープのリテーナー部貼り付け面は清掃脱脂を必ず行い、[16]PACプライマー N-200を塗布して10分以上乾燥させてください。

両面テープの剥離紙を剥がし、リアバンパー取り付け時に車両リテーナー部に貼り付けます。純正リアバンパーと面差が合うように貼り付けます。

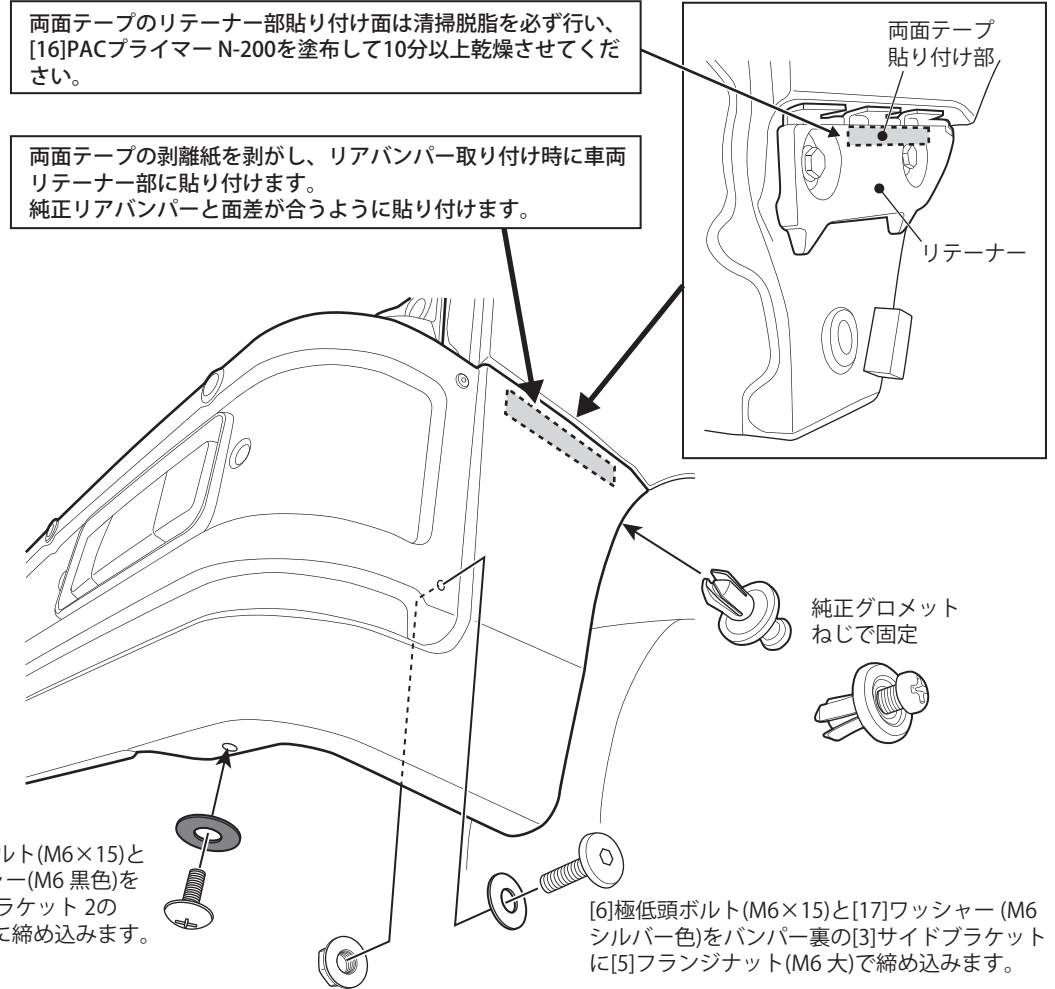

手順4.で仮止めしておいたボルト/ナットと全てのボルト/ナットを本締めします。

※締め込み過ぎに注意してください。塗装剥がれの原因になります。

※本製品のテールランプは構造上、気温差や多湿な環境下により結露し、レンズ内部に曇りや水滴が着くことがあります。曇りや水滴が抜けない場合はレンズを取り外して内部を拭き取ってください。