

# STYLING EFFECT DEMIO (DJ3FS/DJ5AS/DJ3AS/DJ5FS/DJLFS)

取付説明書

**DAMD**  
Styling Effect

■ 取り付け前に必ずお読み下さい ■

この度は当製品をお買上げ頂き誠にありがとうございます。取付作業を行なう前に必ず製品の仮合わせ及び付属品の確認を行なって下さい。また、下記注意事項を必ず読み、安全に作業を行なって下さい。

- エンジンがかかっている状態では絶対に作業を行わないで下さい。
- 必ず塗装前に仮合わせを行い、取り付け位置の確認を行なって下さい。塗装後のクレーム等は対応出来ません。
- 本製品を取り付ける部分は汚れや埃を取り除いて下さい。
- 作業は2名以上の複数名で行なうことをお勧めします。
- ゴムモール、両面テープ等の接着部分は必ず脱脂作業をし、付属のプライマーを塗布して下さい。
- 両面テープは外気温が15℃以下になると接着力が低下しますので、必要があれば両面テープ及び被接着面をドライヤーなどで温めてから施工して下さい。
- ボディコートされている車両は接着効果が十分に発揮出来ない場合があります。接着部分のボディコートを剥離することをお勧めします。
- 両面テープの接着時は圧着を十分に行なって下さい。(目安5kgf/m<sup>2</sup>)。尚、施工後24時間は洗車や高速走行は控えて下さい。

プライマー (N200 PAC) ⚠ 取扱注意

- 塗布後は10分以上乾燥させて下さい。
  - 塗布する際、貼り付け箇所からプライマー液がはみ出さないように注意して下さい。
  - はみ出した場合は脱脂剤で素早く拭取って下さい。
- はみ出したままにしておくと黄色く変色する場合があります。

## Front Spoiler

## フロントスポイラー

⚠ 塗装及び本取付前に必ず仮合わせを行なってください。  
※塗装される方は、#400程度のサンドペーパーで十分足付けしてから塗装して下さい。また、50℃以上の温度での焼き付け塗装は絶対に行わないで下さい。

1. 図①の参考寸法を目安にデイランプ取付の為に干渉部(L/R)純正バンパーを切除してください。※表記寸法は車体形状寸法です。車体面形状に沿わせながら寸法を測ってください。
2. デイタイムランプ取付図を参考に、ランプ本体<B>をフロントスポイラー<A>に取付けます。※この時点でデイタイムランプ本体の配線取説に従って車体側配線作業を行ってください。
3. 右下フロントスポイラー拡大図を参考に、純正フロントバンパーの両面テープ貼り付け面とフロントスポイラー本体<A>裏面の両面テープ<E>及びエンドモール<D>の貼り付け面を脱脂剤で入念に脱脂してください。
4. PACプライマー<C>を純正フロントバンパー/フロントスポイラー本体<A>、両面テープ/エンドモールの貼り付け面に塗布し、十分に乾燥させてください。(PACプライマーが塗装面にハミ出さないよう、マスキングテープで保護してください。)
5. 図②を参考にフロントスポイラー本体<A>にエンドモール<D>と両面テープ<E>を貼付けます。
6. 右下フロントスポイラー拡大図の取付図寸法を参考にフロントスポイラー本体<A>をセットします。フロントスポイラー本体<A>のセット方法は、タイヤハウス片側からはめ込み、反対側は、フロントスポイラーを広げるようにしてはめ込みます。(十分注意して行ってください。)
7. 図④タイヤハウス左右のビス取付穴全4ヶ所を純正バンパー側ヘマジックペン/ポンチ等でマーキングします。
8. フロントスポイラー本体<A>を取外し、「手順7」でマーキングした穴位置(タイヤハウス左右各4ヶ所:下穴径Φ3mm)をドリルで穴開けします。
9. 図③を参考に両面テープ剥離紙を端より3~4cm剥がし、フロントスポイラー拡大図を参考に取付目安寸法の位置にフロントスポイラー本体<A>をセットします。取付の際、ゴムモールが巻き込んでしまう場合がある為、その際は薄いヘラなどでゴムモールを元に戻してください。(※この時点でデイタイムランプを車体側配線に接続します。)
10. タイヤハウス左右トラスタッピングビス<F>全4ヶ所を仮固定(3回転程度)して、両面テープ剥離紙を引き抜きます。
11. 全体のバランスを確認しながら両面テープの圧着と各部タッピングビスを本締めして取付完了です。
12. ラインテープとブラックアウトステッカーは別紙を参考に貼り付けてください。

### フロントスポイラー拡大図

⚠ 表記寸法は直線寸法です。

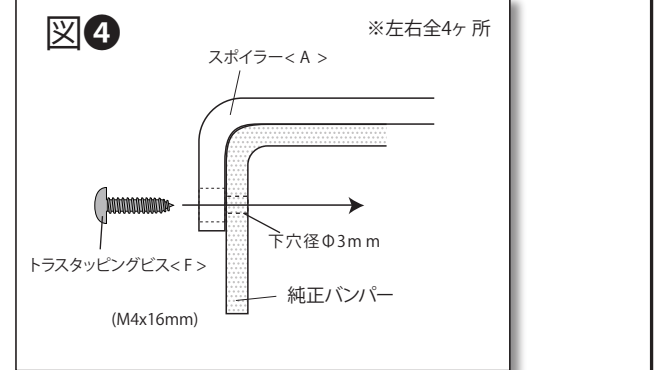
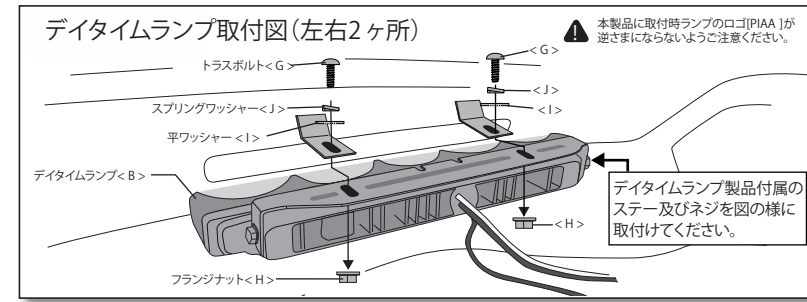
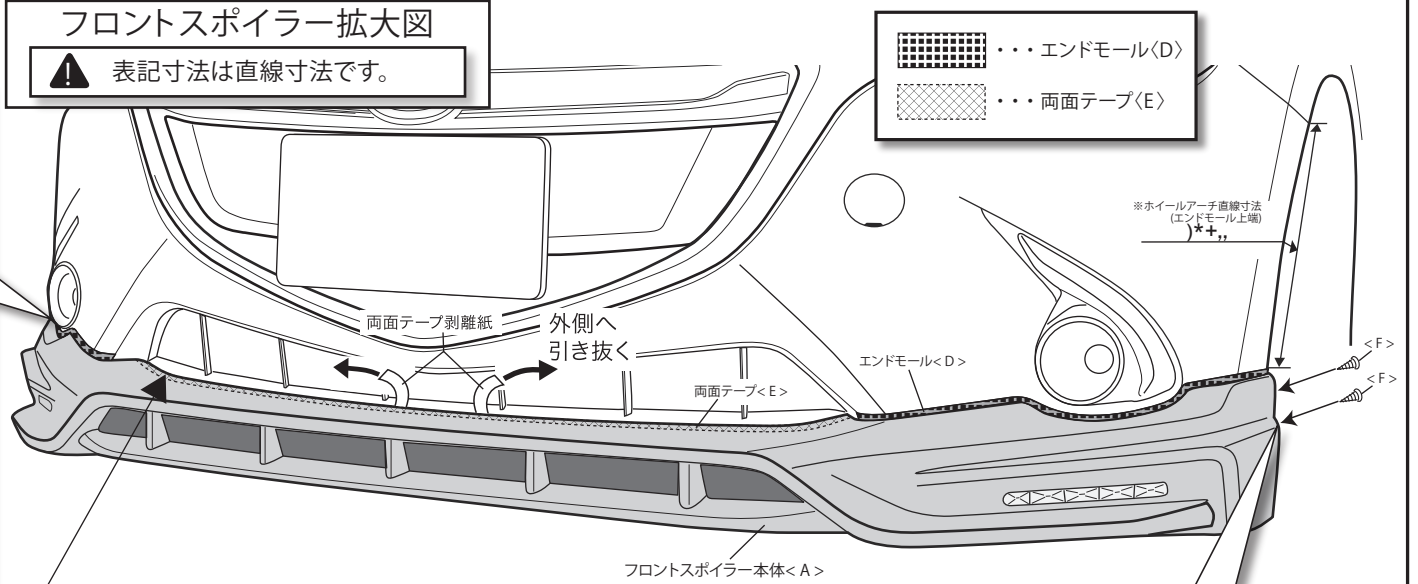
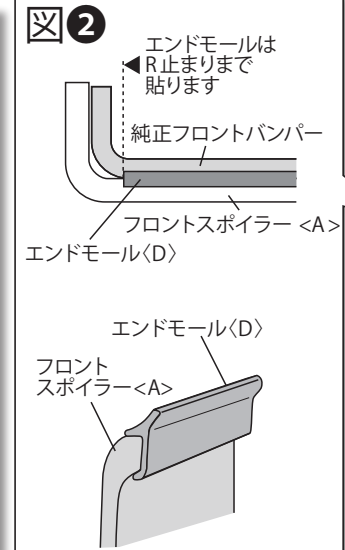
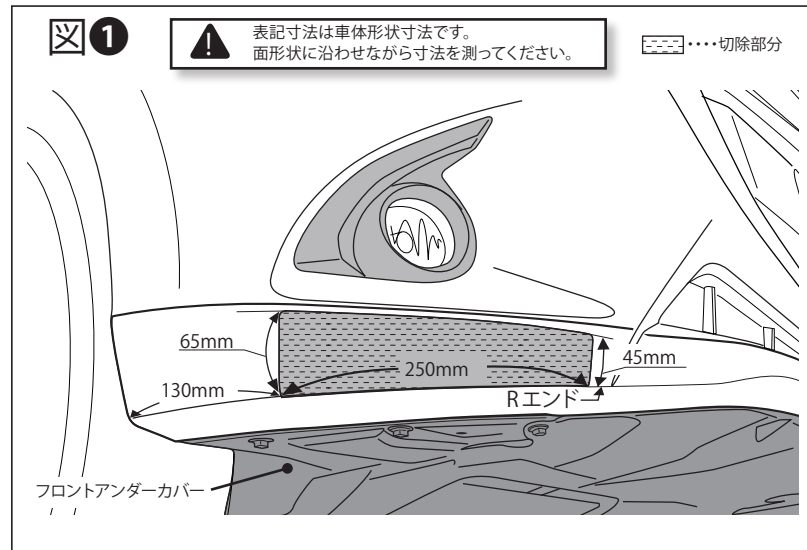

構成部品	A	フロントスポイラー本体	1	E	両面テープ t1.2mmx1m	1	I	平ワッシャー M4	4
	B	デイタイムランプキット	1	F	トラスタッピングビス M4x16mm	4	J	スプリングワッシャー	4
	C	PACプライマー N200	1	G	トラスボルト M4x10mm	4	K	ラインテープ 2.5m (予備x1本)	1
	D	エンドモール	1	H	フランジナット M4	4	L	ブラックアウトステッカー (6枚1組)	1set

DAMD Inc.

株式会社 ダムド  
〒242-0001 神奈川県大和市下鶴間45-1  
TEL. 046-271-5599 FAX. 046-272-2266  
http://www.damd.co.jp