

STYLING EFFECT DEMIO [DJ3FS/DJ5AS/DJ3AS/DJ5FS/DJLFS]



取付説明書

■ 取り付け前に必ずお読み下さい ■

この度は当製品をお買い上げ頂き誠にありがとうございます。取付作業を行なう前に必ず製品の仮合わせ及び付属品の確認を行なって下さい。また、下記注意事項を必ず読み、安全に作業を行なって下さい。

- エンジンがかかっている状態では絶対に作業を行なわないで下さい。 ●必ず塗装前に仮合わせを行い、取り付け位置の確認を行なって下さい。塗装後のクレーム等是对応出来ません。
- 本製品を取り付ける部分は汚れや埃を取り除いて下さい。 ●作業は2名以上の複数名で行なうことをお奨めします。 ●ゴムモール、両面テープ等の接着部分は必ず脱脂作業をし、付属のプライマーを塗布して下さい。
- 両面テープは外気温が15℃以下になると接着力が低下しますので、必要があれば両面テープ及び被接着面をドライヤーなどで温めてから施工して下さい。
- ボディコートされている車両は接着効果が十分に発揮出来ない場合があります。接着部分のボディコートを剥離することをお奨めします。
- 両面テープの接着時は圧着を十分に行なって下さい。(目安5 kg f/m²)。尚、施工後24時間は洗車や高速走行は控えて下さい。

プライマー (N200 PAC) ⚠ 取扱注意

- 塗布後は10分以上乾燥させて下さい。
- 塗布する際、貼り付け箇所からプライマー液がはみ出さないように注意して下さい。
- はみ出した場合は脱脂剤で素早く拭取って下さい。はみ出したままにしておくと黄色く変色する場合があります。

Side Skirt

サイドスカート

⚠ 塗装及び本取付前に必ず仮合わせを行なってください。
 ※塗装される方は、#40 0 程度のサンドペーパーで十分足付けしてから塗装して下さい。また、50℃以上の温度での焼き付け塗装は絶対に行わないで下さい。

1. 純正サイドシルとサイドスカート本体<A>裏面の両面テープ及びエンドモール<C>の貼付け面を脱脂剤で入念に脱脂してください。脱脂後、PACプライマー<D>を塗布して十分に乾燥させてください。(PACプライマーが貼付面よりはみ出さないようマスキングテープで保護してください。)
2. 図①を参考にサイドスカート本体<A>裏面に両面テープエンドモール<C>を貼付けます。また、図②を参考にサイドスカート<A>にBRKTロング<H>/ショート<I>を取付けます。
3. 断面A-A'-B'-B'の位置を参考にサイドスカート本体<A>をセットします。(マスキングテープ等で仮止め)
4. 下図サイドスカート拡大図を参照してタイヤハウス前後とサイドシル下面のBRKTの穴位置(サイドシル前後3ヶ所LH/RH全6ヶ所)をマジックペン/ポンチ等で車体側へマーキングします。
5. サイドスカート本体<A>を取外し、「手順4」でマーキングした各穴位置をドリルにて穴開けします。(タイヤハウス前後2ヶ所、LH/RH全4ヶ所：下穴径Φ3.5mm)
6. 図①を参考に両面テープ剥離紙を端より3~4cm剥がし、車体にセットします。この時、タイヤハウス前後とサイドシル下面BRKTのトラスタッピングビス<F>を仮固定します。(3回転程度)
7. 全体とのクリアランスやバランスに注意し、両面テープの剥離紙を引き抜きながら十分に圧着します。
8. タイヤハウス前後とサイドシル下面のBRKTの各トラスタッピングビス<F>を本締めて取付完了です。
9. ラインテープは別紙を参考に貼り付けてください。

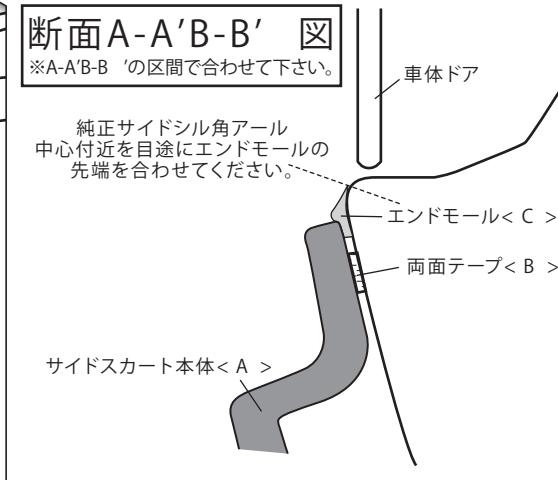
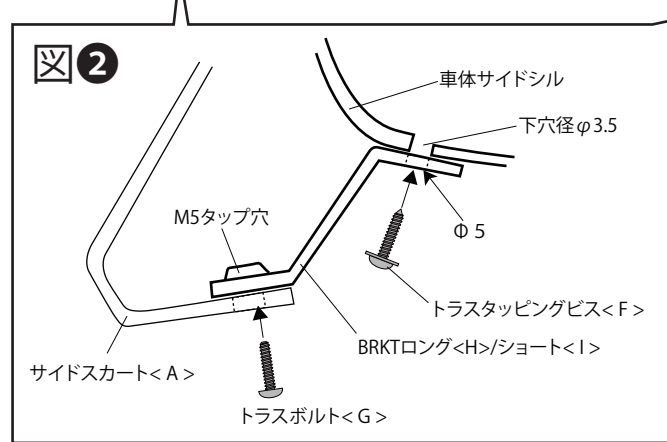
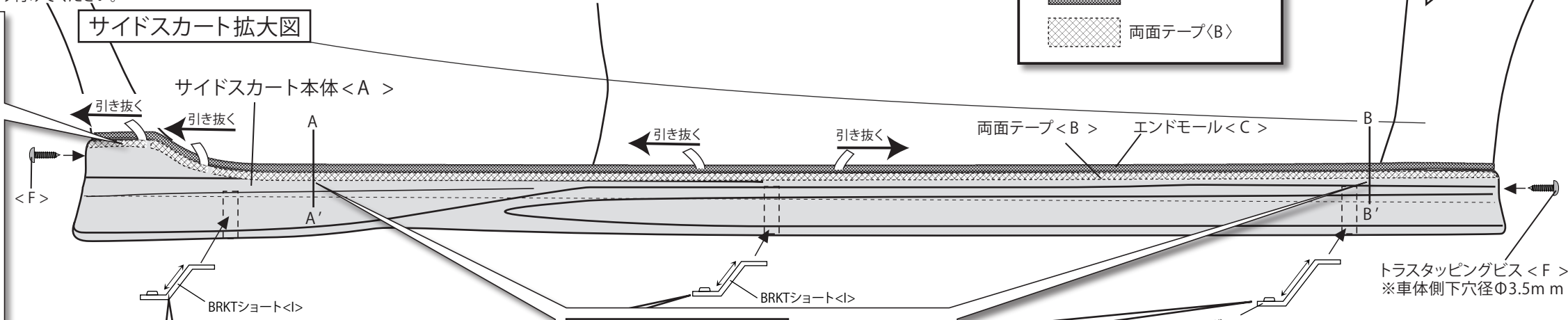
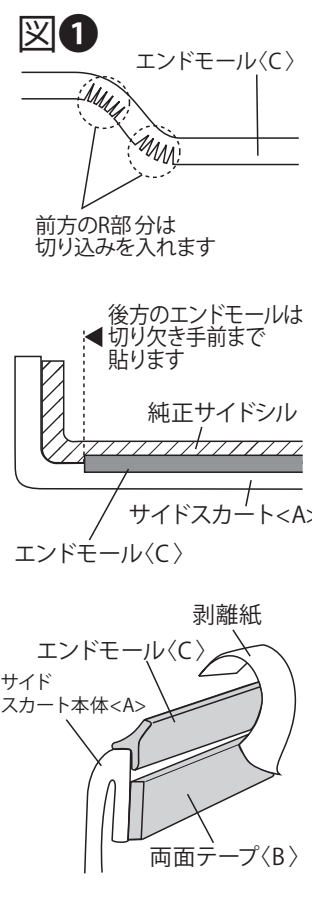

構成部品

A	サイドスカート 本体	左右	E	ラインテープ 2.5m (予備x1本)	2	I	BRK Tショート	4
B	両面テープ t2.0mmx2m	2	F	トラスタッピングビス M4x16mm	10			
C	エンドモール	2	G	トラスボルト M5x15	6			
D	PACプライマー N200	1	H	BRK Tロング	2			

DAMD Inc.

株式会社 ダムド
 〒242-0001 神奈川県大和市下鶴間45-1
 TEL. 046-271-5599 FAX. 046-272-2266
<http://www.damd.co.jp>