

# STYLING EFFECT LANCER EVOLUTION X

取付説明書

**DAMD**  
Styling Effect

■ 取り付け前に必ずお読み下さい ■

この度は当社製品をお買い上げ頂き誠に有難うございます。取付作業を行う前に必ず製品の仮合わせ及び付属品の確認を行って下さい。また、下記注意事項を必ずお読みになり、安全に作業を行って下さい。

1. 本製品を取付ける際には、車両を必ず平らな場所に止めて作業を行って下さい。
2. サイドブレーキを引き、必ずエンジンを停止させて下さい。
3. 両面テープ、モール等を貼り付ける場合には、本製品貼付面及び車両側貼付面を必ずホワイトガソリン等の脱脂剤で清掃して下さい。また両面テープ貼付け後、24時間以内の洗車は絶対に避けて下さい。(剥がれの原因になります)
4. 両面テープ、モール等の再使用はしないで下さい。
5. 特に気温の低い日、雨等の湿気の多い日に取付ける場合には、ドライヤーで両面テープ貼付け面を温め、乾燥させてから貼付けて下さい。
6. プライマーを使用する場合には、必ず注意事項を読み作業を行って下さい。
7. 電装品が関係する商品の場合には必ずバッテリーのマイナス端子を外し、作業を行って下さい。

■ プライマー 取扱注意 ■

両面テープ、及びクッションテープ貼付け面にプライマー処理を行って下さい。

- ・塗布後は10分以上乾燥させて下さい。
- ・塗布する際、貼付け箇所からプライマー液がはみ出さないように注意して下さい。
- ・はみ出した場合は脱脂剤で素早く拭取って下さい。はみ出したままにしておくと黄色く変色する場合があります。

■ 完成図 ■

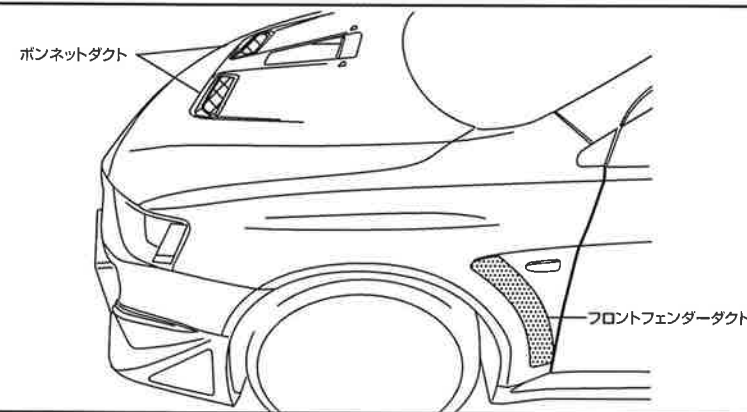

## Front Fender Air Duct

### フロントフェンダーダクト

構成部品表

|   |                 |   |
|---|-----------------|---|
| A | PACプライマー        | 1 |
| B | 両面テープ t0.8 幅6mm | 1 |
| C | スピードナット M5      | 2 |
| D | トラスネジ M5×10     | 2 |

取付け手順

1. 図1のタイヤハウス内樹脂カバーの純正クリップ4箇所を外します。
2. 樹脂カバーをめくり、車体内側から純正フェンダーダクトのスクリュービス及びツメを外します。
3. 純正フェンダーダクトを取り外します。(両面テープで貼り付けてあります。)
4. 商品フロントフェンダーダクトに図2を参考に両面テープ「B」を貼り付けます。
5. 両面テープ「B」の剥離紙を剥がし、フロントフェンダーダクトを車体フェンダーに取り付けます。
6. 車体内側から図3を参考にスピードナット「C」を車体フェンダーとフロントフェンダーダクト裏面の切り欠き部を挟むようにはめ込みます。(スピードナット「C」はネジがある方を車体内側に向けてようにはめ込みます)
7. 車体内側からトラスネジ「D」をスピードナット「C」に締め込み、車体フェンダーとフロントフェンダーダクトを固定します。
8. 樹脂カバーを元に戻し、手順1で外した純正クリップを取り付けます。

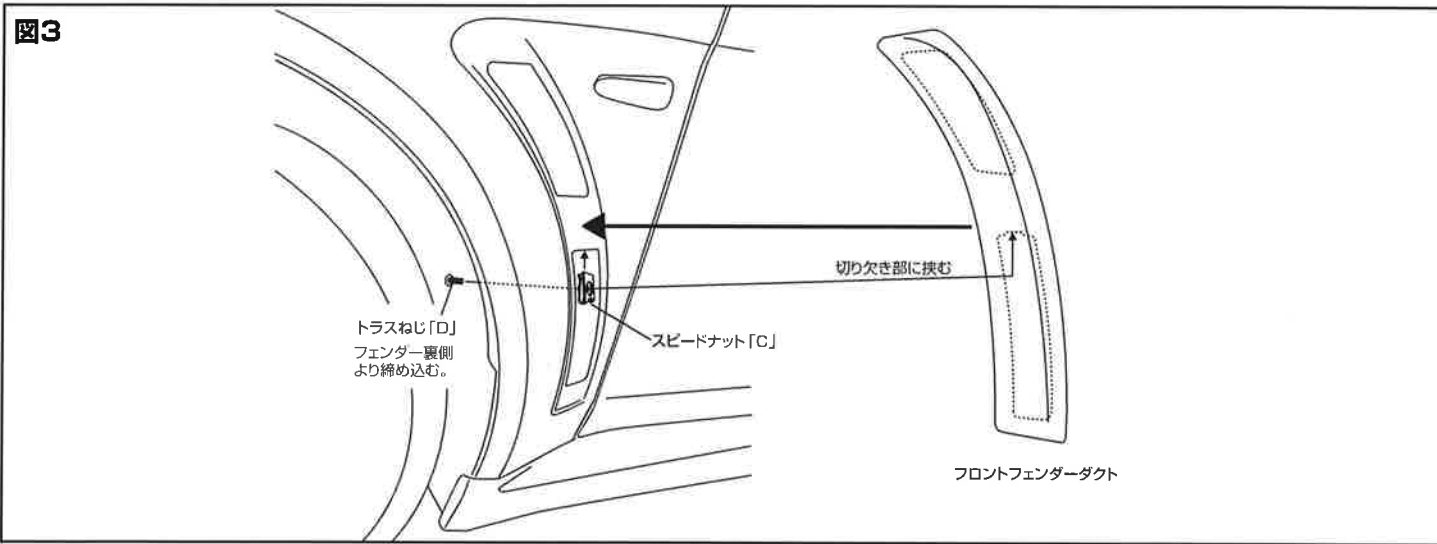
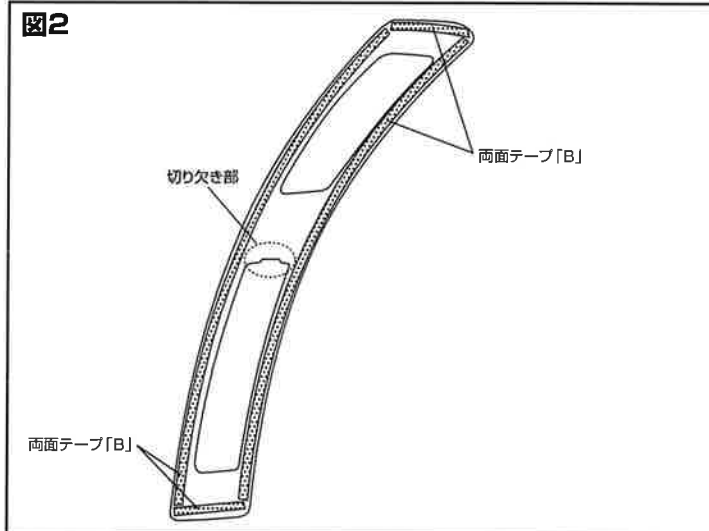
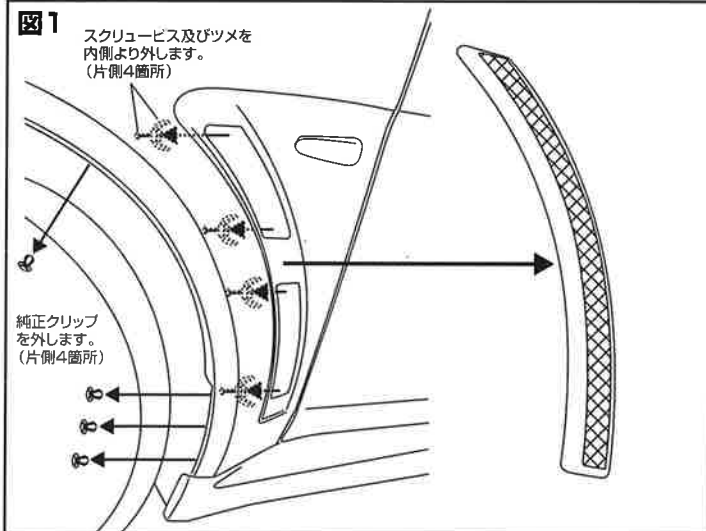

## Bonnet Bent

### ボンネットダクト

構成部品表

|   |                        |   |
|---|------------------------|---|
| E | PACプライマー               | 1 |
| F | クッションテープ t8.0 幅12mm 2m | 1 |
| G | スピードナット M5             | 8 |
| H | トラスネジ M5×10            | 8 |

取付け手順

1. 純正ボンネットダクトを外します。(ベースプレートは再度使用します)
2. 商品ボンネットダクトの側面の全周にクッションテープ「F」を貼付けます。【図3参照】
3. 商品ボンネットダクトの裏面に図4を参考にスピードナット「C」(片側4箇所)をはめ込みます。
4. 手順1で外したベースプレートの穴位置とボンネットダクトのスピードナット「C」の位置に合わせながら、車体ボンネットに取り付け、トラスネジ「D」をボンネットの裏から、スピードナット「C」に締め込みます。(クッションテープ「F」はヘラ等で押しこんで下さい。)

