

STYLING EFFECT IMPREZA (GV)

取付説明書



■ **取り付け前に必ずお読み下さい** ■ この度は当製品をお買上げ頂き誠にありがとうございます。取付作業を行なう前に必ず製品の仮合わせ及び付属品の確認を行なってください。また、下記注意事項を必ず読み、安全に作業を行なって下さい。

- 本製品を取付ける際には、車両を必ず平らな場所に停めて作業を行なってください。
- 取付け作業は2名以上で行なってください。
- サイドブレーキを引き、必ずエンジンを停止させてください。
- 両面テープ、モール等を貼り付ける場合には、本製品貼付面及び車両側貼付面を必ずホワイトガソリン等の脱脂材で清掃してください。また両面テープ貼付け後、24時間以内の洗車は絶対に避けて下さい。(剥がれの原因になります)
- 両面テープ・モール等の再使用はしないでください。特に気温の低い日、雨等の湿気の多い日に取り付ける場合には、ドライヤーで両面テープ貼付面を温め、乾燥させてから貼り付けてください。
- プライマーを使用する場合には、必ず注意事項を読み作業を行なってください。
- 電装品が関係する商品の場合には必ずバッテリーのマイナス端子を外し、作業を行なってください。

プライマー (N200PAC) 接着促進剤 ⚠ 取扱注意

- 塗布後は10分以上乾燥させてください。
- 塗布する際、貼り付け箇所からプライマー液がはみ出さないように注意して下さい。
- はみ出した場合は脱脂剤で素早く拭取って下さい。はみ出したままにしておくと黄色く変色する場合があります。

Rear Wing (GVB/GVF)

GVB用 リアウイング



A-Lineはトランクへの穴開け加工が必要です。

1. トランクを開け、純正の内張りを取り外します。
2. 純正リアウイング付の車両は、ウイングを車体から取り外します。(純正のボルト・クリップ類は流用しません。)
3. 取り付けに使用しない穴を、浸水防止のためテープ等でふさぎます。
4. ベースプレートの両面テープ貼付面に付属のプライマーを塗布し、右図を参考に両面テープを貼り付けます。
5. A-Line等、純正ウイングが付いていない車両は、ベースプレートを左右均等にトランクに当てがい、穴位置をマジックペン等でマーキングし、左右で4箇所穴開け加工をします。(図2)
6. ベースプレートの、ステー取り付け溝(左右)にクッションテープを貼り付けます。(図2)
7. ベースプレートに貼り付けた、両面テープの剥離紙の両端をそれぞれ外側に出るように剥がし、トランクに仮止めします。(図2)
8. 図3を参考にウイング及びステーをベースプレートが付いたトランクに仮組みします。(図3・4)
9. 仮組みが出来たら、ベースプレートの両面テープ剥離紙をすべて剥がし、両面テープを圧着します。
10. 手順8で仮組みしていたボルト類を、本締めします。
11. 最後に、トランクの内張りを取り付け、完成です。



図1 取り付け穴位置 (図は運転席側)

この2箇所を取り付けに使用します。

残りの5箇所は、浸水防止のためテープ等でふさいで下さい。(左右同様)

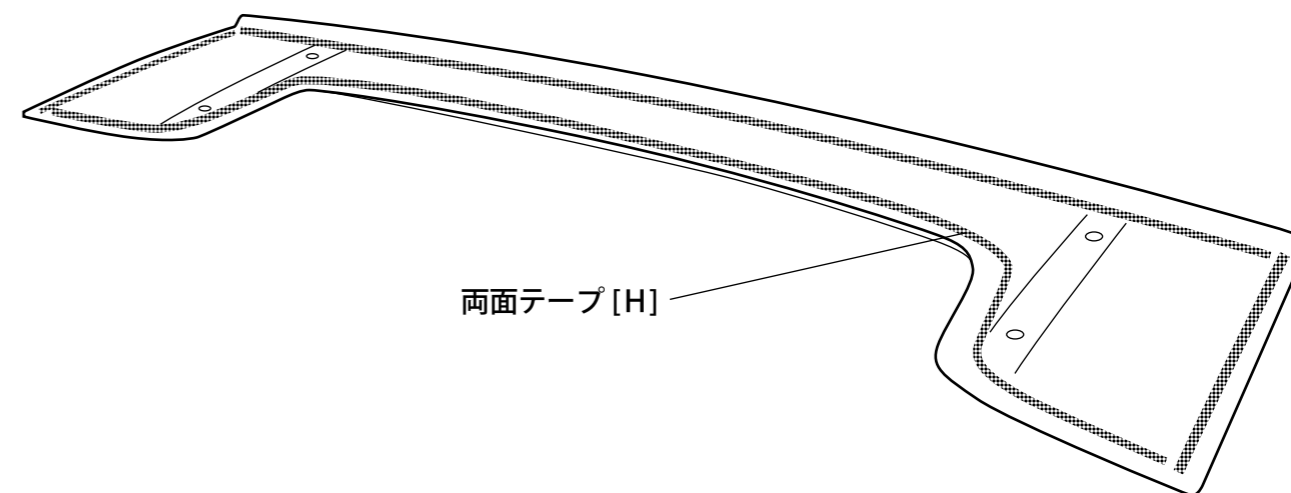

図2 ベースプレート位置・クッションテープ貼付け位置

左右の隙間が均等になるようにセットします。

上からの図 クッションテープを図のように3分割にして貼付けます。

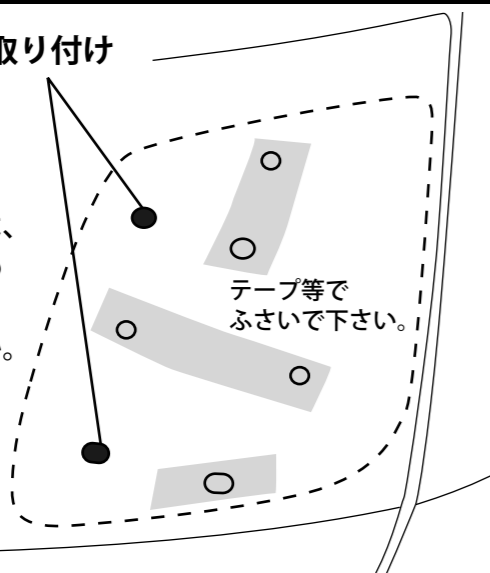
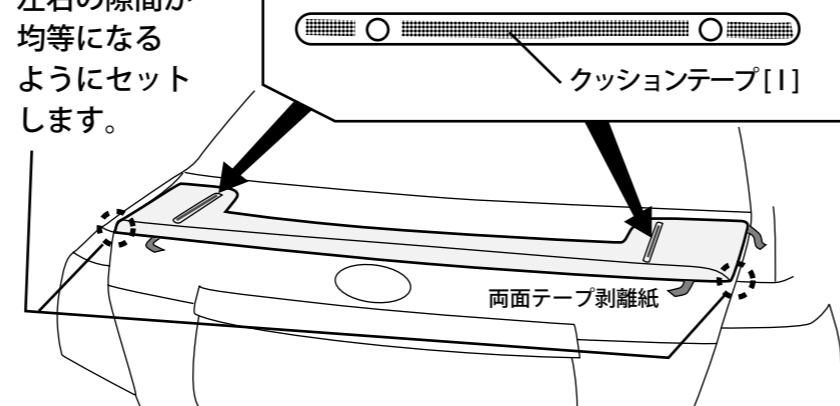

※A-Lineはこの段階で穴位置をマーキングして、穴開けをして下さい。

図3 組み付け図



図4 ステー角度

ステー取り付け角度はお好みで取り付け下さい。(3段階)

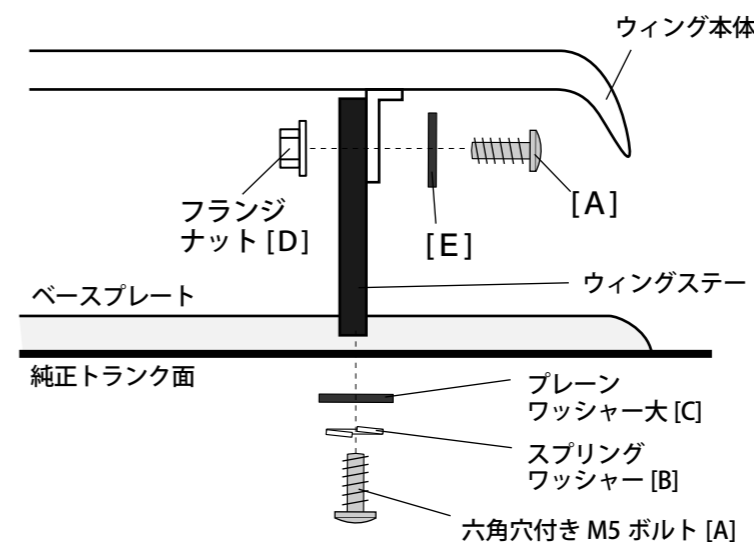
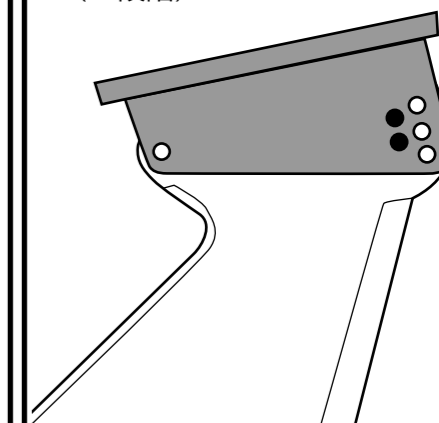

構成部品表	A	B	C	D	E	F	G	H	I
	六角穴付きトラスボルト M5 x 25	8	ブレンワッシャー (大)	4	六角穴付き M5 ボルト [A]	アルミ ウイングステー	2	両面テープ t1,2	2
	スプリングワッシャー	4	ブレンワッシャー M5	4	クッションテープ	PAC プライマー N200	1		
	フランジナット M5	4							
	ブレンワッシャー M5	4							

株式会社 ダムド

〒242-0001 神奈川県大和市下鶴間45-2
TEL.046-271-5599 FAX.046-272-2266

<http://www.damd.co.jp>