

LEVORG ELECTRICO [VMG/VM4]

取付説明書

DAMD
Styling Effect

■ 取り付け前に必ずお読み下さい ■

この度は当製品をお買上げ頂き誠にありがとうございます。取付作業を行なう前に必ず製品の仮合わせ、及び付属品の確認を行なって下さい。また、下記注意事項を必ず読み、安全に作業を行なって下さい。

- エンジンがかかっている状態では絶対に作業を行わないで下さい。
- 必ず塗装前に仮合わせを行い、取り付け位置の確認を行なって下さい。塗装後のクレーム等是对応出来ません。
- 本製品を取り付ける部分は汚れや埃を取り除いて下さい。
- 作業は2名以上の複数名で行なうことをお奨めします。
- テープ類の接着部分は必ず脱脂作業をし、接着を行なって下さい。

W WING ROOF SPOILER

ダブルウイング・ルーフスポイラー

▲ 本取付前に必ず仮合わせを行なってください。

※塗装の際は#400程度のサンドペーパーで十分に足付けを行なって塗装して下さい。
※樹脂製品のため50℃以上の温度での焼付塗装は絶対に行わないで下さい。

1. 図①を参考にダブルウイング・ルーフスポイラーにクッションテープ(A)を貼り付けて、スピードナット(B)を差し込みます。
2. 図②、図③を参考に車体から純正ルーフスポイラーを取り外します。またストップランプも取り外して下さい。(①～⑥の手順で作業を行なって下さい)
3. 図③の手順⑦を参考に純正ルーフスポイラーの裏面からφ8の穴を計4ヶ所開けます。
4. 図④を参考に純正ルーフスポイラーにダブルウイング・ルーフスポイラーをアプセットボルトM5(C)にて取付けます。
5. ストップランプを純正ルーフスポイラーに戻し、車体に純正ルーフスポイラーを取付けて完成です。(取り外しと逆の手順で作業を行なって下さい)

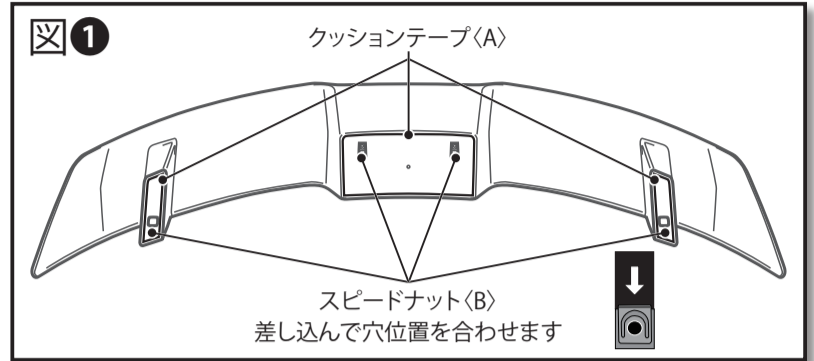

図② テールゲート開 ヒンジ付近

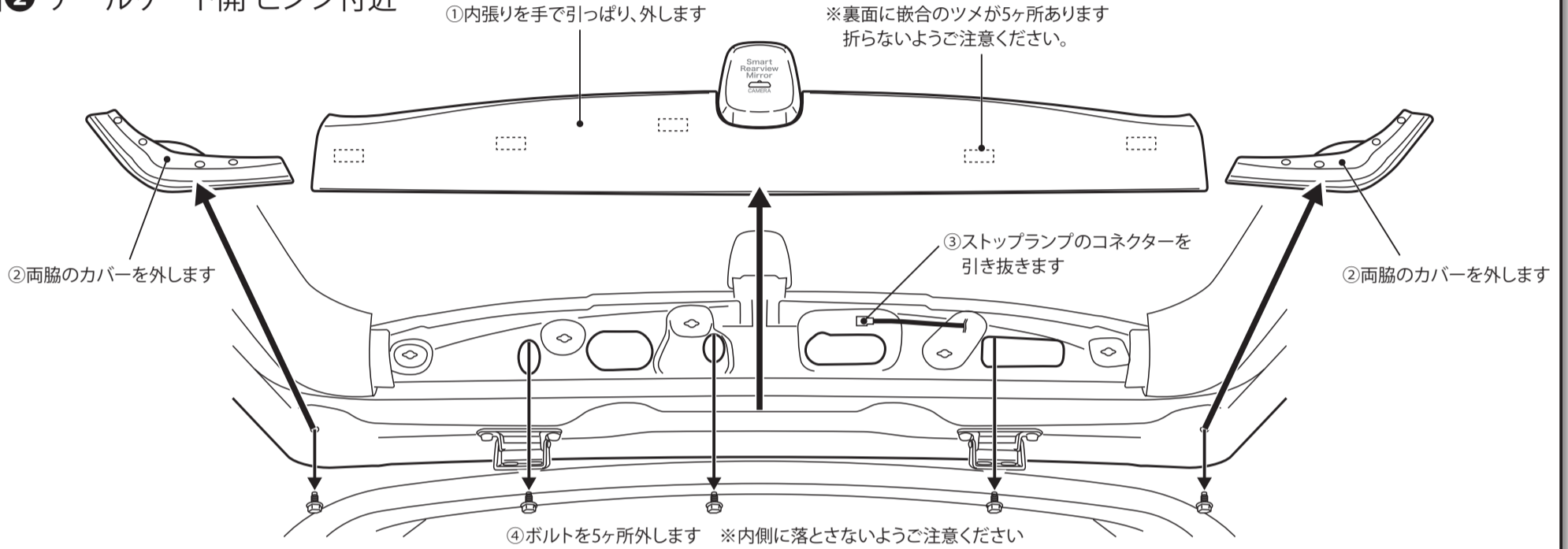

図③ 純正ルーフスポイラー下面

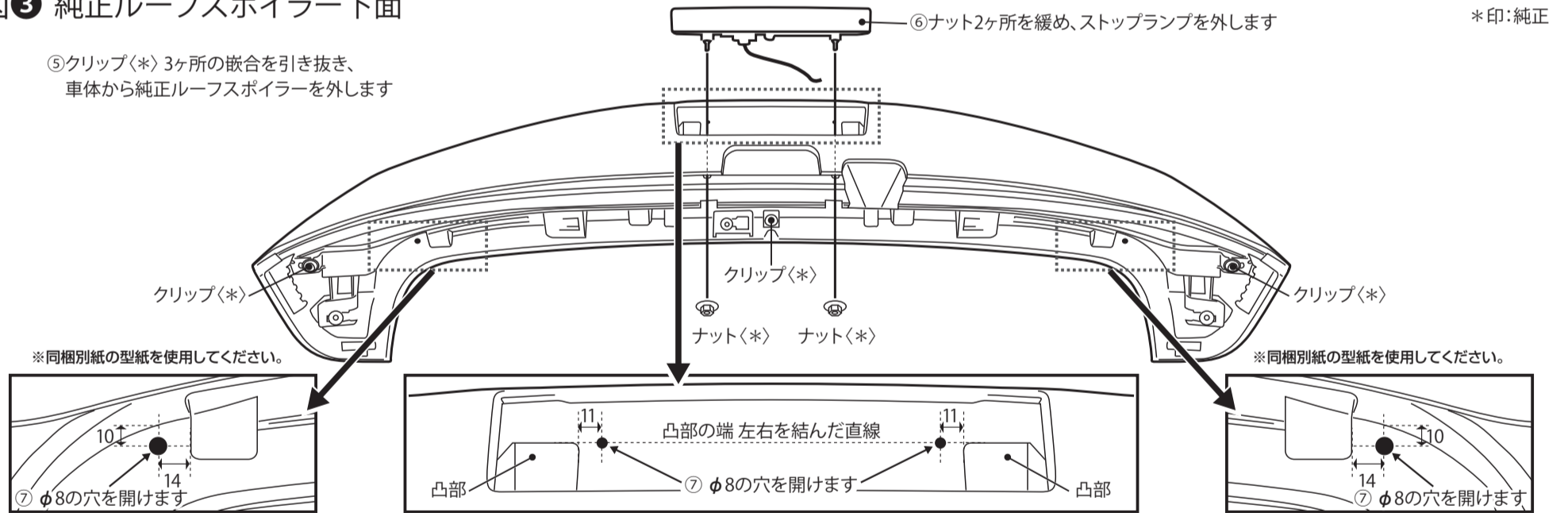

図④ ルーフスポイラー下面

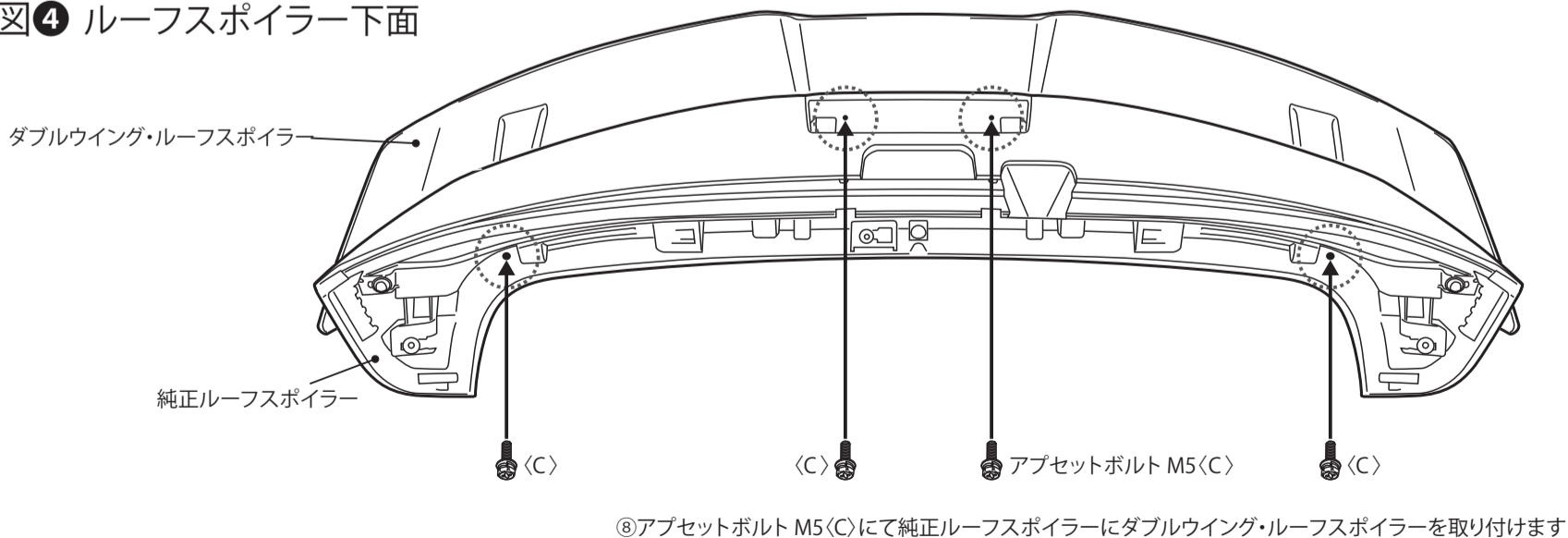

構成部品	A	クッションテープ	2
	B	スピードナット	4
	C	アプセットボルト M5	4

DAMD Inc.

株式会社 ダムド
〒242-0001 神奈川県大和市下鶴間45-1
TEL.046-271-5599 FAX.046-272-2266
http://www.damd.co.jp