

WRX S4/STI

VAG/VAB リアウイング 取付説明書

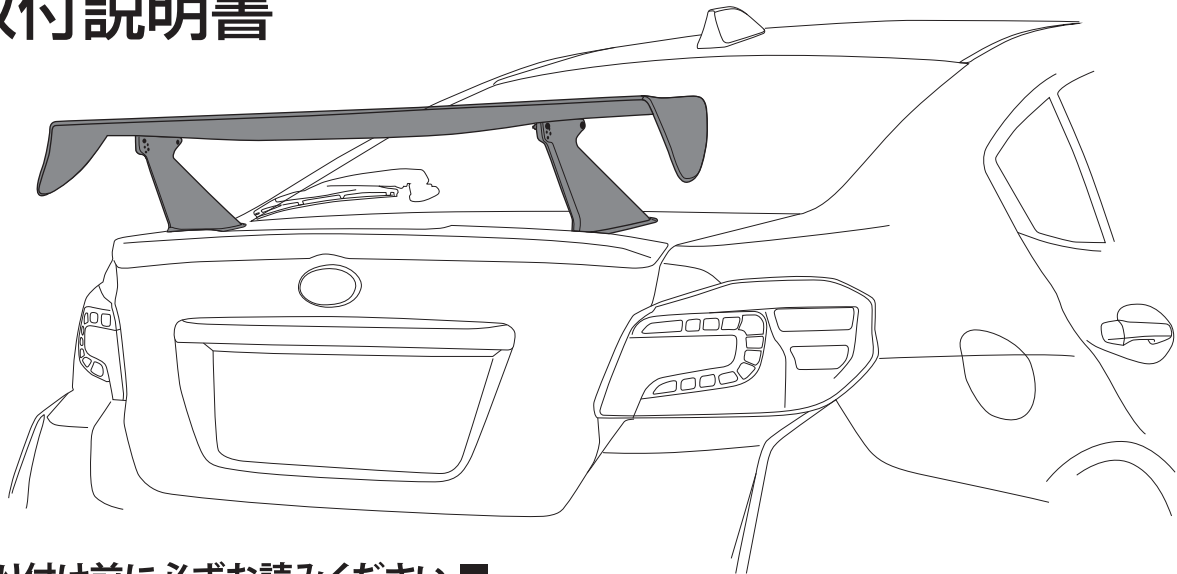

■ 取り付け前に必ずお読みください ■

- この度は当製品をお買い上げ頂き誠にありがとうございます。取付作業を行なう前に必ず製品の仮合わせ及び付属品の確認を行なってください。また、下記注意事項を必ず読み、安全に作業を行なってください。
- 必ず塗装前に仮合わせを行い、取り付け位置の確認を行なってください。塗装後のクレーム等是对応出来ません。
- 本製品を取付ける際には、車両を必ず平らの場所に停めて作業を行なってください。
- サイドブレーキを引き、必ずエンジンを停止させてください。
- 電装品が関係する商品の場合には、必ずバッテリーのマイナス端子を外し、作業を行なってください。
- 本製品を取付ける前に洗車をしてから作業に取り掛かってください。

構成部品



ウイング本体

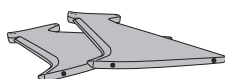

ウイングステー

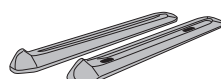

ウイングステー台座

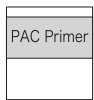

[A] PACプライマー



[B] 両面テープ(0.8mm厚)

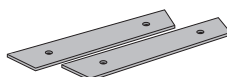

[C] アルミ平板



[D] 六角穴付きトラスボルト

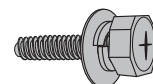

[E] 六角ボルトアプセット



[F] スプリングワッシャー



[G] プレーンワッシャー



[H] フランジナット M5



[I] 型紙 A



[J] 型紙 B/C

プライマー (N200PAC) 接着促進剤 ⚠ 取扱注意

- 塗布後は10分以上乾燥させてください。
- 塗布する際、貼り付け箇所からプライマー液がはみ出さないように注意して下さい。
- はみ出した場合は脱脂剤で素早く拭取って下さい。はみ出したままにしておくと黄色く変色する場合があります。

構成部品	個数	構成部品	個数
ウイング本体	1	E 六角ボルトアプセット M5x25	4
ウイングステー	2	F スプリングワッシャー M5	4
ウイング台座	2	G プレーンワッシャー M5	4
A PACプライマー	1	H フランジナット M5	4
B 両面テープ (0.8mm厚)	1	I 型紙A	1
C アルミ平板	2	J 型紙B/C	1
D 六角穴付きトラスボルト M5x25	4		

トランクフードへのマーキング

手順 1 : トランクフードを車体から外し、内張りも外します。

手順 2 : 型紙 A を切り取りトランクフードの図示の位置に合わせます。
十字の中心にポンチでマーキングします。

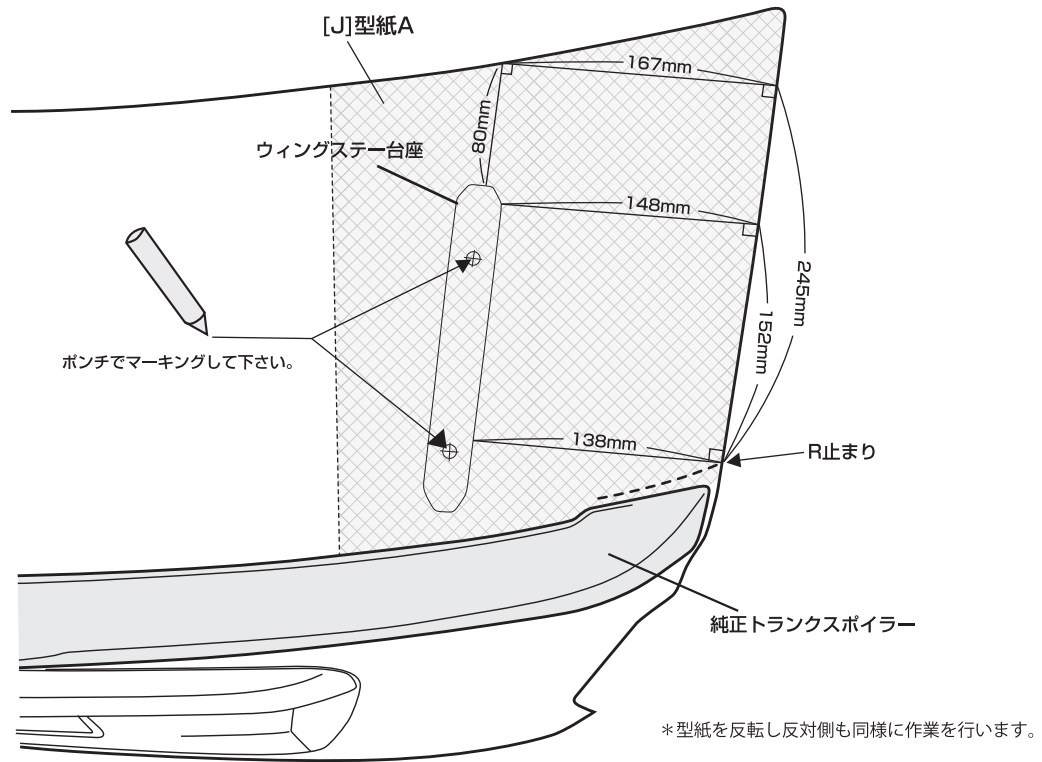

トランクフードへの穴あけ

手順 3 : [J] 型紙 A を外してからマーキング位置にΦ8 の穴を開けます。

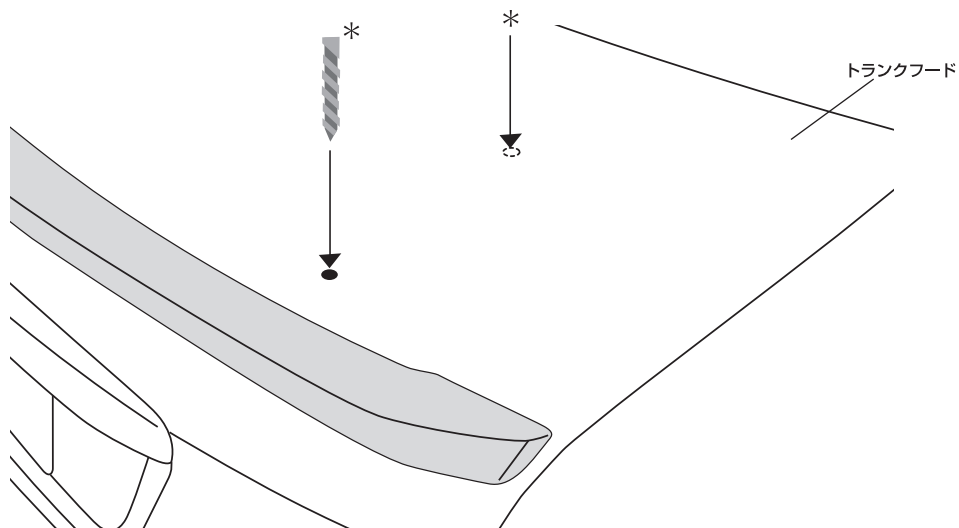

*...全4ヶ所

トランクフードへの穴あけ

手順4 : トランクフード内側に穴位置ゲージ [J] 型紙 B (左側)、(右側) を切り取り $\Phi 7$ 、 $\Phi 22$ の穴を先に切り抜き図示を参考に貼付け、 $\Phi 20$ の穴位置にポンチ等でマーキングをして下さい。

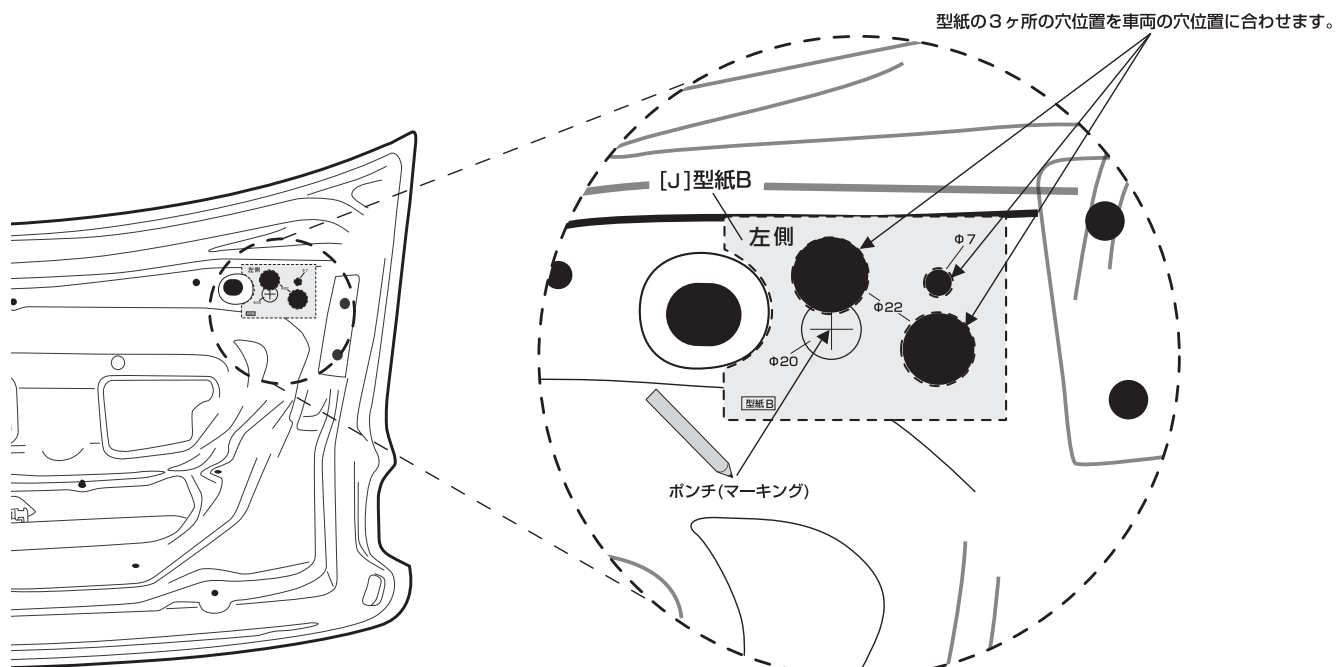

※図は左側です
 マーキングの際、車両側に十字の中心にポンチ等でマーキングをしてください。
 右側も同様に作業してください。

手順5 : トランクフード内側に穴位置ゲージ [J] 型紙 C (左側)、(右側) を切り取り図示を参考に貼付け、 $\Phi 40$ の穴位置にポンチ等でマーキングをして下さい。

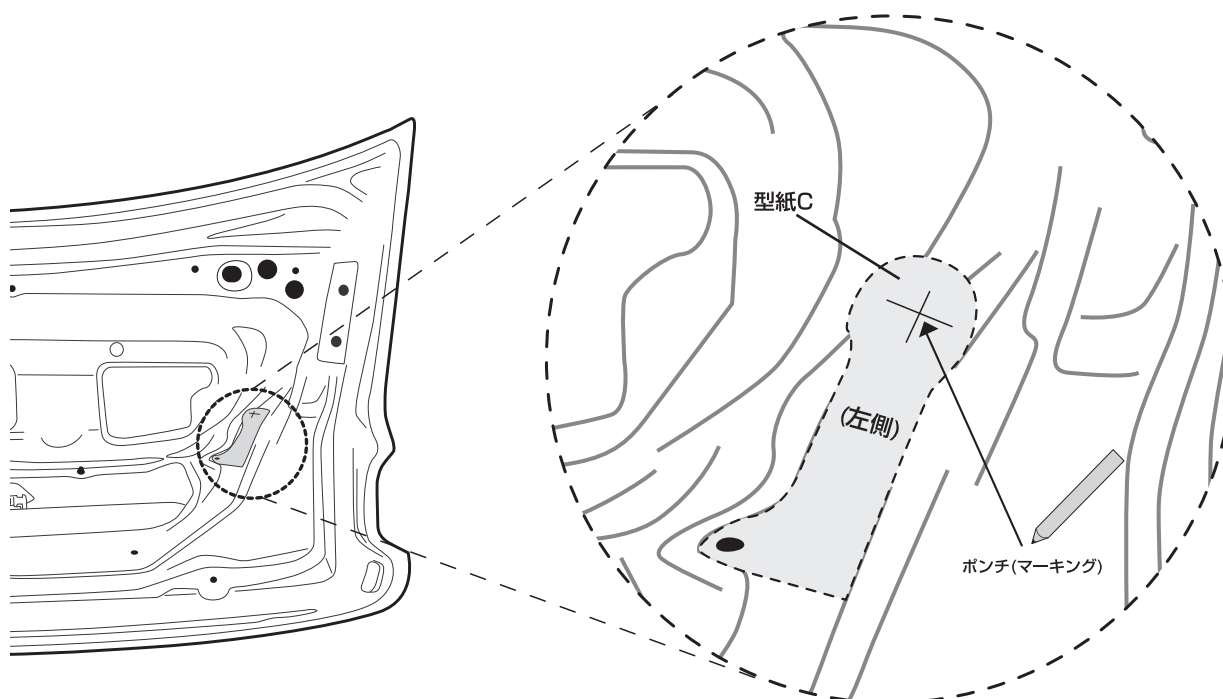

※図は左側です
 マーキングの際、車両側に十字の中心にポンチ等でマーキングをしてください。
 右側も同様に作業してください。

トランクフードへの穴あけ

手順6 : $\Phi 20$ 、 $\Phi 40$ のホールソーを使用して穴（サービスホール）を開けて下さい。
 （ホールソーとリューターを併用して開けて下さい。）

⚠ バリや切り粉を完全に除去してください。

⚠ 防錆処理を必ず行って下さい。

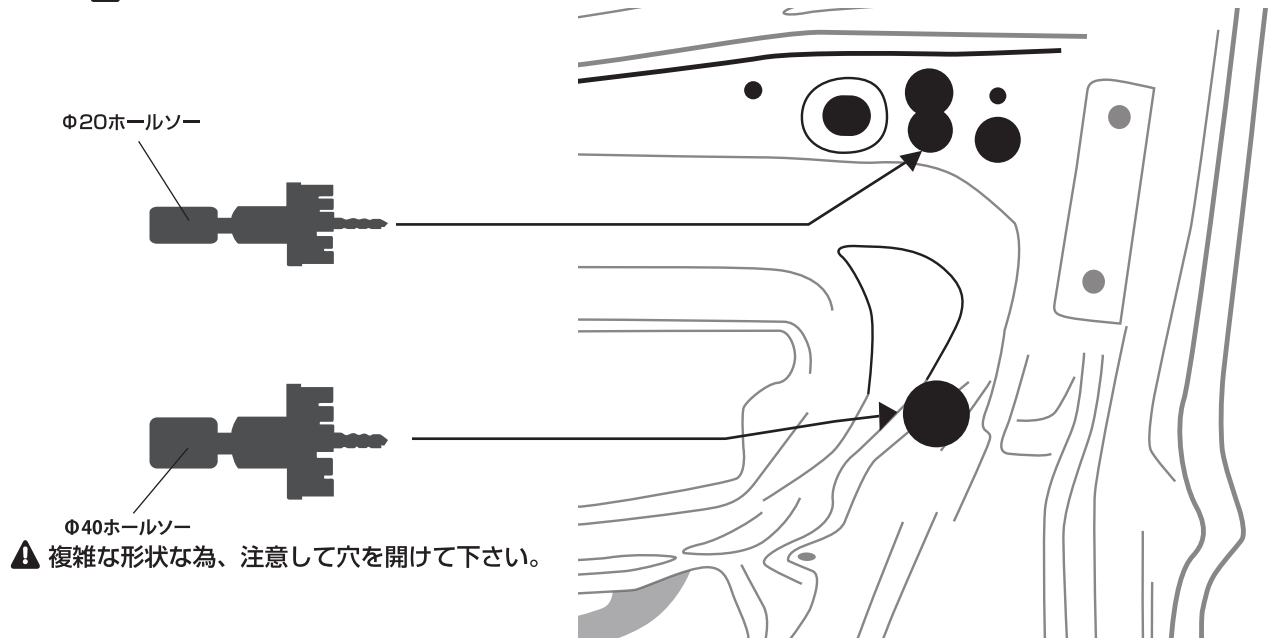

ウイングの取付け

手順7 : ウィングステー、ウィングステーの台座に PAC プライマーを塗布して十分乾燥してから両面テープを貼り付けます。はみ出した両面テープをハサミで形状に合わせて切り取ります。

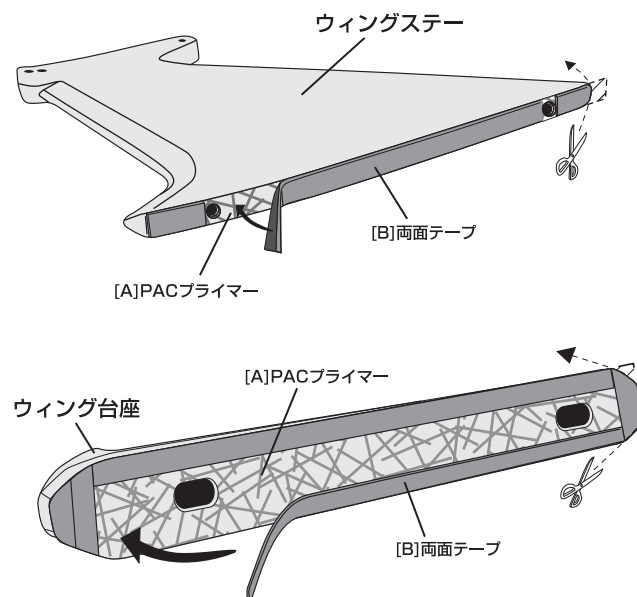

ウイングの取付け

- 手順 8 :** トランクフード表側の穴位置にウイングステー台座の穴位置と合わせ両面テープで固定します。
⚠ 浸水する可能性がある箇所にはコーキング処理を行ってください。

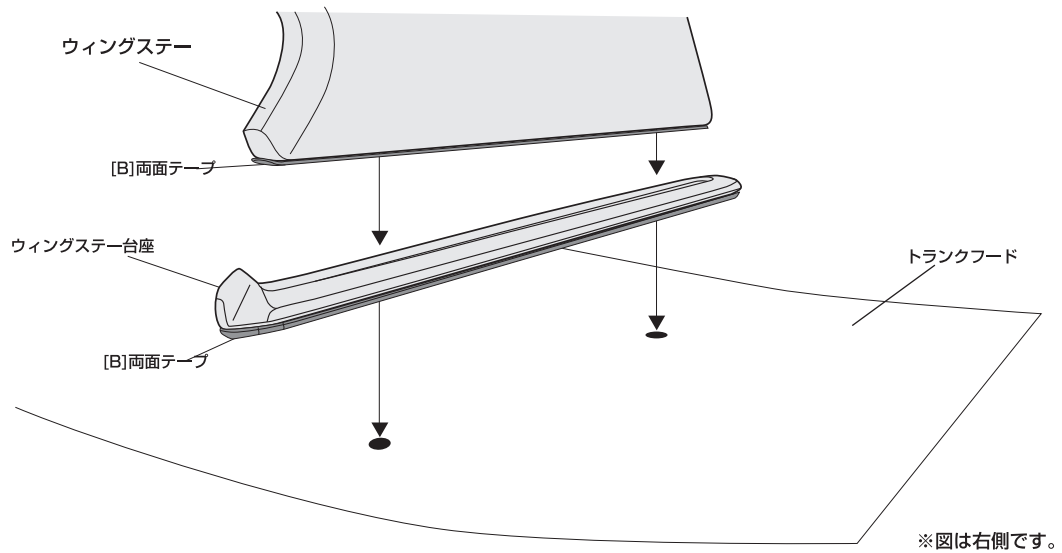

- 手順 9 :** アルミ平板を図示の位置から入れ穴位置に合わせて下さい。

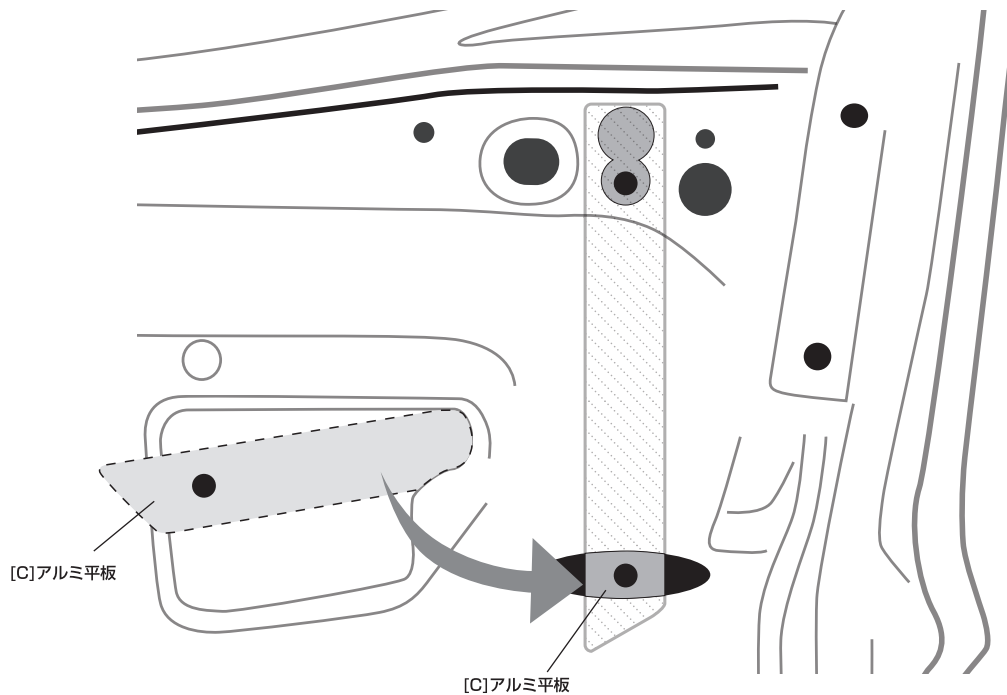

ウイングの取付け

手順 10 : ウィングステー部分を支えながら図示を参考に取り付けます。

- 取り付け断面図 -

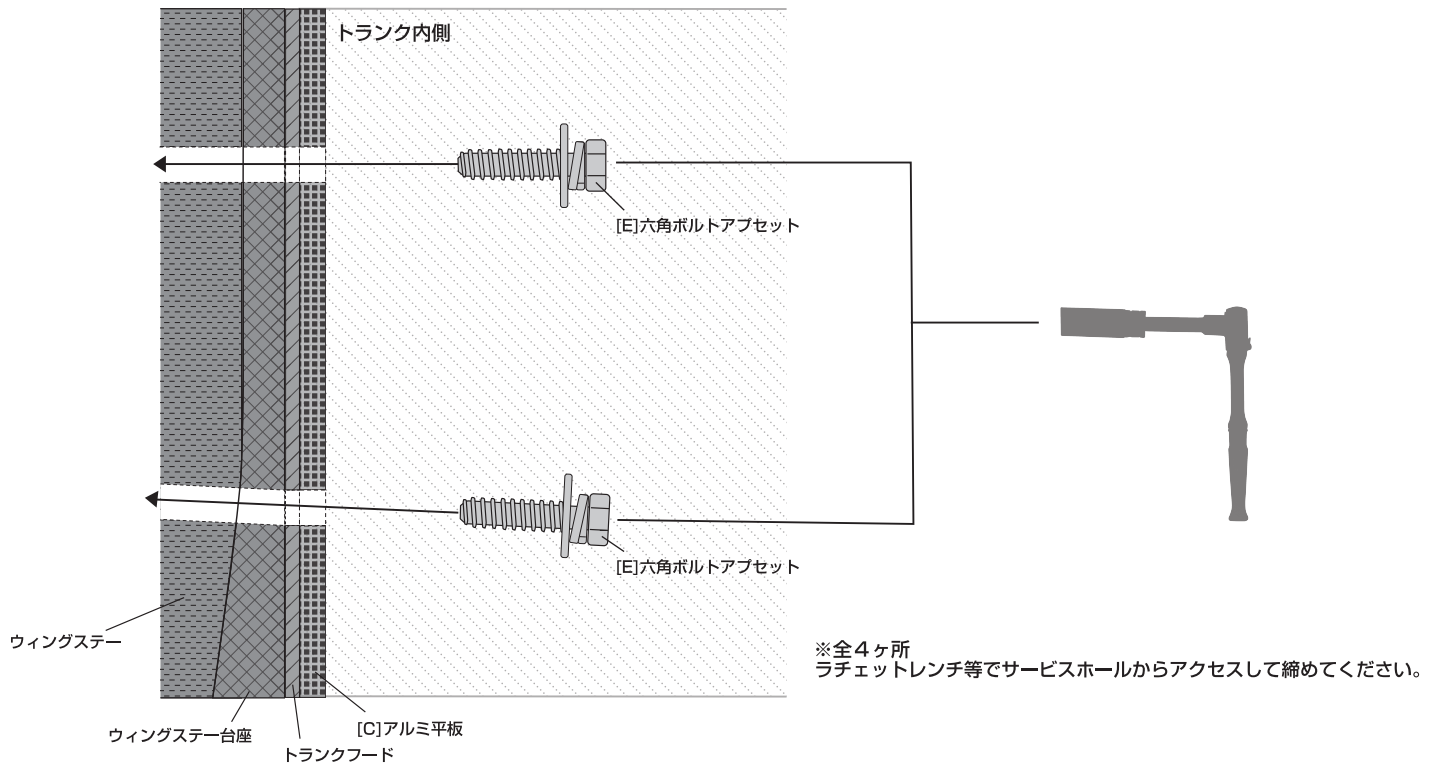

手順 11 : 本製品ウイング本体にウイングステーを取り付けます。

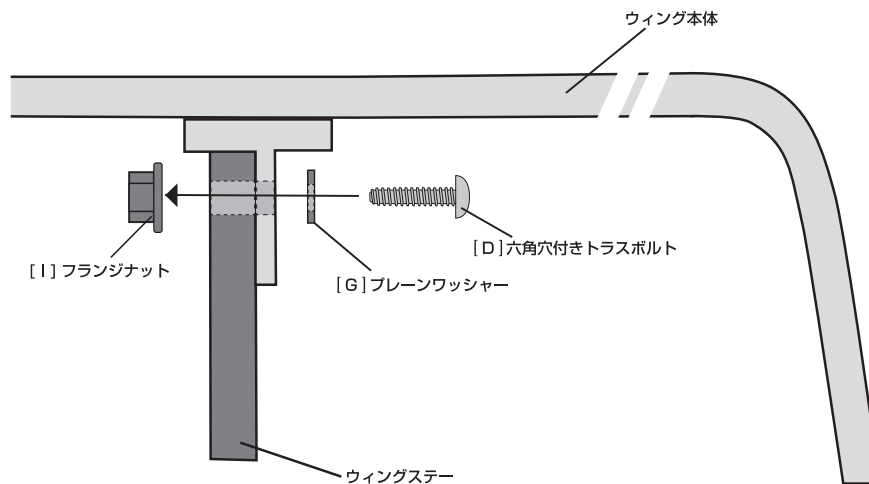

ウイングの取付け

手順 1 2 : 取り外した内張りを取り付け、トランクフードを車体に取り付け完成です。

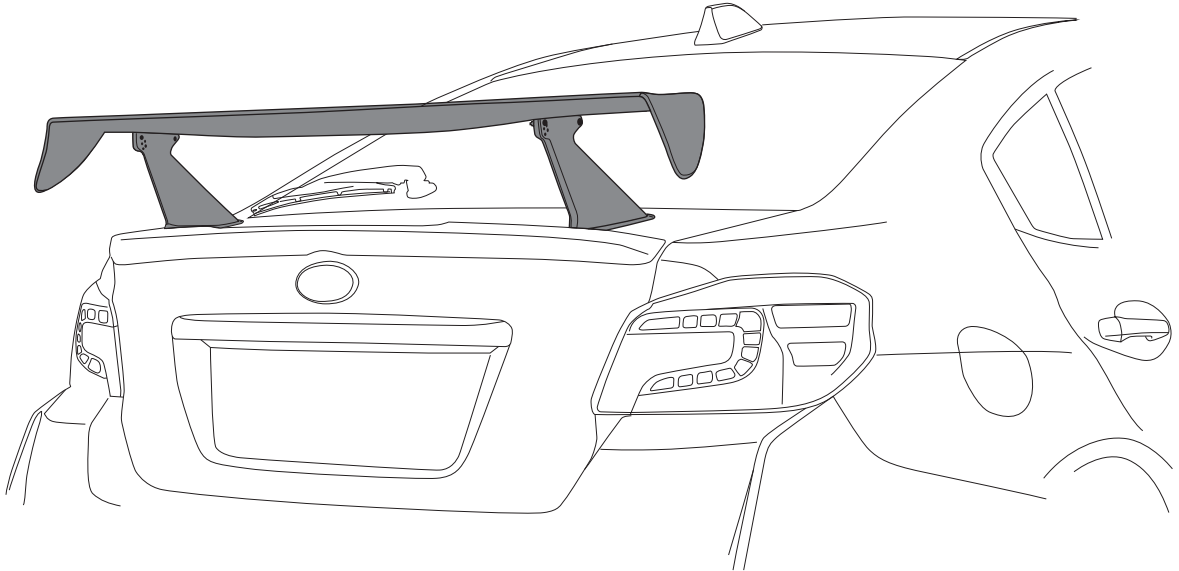

以上でリアウイングの取付作業は終わりです。
お疲れ様でした。

VAB/VAG ウイング取付け用 穴位置ゲージ

型紙B
(右側)

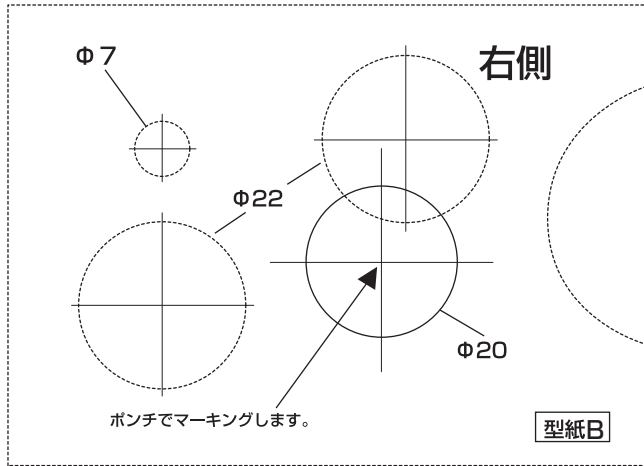

(左側)

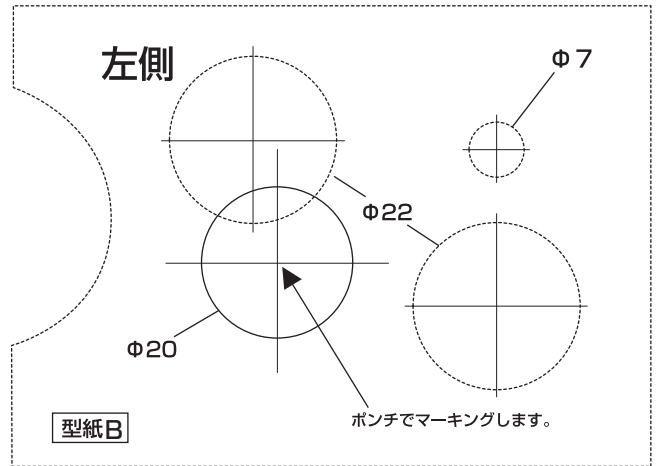

* 点線で切り取り、Φ7とΦ22の穴位置もくり抜きます。

型紙C

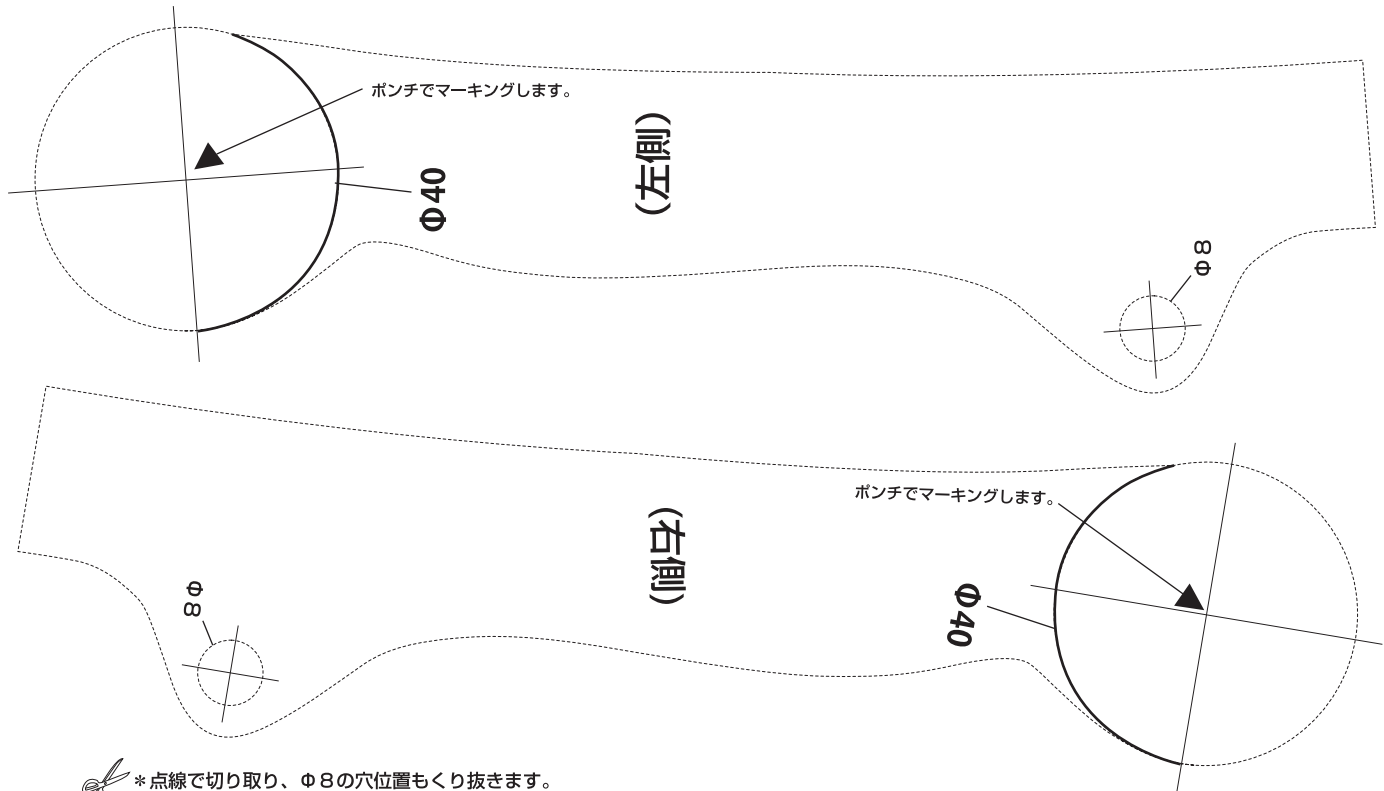

* 点線で切り取り、Φ8の穴位置もくり抜きます。