

AERSS フォグランプ取付キット VAB アプライド D-

取付説明書

この度は弊社商品をお買い上げ頂き、誠に有難う御座います。

本製品装着に際し、車輛側に一部加工が必要な場合がございます。
本説明書を参考に装着して下さい。



基本キット内容: Valenti 製ガラス灯体 & LED ハルブ / 専用ハーネス / ディマースイッチ / リレー / ビス 4 本 / プレートナット 4 個

※上記画像はホワイトバルブ仕様となります。イエロー/カラーチェンジバルブ仕様は、LEDドライバーユニット及びLEDバルブ後方形状が画像内容とは異なります。

使用工具: プラスドライバー / 細マイナスドライバー / ニッパー / クリップリムーバー

10mmソケット又はメガネレンチ / 17mmソケット & ラチェット又は十字レンチ / 6mm六角レンチ

手順1. バンパーフェース-フロントを取外す。

- (1) カバー-ヘッドランプウォッシャーを取外す。
- (2) クリップおよびボルトを外し、プレート UPR-フロントを取外す。

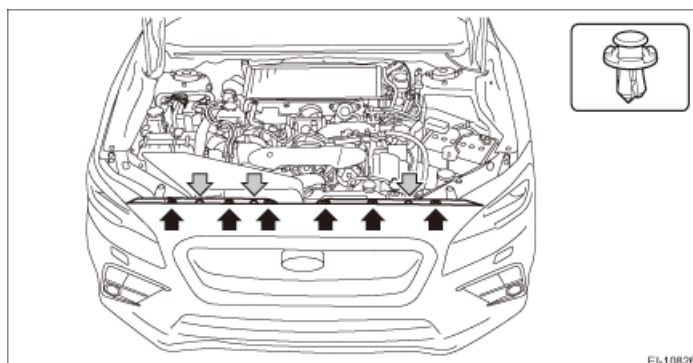

- (3) フェンダー部のクリップを外す。
- (4) バンパーフェース-フロント下側のクリップを外す。

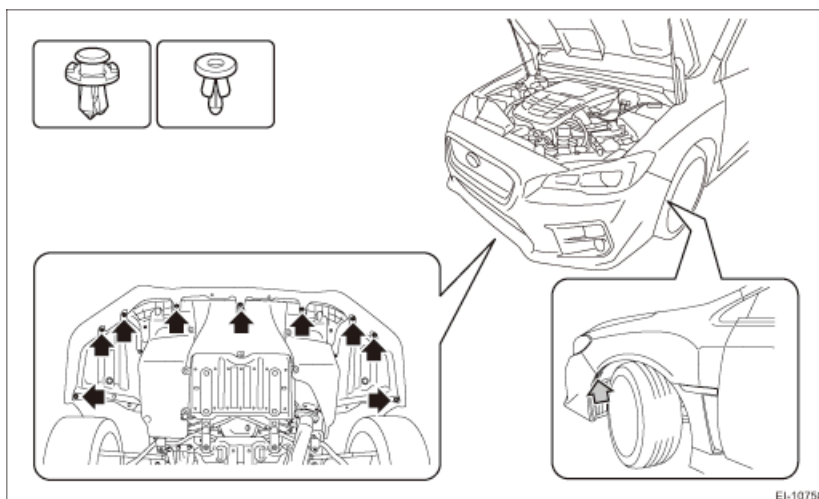

- (5) ランプ ASSY-ヘッドに保護テープ (A) を貼る。
- (6) バンパーフェース-フロントの下側 (a) 部を押上げながら、(b) ~ (g) の順にかん合を外す。

注意:

- ・ 手前方向に無理に引かないこと。ブラケット-フロントバンパーの爪部から外れるときに、バンパーフェース-フロント側のつば部が破損する恐れがある。
- ・ コネクターを切離す際は、断線の恐れがあるため、バンパーフェース-フロントを押さえながら切離すこと。

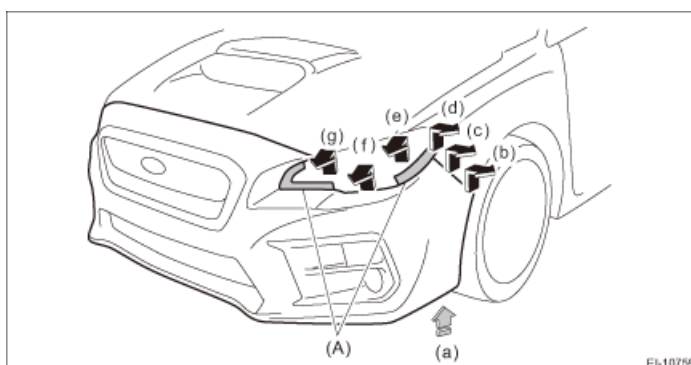

参考: 反対側も同様にして取外す。

- (7) フロントビューモニターカメラのコネクターを切離す。(装着車両のみ)

手順 2. 付属ハーネスを取り回しする。

- (1) 左ストラット前側ヒューズ BOX のフタを開け、赤○部ロックを解除してヒューズ BOX を分解する。
- (2) メインヒューズ BOX ケース内部に固定されている緑○部ベージュ色のスルーコネクターを、赤○部ロックを解除してケースより分離する。

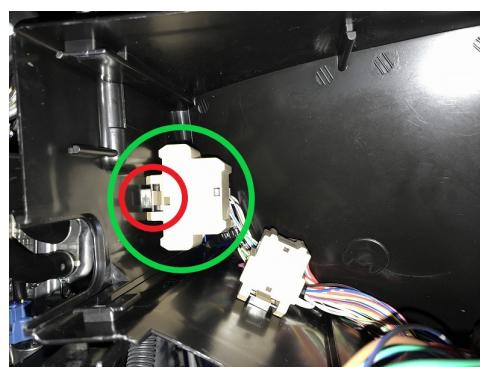

(3) ケース角底部(エンジン側)の穴より、付属ハーネス白色線 2 本をケース内に入れる。(保護チューブ最端部より先)

(4) スルーコネクター大に差し込まれている白色 24 極コネクターを取外し、画像を参考に赤○部 22・23 番に付属ハーネス白線を差し込む。

※白色線 2 本は、どちらをどちらに差し込んで大丈夫です。コネクターの見方は、配線側から見て上段右端が 1 番/下段右端が 12 番となります。

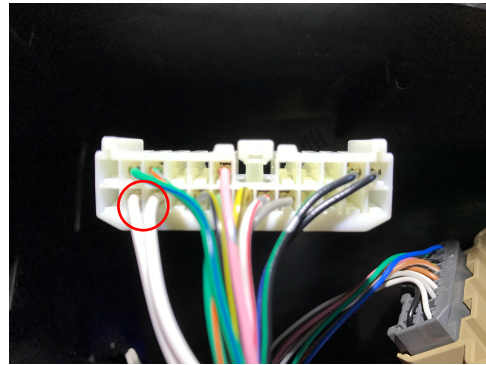
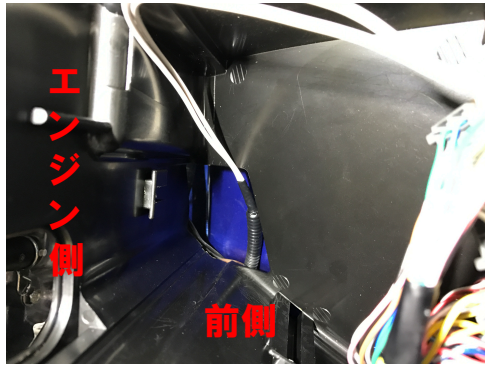

(5) 分解した逆の手順でヒューズ BOX を組み付けする。

(6) 付属ハーネス黒線丸型アース端子を、ヒューズ BOX 後側ストラットタワー赤○部車両アース固定部に共締めする。

(7) 既存車両ハーネスやヘッドライトウォッシャーホースに、付属ハーネスをタイラップ等で固定しながら左右フォグランプ部まで取り回す。

注意:ヘッドライトウォッシャーハーネスに固定する際、ホースに強く結びつけると水流に影響が出ますので緩く結んで下さい。

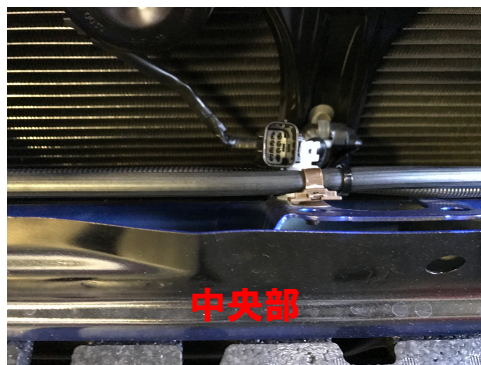
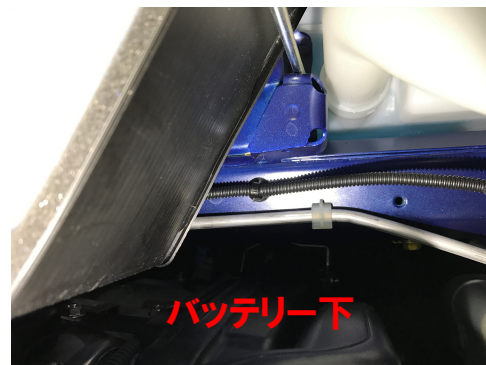

手順 3. バンパーにフォグランプを固定し、車両に装着する。

- (1) フォグ取付部に付属プレートナットを差し込む (イラスト/画像を参照し、左右 2 か所ずつ大きい穴が空いている方が裏側になるように差し込む)
- (2) フォグランプ本体固定部内側をバンパーに差し込み、固定部外側を付属タッピングビスで裏側より固定する。

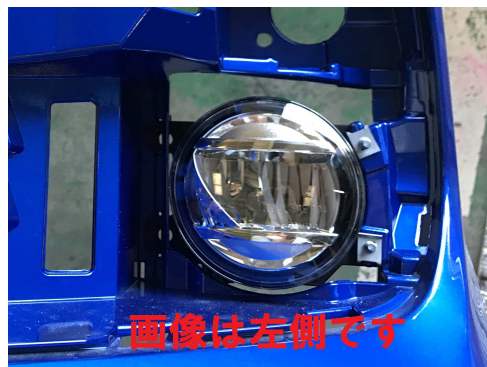
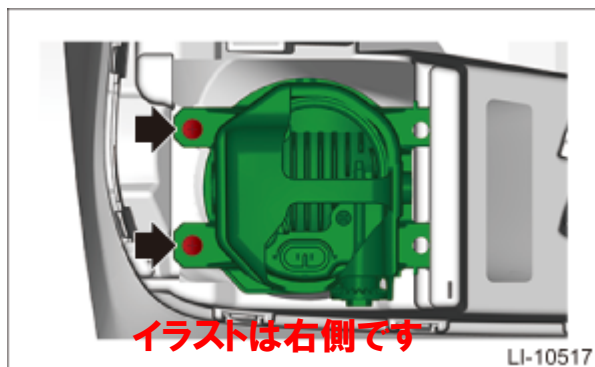

- (3) フォグランプ本体と付属ハーネス・フロントカメラハーネス (装着車のみ) を結合し、フロントバンパーを復元する。

手順 4. 運転席ステアリングのエアバックを取外す。

- (1) フロントホイールを直進状態にする。
- (2) イグニッションスイッチを OFF にする。
- (3) バッテリーのマイナス端子を外し、60 秒以上待った後に作業を開始する。
- (4) 保護テープを巻いた六角レンチなどを使用し、スナップピンを押込みロック(3箇所)のかん合を外しエアバッグモジュールを取外す。

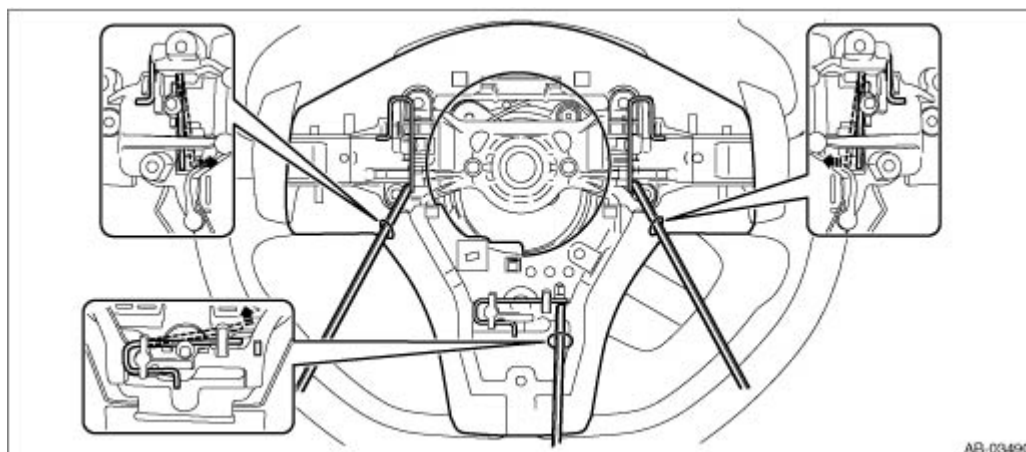

- (5) ホーンハーネスおよびエアバッグコネクタを切離し、運転席エアバッグモジュールを取外す。

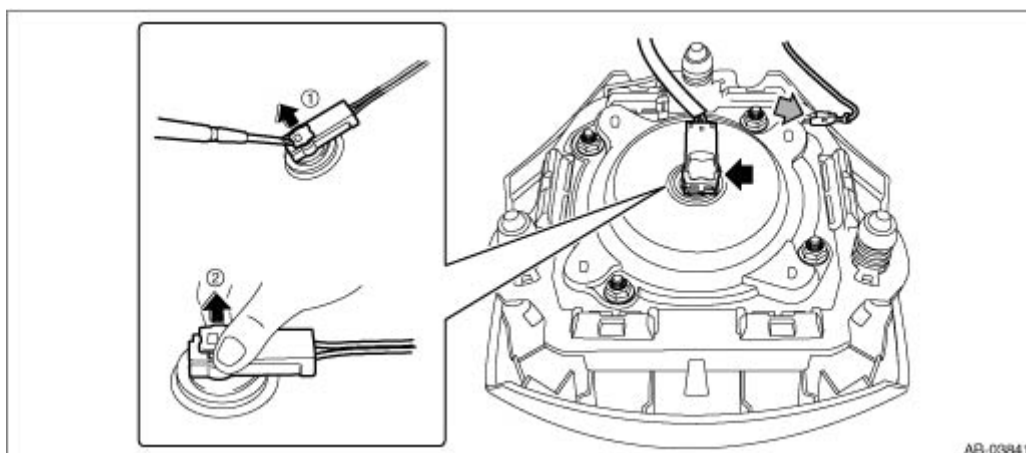

- (6) ステアリング内コネクタを分離し、センターナットを緩め合いマークをつけてステアリングを取外す。

注意: ステアリングホイールを取外した場合は、ステアリングロールコネクタが回転しないように注意すること。

手順 5. ディマースイッチを交換する。

- (1) クリップを外し、カバーASSY-ステアリング UPR を外す。
- (2) スクリューを外し、キャップ-キーシリンダー (a) を取外す。
- (3) 爪のかん合を外し、カバーASSY-コラム UPR およびカバーASSY-コラム LWR を取外す。

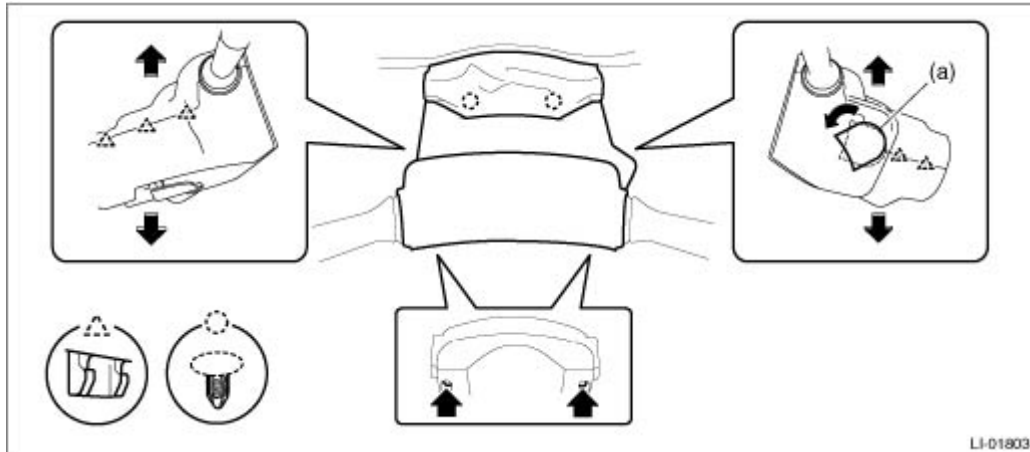

- (4) ロールコネクター下側のコネクターを切離し、爪のかん合を外し、ロールコネクターを取外す。

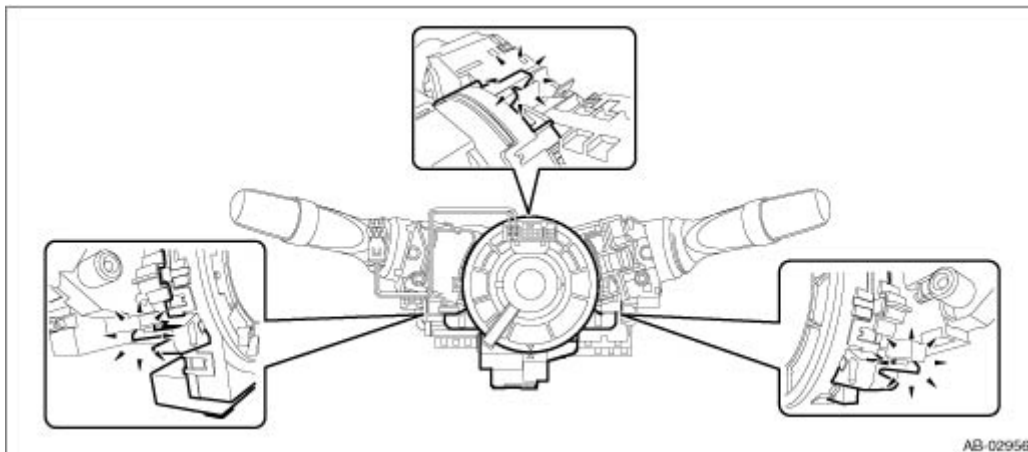

- (5) コネクターを切離し、爪のかん合を外し、スイッチ ASSY-コンビネーションワイパーセレクト (左側レバー) を引抜く。

注意: 爪部は強く押さないこと。破損する恐れがある。

- (6) プライヤーを使用して、クランプをゆるめる。
- (7) クランプをゆるめた状態で、マイナスドライバーを使用して爪のかん合を外し、スイッチ ASSY-コンビネーションターンディマを取外す。

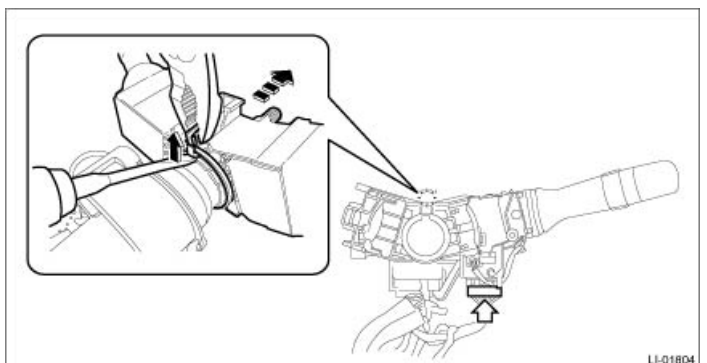
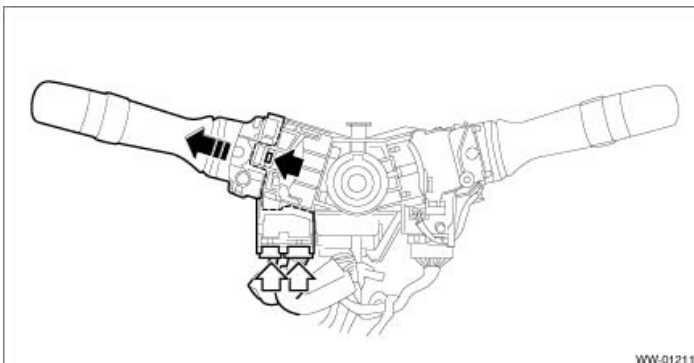

- (8) 逆の手順で組み立てて復元する

注意: コネクターの差し忘れ・センターナットの締めすぎないようにする事。(センターナット規定トルク 39N・m)

