

取付説明書

1 図①を参考に、車両に傷防止用の⑥透明テープを貼り付けます。 ※貼り付け面は必ず入念に清掃、脱脂を行って下さい。

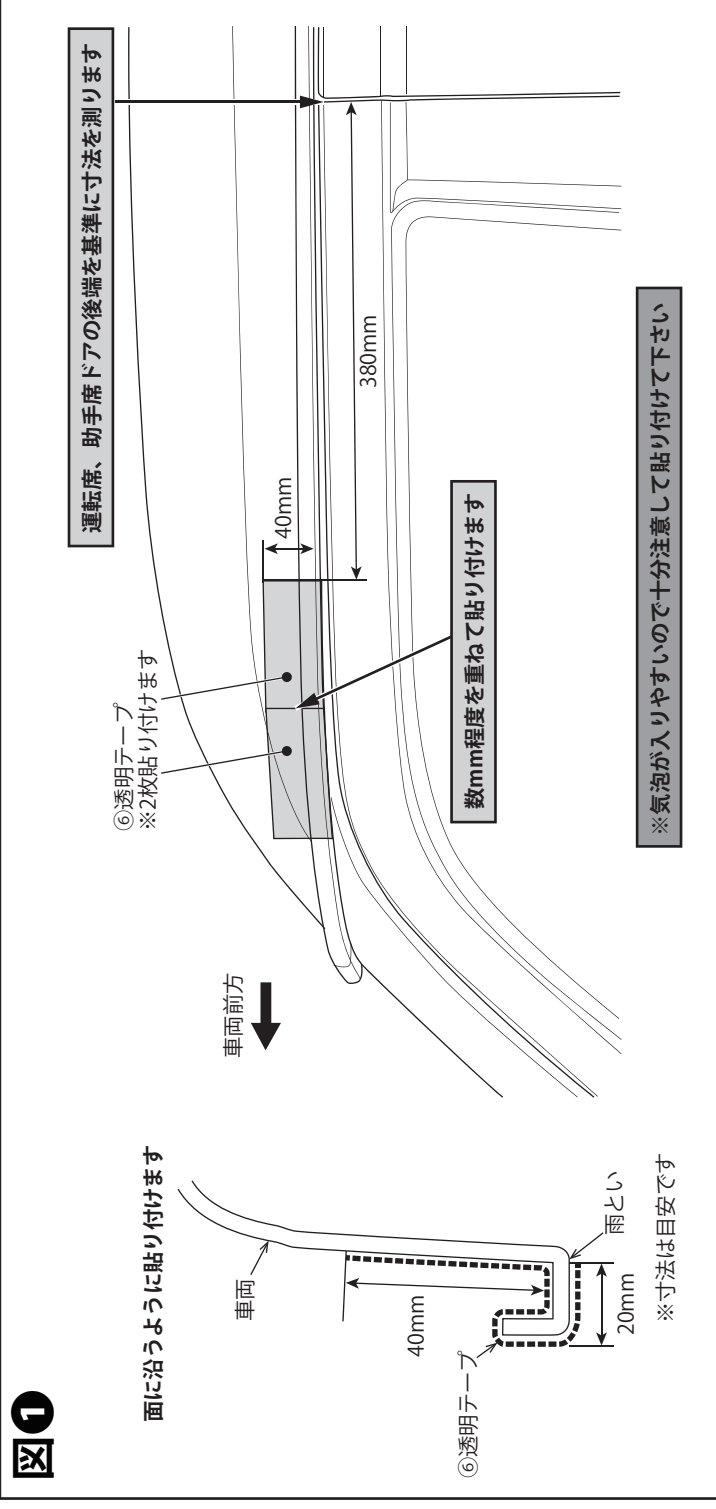

3 図③を参考に、①メインフレームに④ウッドパネルを取り付けます。

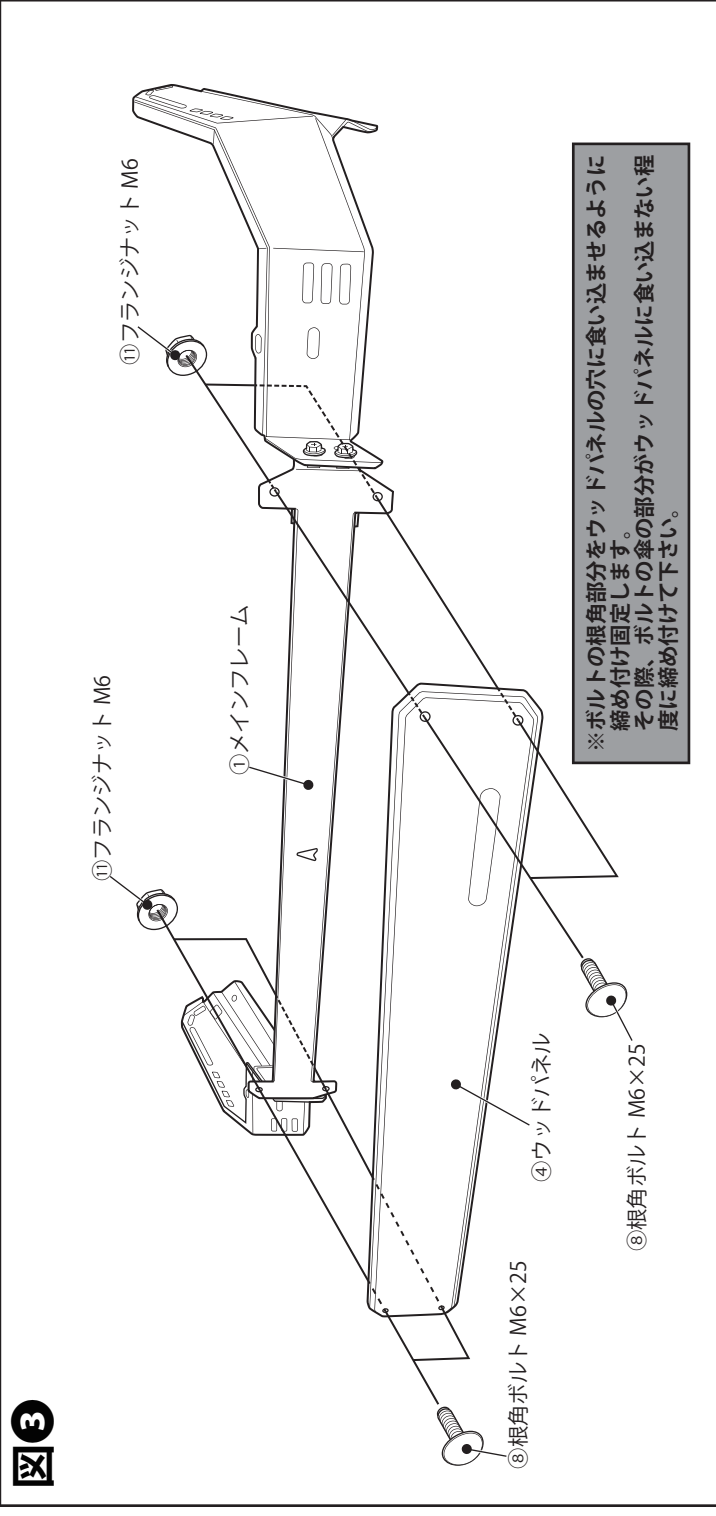

2 図②を参考に、①メインフレームに②、③マウントベースLRを取り付けます。

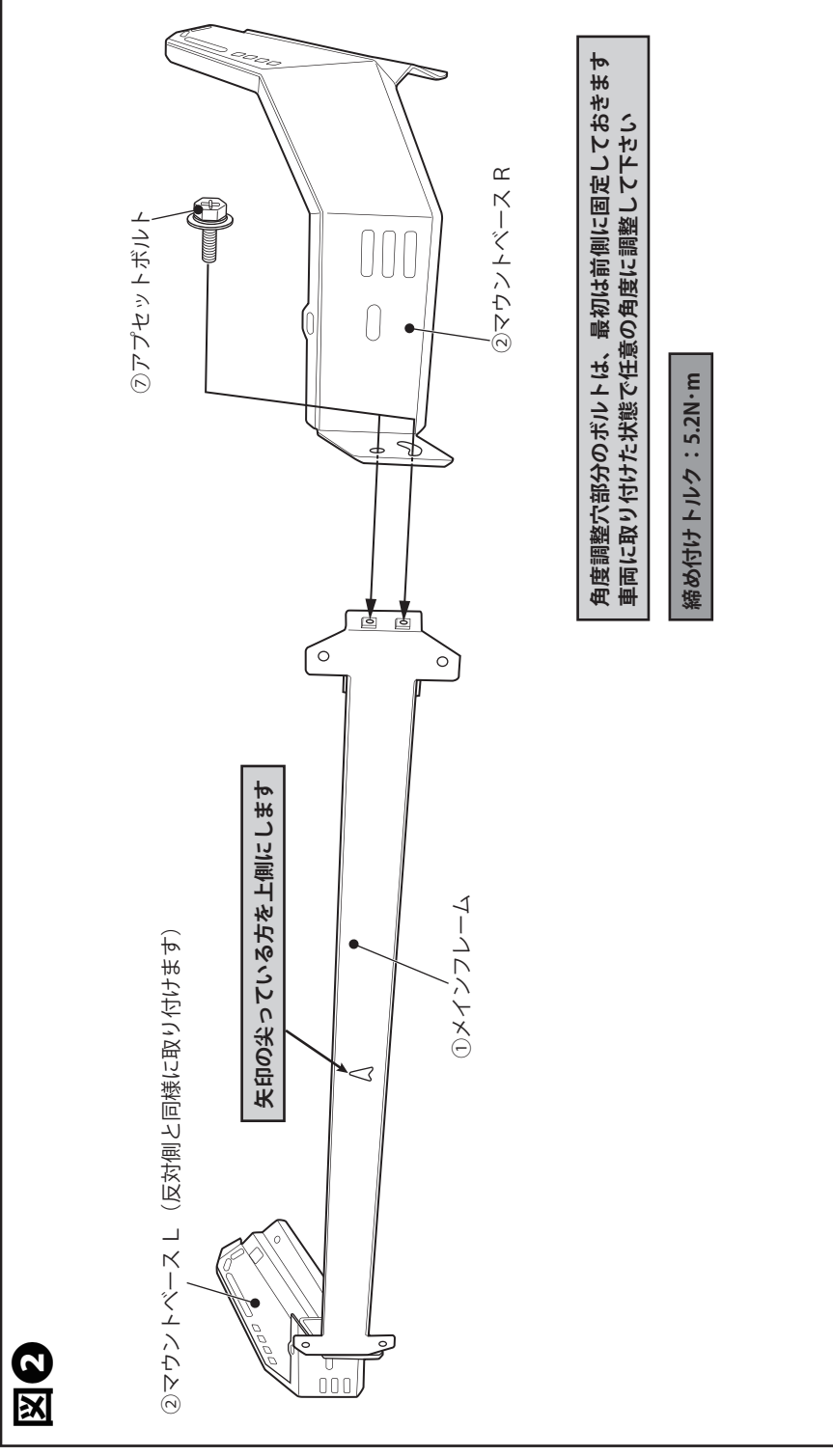

4 別売りのワークライト等を任意の位置に取り付けます。取り付け方は裏面を参照して下さい。

5 図④を参考に、組み上がったワークライトマウントを車両に取り付けます。最後に任意で配線の作業を行って完成です。

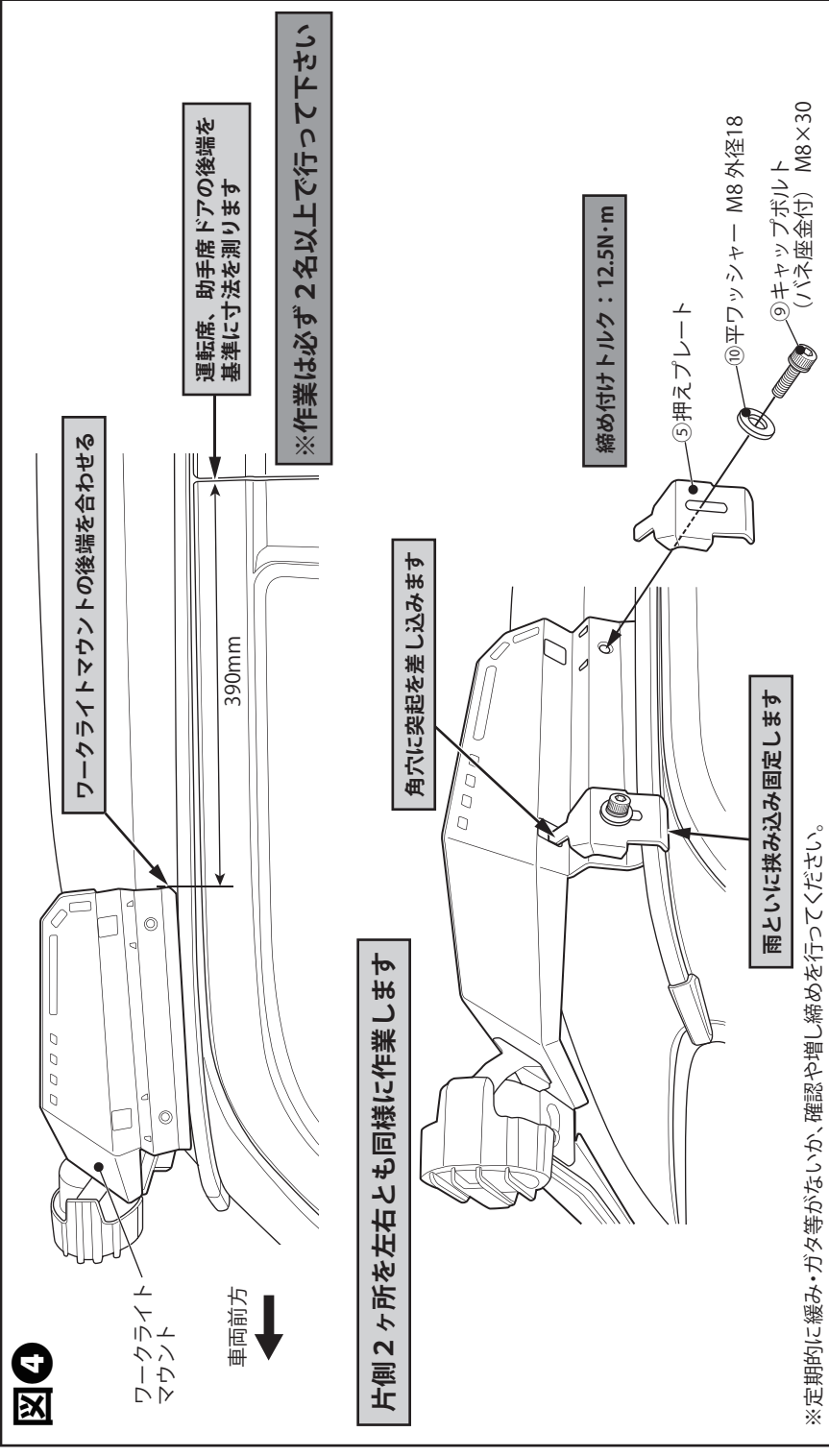

※定期的に緩み・ガタ等がないか、確認や増し締めを行ってください。

別売りオプション品ワークライト取付説明書

WORKLIGHT MOUNT

ワークライトマウント

※配線は各製品の説明書を参照して下さい。

⚠️ 保安基準の要件上、点灯スイッチは運転者が絶対に操作できない位置に取り付けて下さい。また走行中の点灯は禁止されています。

IPF LEDランプセット

S-632 2インチドライビングランプ

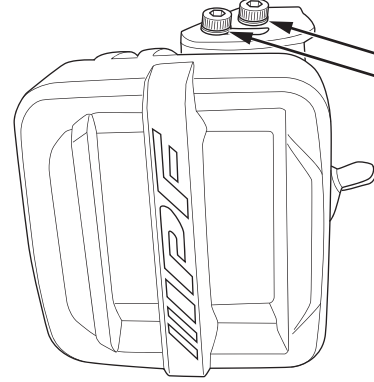

キャップボルトを緩めて
ブラケットの角度を調整します

ライトをマウントベースLRに取り付けできます

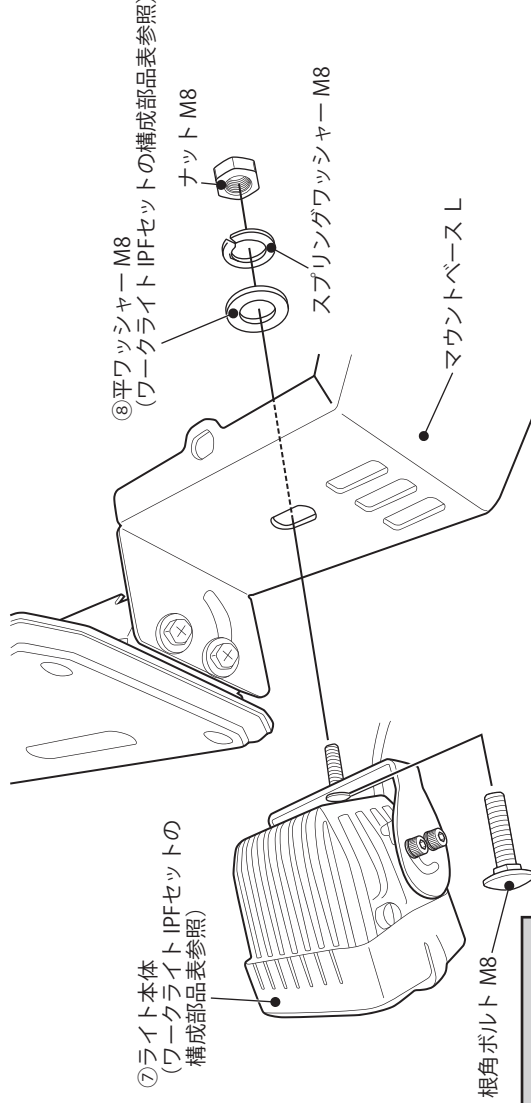

⑦ライト本体
(ワークライトIPFセットの
構成部品表参照)

⑧平ワッシャー M8
(ワークライトIPFセットの構成部品表参照)

ナット M8

スプリングワッシャー M8

マウントベース L

根角ボルト M8

ブラケットを一旦外して根角ボルト M8を
ブラケットの穴にセットします

締め付けトルク：12.5N・m

反対側マウントベース Rも
同様に取り付けします

根角ボルト、スプリングワッシャー、ナットはIPF製ランプ付属品を使用します

PIAA DX538XG 防水カバー仕様

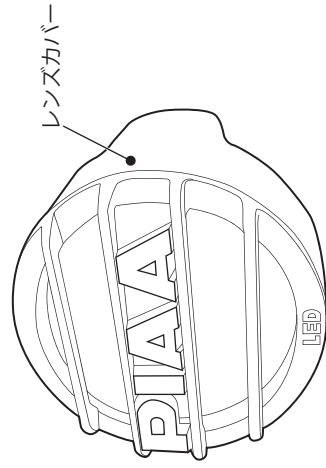

レンズカバー

ライトをマウントベースLRに取り付けできます

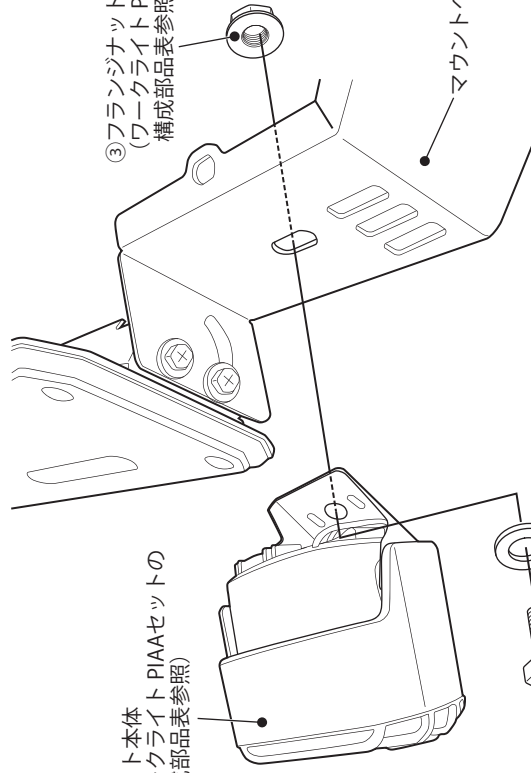

①ライト本体
(ワークライトPIAAセットの
構成部品表参照)

③フランジナット M8
(ワークライトPIAAセットの
構成部品表参照)

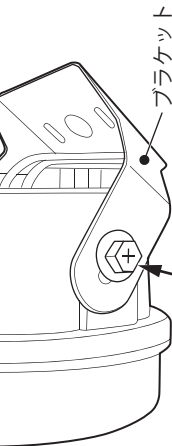

レンズカバーを外してボルトを緩めてから
ブラケットの角度を調整します

④平ワッシャー M8 外径18
(ワークライトPIAAセットの
構成部品表参照)

②六角ボルト M8×15
(ワークライトPIAAセットの構成部品表参照)

締め付けトルク：12.5N・m

反対側マウントベース Rも
同様に取り付けします

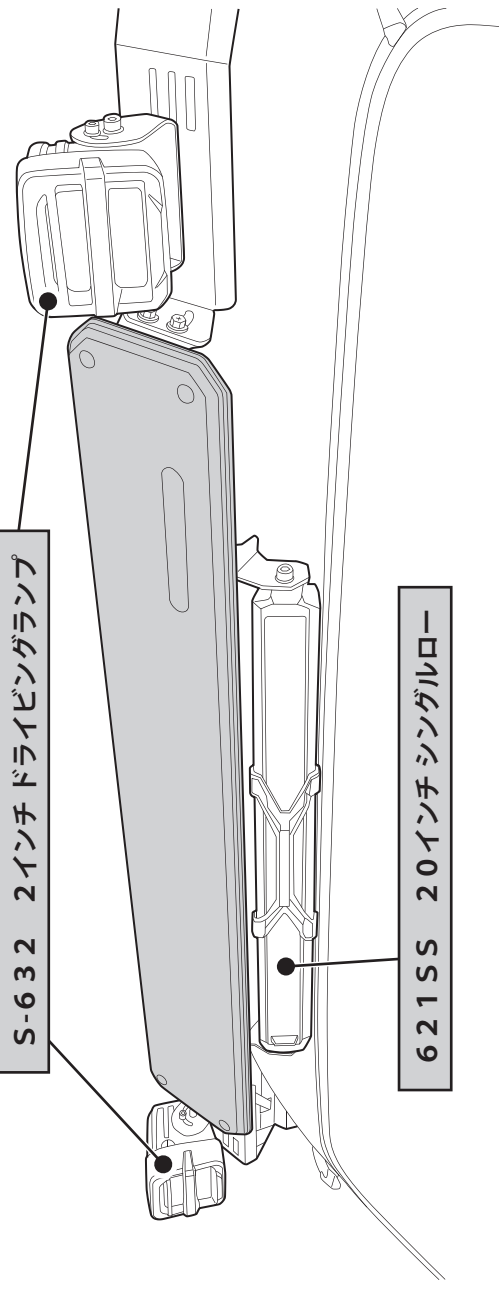

S-632 2インチドライビングランプ

621SS 20インチシングルロー

621SS 20インチシングルロー

ライトをメインフレームの下側に取り付けできます。

③フランジナット M6 (ワークライトIPFセットの構成部品表参照)

④平ワッシャー
M6 外径13 (ワークライトIPFセットの構成部品表参照)

車両上側

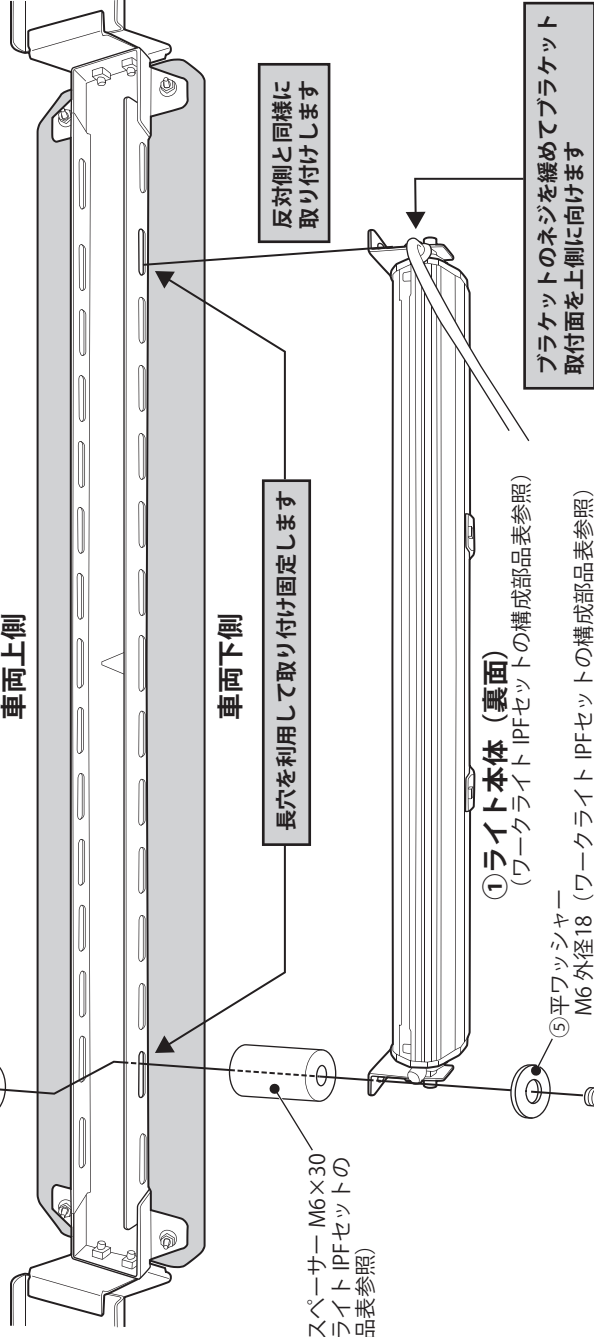

車両下側

長穴を利用して取り付け固定します

⑥アルミスプーサー M6×30
(ワークライトIPFセットの
構成部品表参照)

反対側と同様に
取り付けします

①ライト本体 (裏面)
(ワークライトIPFセットの構成部品表参照)

⑤平ワッシャー
M6 外径18 (ワークライトIPFセットの構成部品表参照)

締め付けトルク：5.2N・m

②六角ボルト
M6×45 (ワークライトIPFセットの構成部品表参照)

ブラケットのネジを緩めてブラケット
取付面を上側に向けます