

JIMNY SIERRA [JB74] "little G. ADVANCE"

REAR BUMPER

[A]

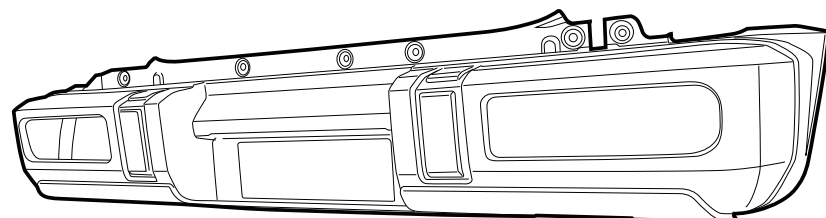

[B]

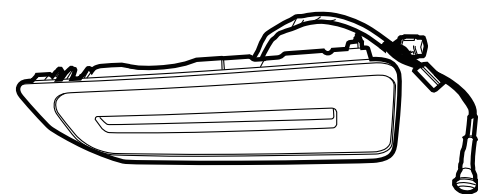

[C]

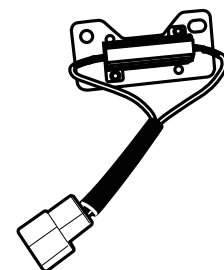

[D]

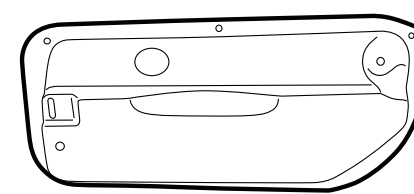

[E]

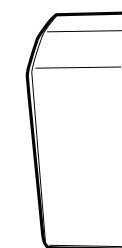

[F]



[G]



[H]

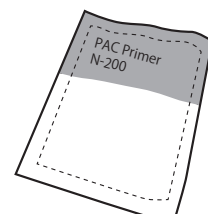

[I]

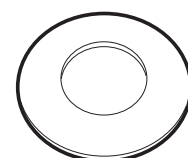

[J]

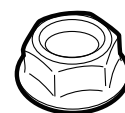

[K]



[L]

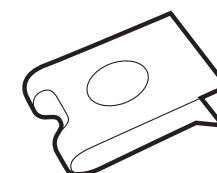

[M]

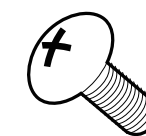

[N]



[O]



No.	部品名称	個数	部品番号	No.	部品名称	個数	部品番号
A	リアバンパー	1	—	I	平ワッシャーM10	4	B-036
B	LEDテールランプ L/R	各1	—	J	フランジナット M6	6	B-039
C	抵抗器ASSY	2	—	K	タッピングビスM4x16	10	A-144
D	テールランプカバー LH/RH	各1	—	L	スピードナットタッピング用M4	10	B-005
E	メッキバンパーガード LH/RH	各1	—	M	トラスボルトM6x15	2	A-084
F	タイラップ250	5	E-492	N	スプリングワッシャーM6	2	B-026
G	タイラップ150	2	E-444	O	平ワッシャーM6	2	B-038
H	PACプライマー N-200	1	E-085				

JIMNY SIERRA [JB74] "little G. ADVANCE"

取付説明書

DAMD
Styling Effect

REAR BUMPER

リアバンパー

作業手順 ■ 取り付け前に必ず別紙注意事項をお読みください ■

- ① 図①を参考にテールランプハーネスと車体側のハーネスを繋ぐコネクターを抜き、↑で示す純正クリップ、ボルトを外し、純正リアバンパー及び、車体側にある樹脂ブラケットを取り外します。
※樹脂ブラケットは再利用しません。
※外した純正ボルト、クリップ、パーツ類は再利用します。
- ② 図②を参考に○印部のボルト、スクリューを抜いてリアコンビランプカバーを外し、テールランプハーネスをベースの樹脂パーツごと取り出します。
また、テールランプハーネスからコネクターボックスを外します。

裏面に続く

構成部品図

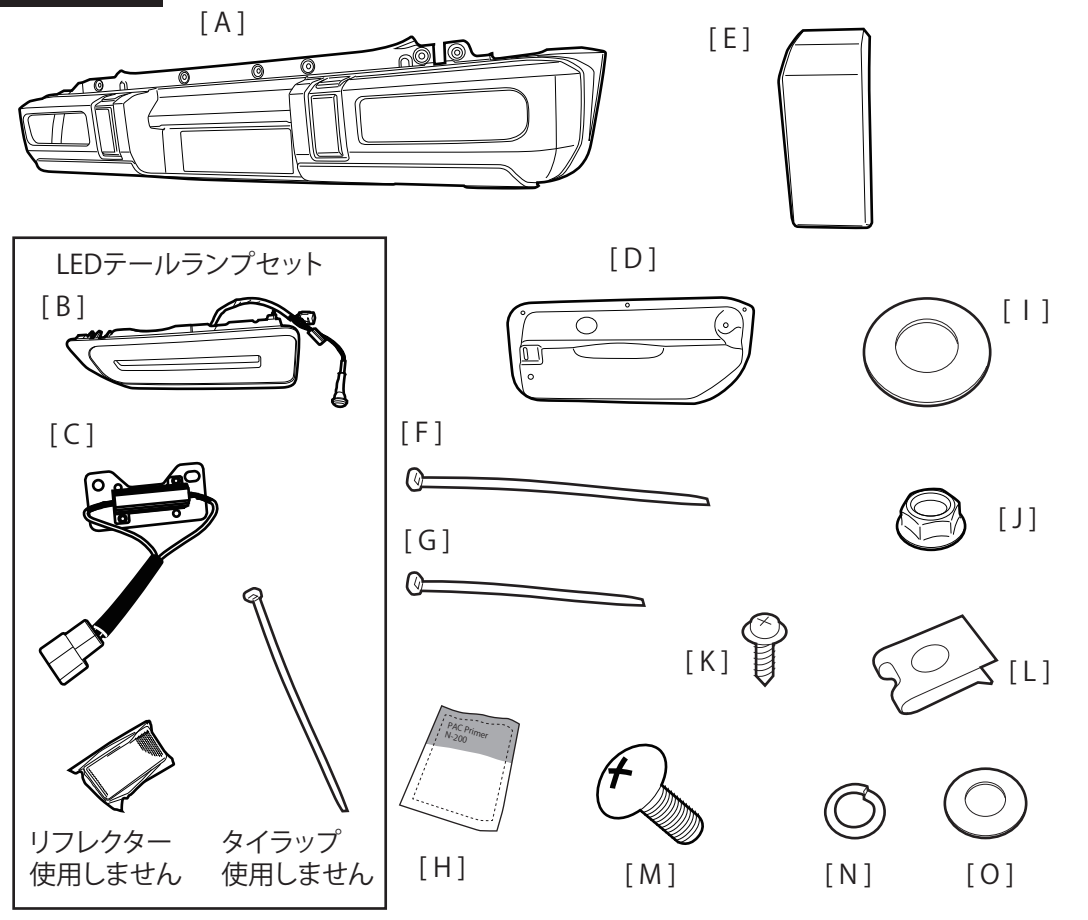

図① 純正リアバンパーの取外し

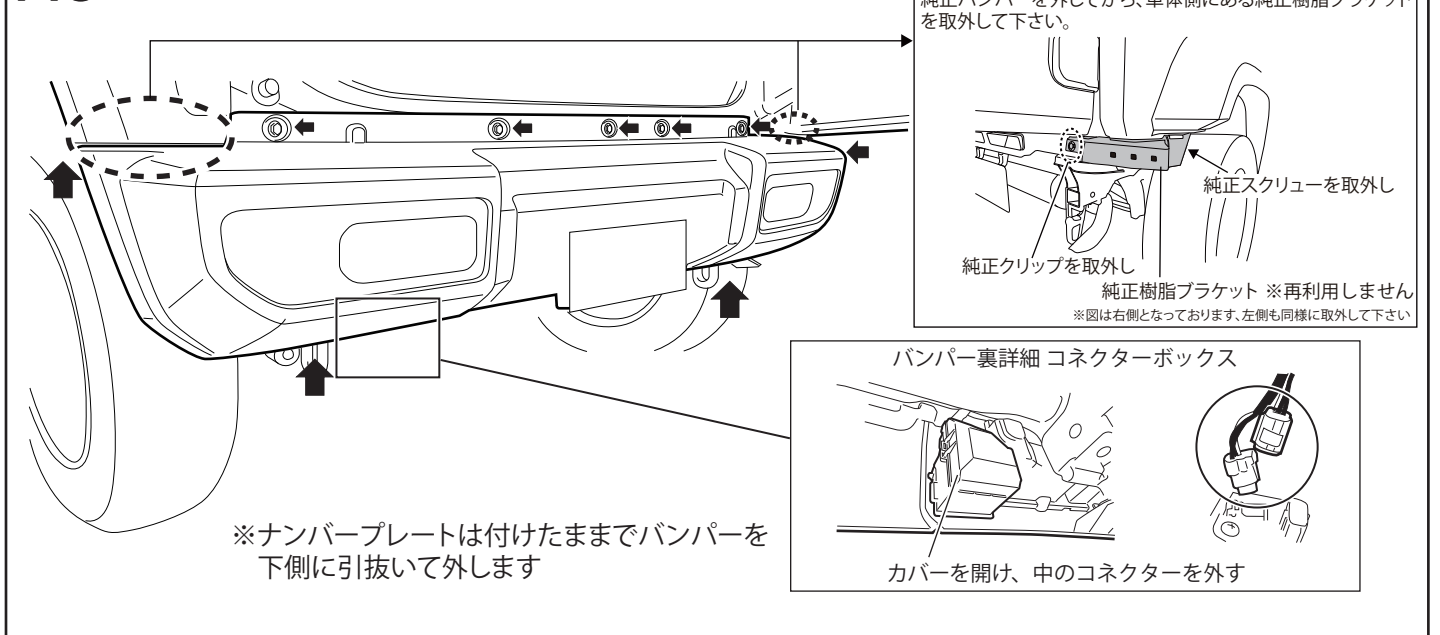

図②

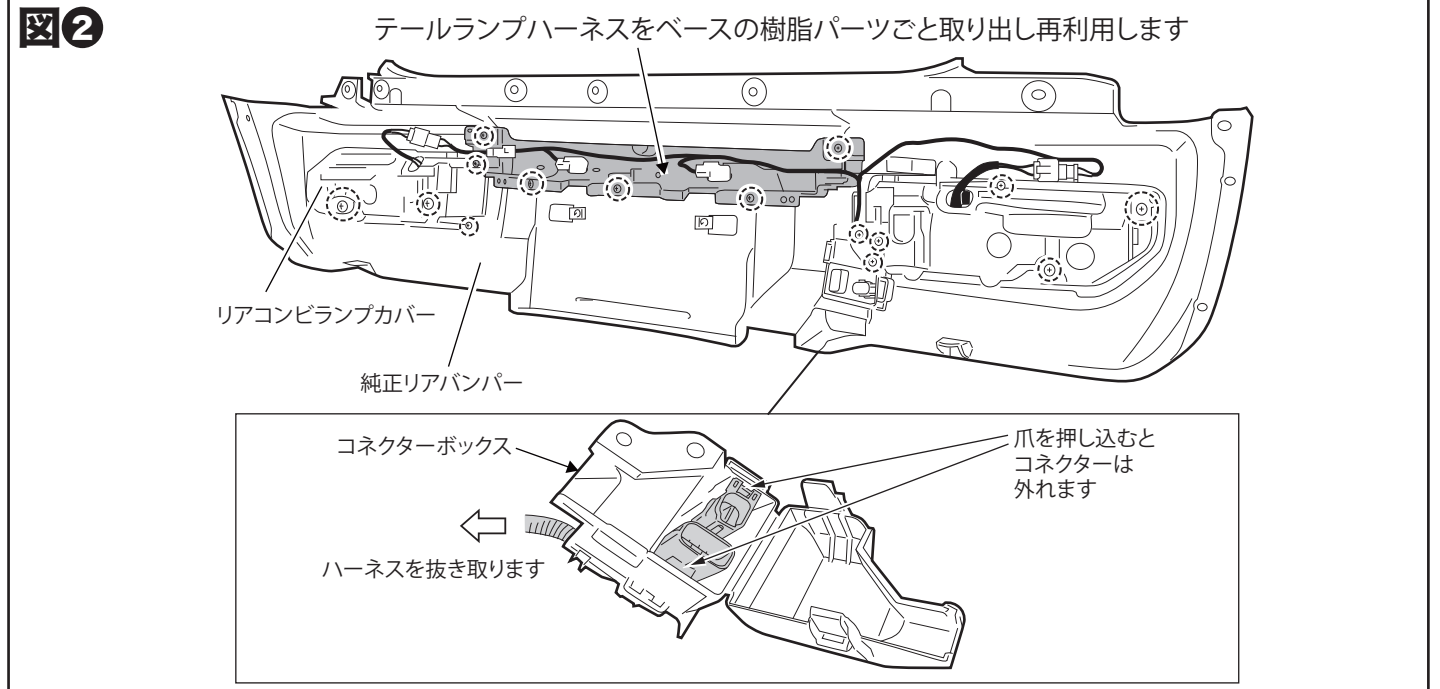

構成部品

A	リアバンパー	1	E	メッキバンパーガード LH/RH	各1	I	平ワッシャーM10	4	M	トラスボルトM6×15	2
B	LEDテールランプL/R	各1	F	タイラップ 250	5	J	フランジナットM6	6	N	スプリングワッシャーM6	2
C	抵抗器ASSY	2	G	タイラップ 150	2	K	タッピングビスM4×16	10	O	平ワッシャーM6	2
D	テールランプカバー LH/RH	各1	H	PACプライマー N-200	1	L	スピードナットタッピング用M4	10			

DAMD Inc.

株式会社 ダムド
〒242-0001 神奈川県大和市下鶴間45-1
TEL.046-271-5599 FAX.046-272-2266
http://www.damd.co.jp

③図③を参考に[B]LEDテールランプを[A]リアバンパーに取り付けます。

④図④を参考に[C]抵抗器ASSYを車両の丸フレームに固定します。

⑤図⑤を参考に[A]リアバンパーに手順②で外したテールランプハーネスを樹脂ベースごとに取り付け、ハーネスを接続します。

⑥図⑥を参考に車両に[A]リアバンパーを取り付けます。
※必ず点灯確認を行って下さい。

※テールランプハーネスに付いている押しボタンはウインカーパターン切り替えスイッチになっています。バンパー下から手で切り替え出来ます。

図④ 抵抗器の取付け

※図は左側 右側も同様に作業します

[F] タイラップ250
[C] 抵抗器ASSYのベースプレートの穴に通して車両の丸フレームに固定する
※配線を挟まないよう注意!!

[C] 抵抗器ASSY

丸フレーム

手順⑥で2極のコネクターを
[B]LEDテールランプのコネクターに接続

図③ LEDテールランプ取付け

1 [D]テールランプカバーを[B]LEDテールランプに被せて※部に[J]フランジナットM6で固定する

2 [A]リアバンパー☆部に[L]スピードナットタッピング用M4を差込む

3 [A]リアバンパーにLEDテールランプをセットして☆部を[K]タッピングビスM4 x 16で固定する

ハーネスを通す

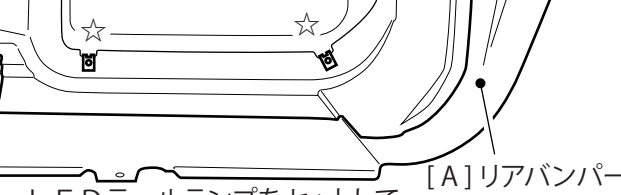
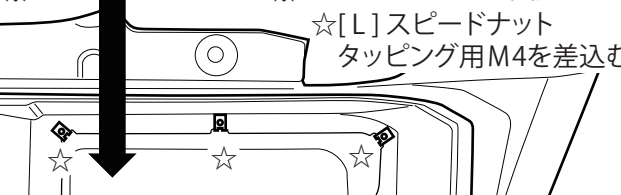
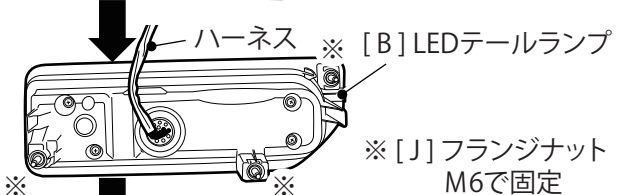
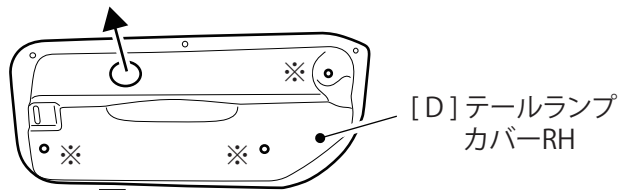

※図は左側 右側も同様に作業します

図⑤ リアバンパーへの部品取付け

※各ハーネスはたるまないように[G]タイラップ150で任意の位置で固定します

手順②で外した純正テールランプハーネスをベースごと移設 (純正カメラ装着の場合もベースごと移設する)

⊕部
手順②で外したスクリューで固定します

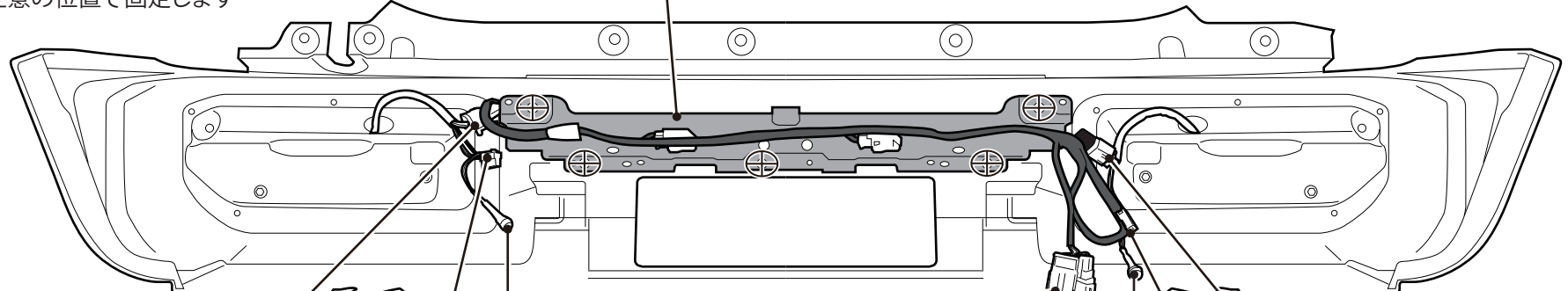

テールランプハーネスを純正ハーネスのコネクターに接続する

車両側のハーネスに接続 [F]タイラップ250で車両丸フレームに固定

テールランプハーネスを純正ハーネスのコネクターに接続する

[C] 抵抗器のハーネスに接続する

ウインカーパターン切り替えスイッチ:バンパー下から手で切り替え出来ます

[C] 抵抗器のハーネスに接続する

図⑥ 車体への取付け

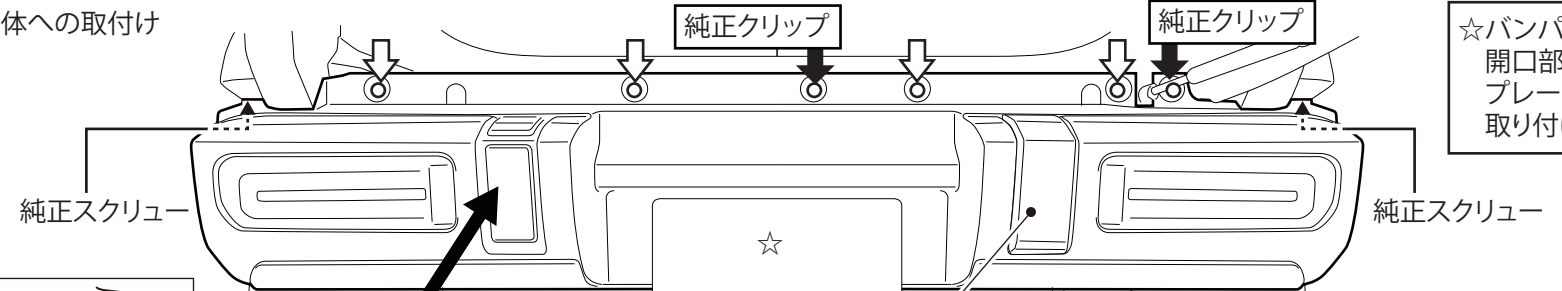

☆バンパーを中央の開口部にナンバープレートを通して取り付けます

