

### FRONT GRILLE

### フロントグリル

[A] フロントグリル

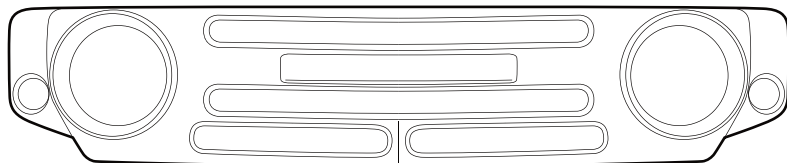

[B] ウィンカーランプ(1-F0)

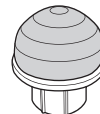

[C] ウィンカー用ビス



[D] エプトシーラ  
(厚み3mm×10×710mm巻)



[E] プッシュナット



[F] SUZUKIエンブレム



[G] 両面テープ  
(厚み2mm×1m巻)

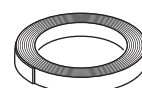

[H] ラスアミ

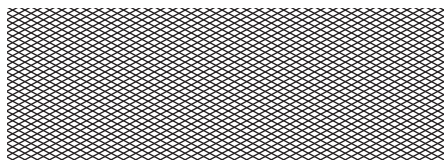

No.	部品名称	個数	部品番号	No.	部品名称	個数	部品番号
A	フロントグリル	1	—	E	プッシュナット	18	B-090
B	ウィンカーランプ(1-F0)	2	E-325	F	SUZUKIエンブレム	1	E-382
C	ウィンカー用ビス	4	E-325に付属	G	両面テープ (厚み2mm×1m巻)	1	E-113
D	エプトシーラ (厚み3mm×10×710mm巻)	2	E-328	H	ラスアミ	1	E-113

# JIMNY / JIMNY SIERRA [JB64/74] "JIMNY the ROOTS"

取付説明書

**DAMD**  
Styling Effect

## FRONT GRILLE

## フロントグリル

取付手順 ■ 取り付け前に必ず別紙注意事項をお読み下さい ■

- ①ボンネット内の黒クリップ2ヶ所を除外し、純正グリル下面奥のロックを解除して、印部のクリップが外れるように純正グリルを前方に引き抜きながら車体から取り外します。(図①)  
※☆マークの純正クリップ(白)、純正ウインカーバルブ/ソケット/ハーネスは再利用します。その他の取り外したパーツは大切に保管して下さい。
- ②図②の両面テープ貼り付け詳細を参考に[J]両面テープ(厚み1.2mm)を(1)から(3)の順番に[C]グリルブラケットの表側に貼り付けます。  
※事前に[J]両面テープの貼り付け位置及び[C]グリルブラケット取付位置(製品本体側)をパーツクリーナー/シリコンオフ等で入念に清掃および脱脂を行って、[H]PACプライマーを塗布し十分に乾燥させて下さい。
- ③フロントグリル裏の網を外してから、[C]グリルブラケット表側の[J]両面テープ剥離紙の末端(3~4cm)を剥がして、予め[C]グリルブラケット裏側にマスキングテープ等で仮止めて下さい。[C]グリルブラケットを製品本体側取り付け位置にセットし、左右クリップ取付部との隙間が等間隔になるように調節して下さい。  
図②[A]フロントグリル拡大図を参考に必ず[C]グリルブラケット両端の角を隙間にセットして下さい。事前に折り出しておいた[J]両面テープ剥離紙を引き抜き、グリルへ圧着します。
- ④図②のα詳細を参考に[D]ウインカーランプを付属のビスを使用して固定し、β詳細を参考に[E]ゴムモールを貼り付け、純正樹脂ステー(黒)移設詳細を参考に手順①で取外した純正樹脂ステー(黒)を[C]グリルブラケットに移設します。  
※手順③で外した網を戻し、止め金具の爪を折って固定します。
- ⑤[A]フロントグリルを車体に当てながら図③車両正面右側詳細に示す斜線部が本製品と干渉していないか確認し、干渉している場合は、[A]フロントグリルを外して斜線部周辺を削り落とします。
- ⑥図③の車両正面右側詳細を参考に[I]クッションテープ(厚)を車両に貼付け、車両正面中央詳細の位置に[K]クッションテープ(薄)をカットしてから車両に貼付けます。  
※[K]クッションテープ(薄)を貼付の際は必ず車体中央にある導風板を外してから[K]クッションテープ(薄)を貼り付けて下さい。貼付け終わりましたら必ず戻して下さい。  
※[I]及び[K]クッションテープ貼付け面をパーツクリーナー/シリコンオフ等にて入念に清掃及び脱脂を行って下さい。
- ⑦図③を参考に[F]SUZUKIエンブレムに[G]両面テープ(厚み2mm)を貼り、裏のガイドピンを[A]フロントグリルのガイド穴に差し込んで貼り付けます。  
※[A]フロントグリルの両面テープ貼り付け面と[F]SUZUKIエンブレムの裏面をパーツクリーナー/シリコンオフ等で入念に清掃及び脱脂を行って、[F]SUZUKIエンブレムの裏面には[H]PACプライマーを塗布し十分に乾燥させて下さい。(PACプライマーが表側に垂れないように注意して下さい)
- ⑧手順④で[A]フロントグリルに組み付けた[D]ウインカーランプに純正ウインカーバルブ/ソケットを挿入し時計回りに捻って固定します。(図④ ウインカーバルブ取付詳細)
- ⑨図②を参考に純正樹脂クリップ(白)を[A]フロントグリルに移設し、車両の受け部分に押し込んで[A]フロントグリルを車両に固定し、図①で示すボンネット内の黒クリップを戻します。

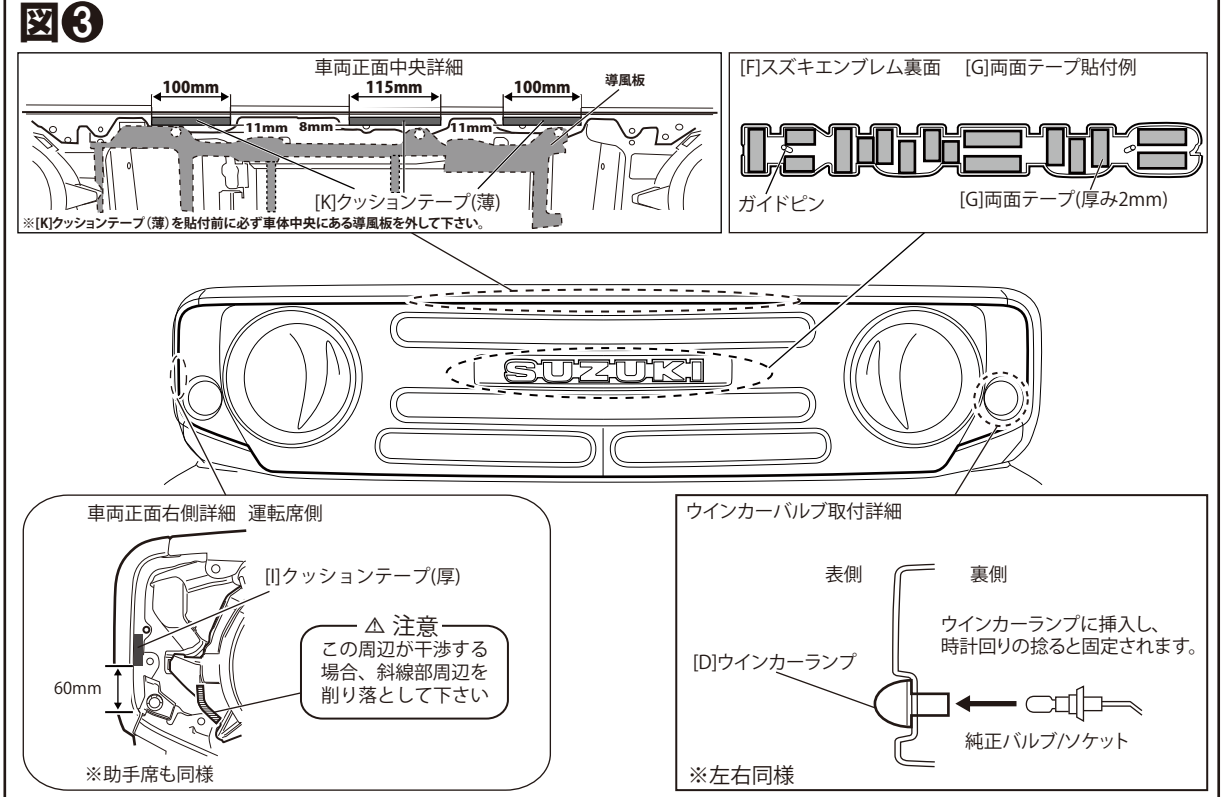
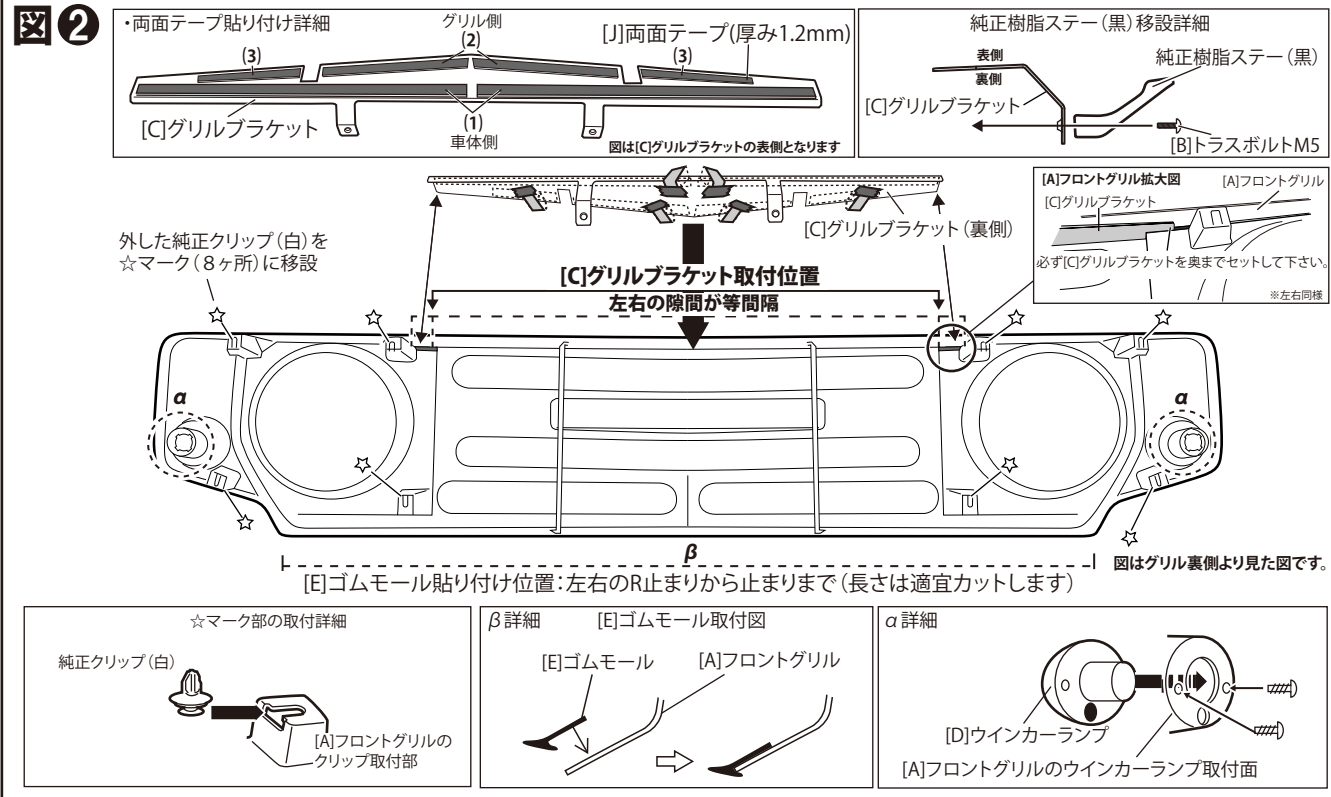
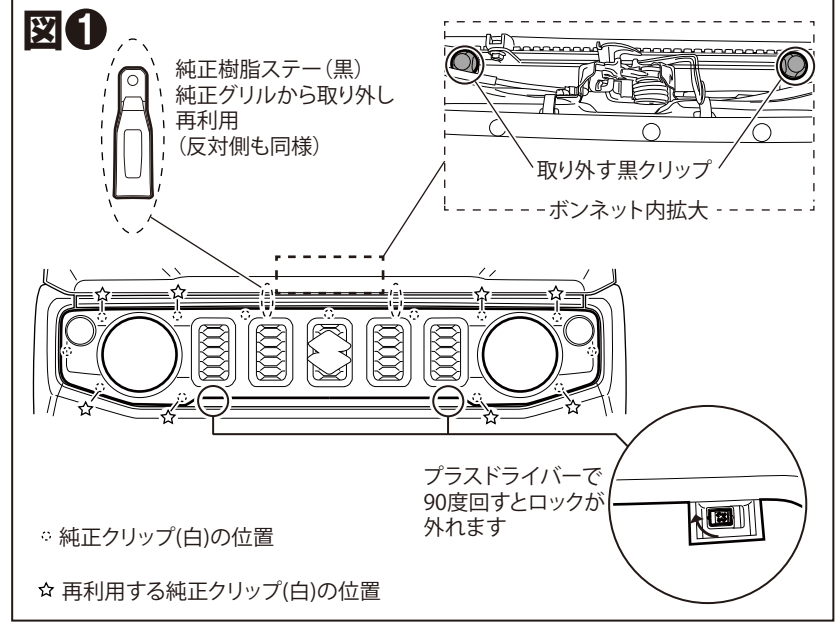

構 成 部 品	A	フロントグリル	1	E	ゴムモール	1	I	クッションテープ(厚)	2
	B	トラスボルト M5x15	2	F	SUZUKI エンブレム	1	J	両面テープ(厚み1.2mm)	1
	C	グリル ブラケット	1	G	両面テープ(厚み2mm)	1	K	クッションテープ(薄)	1
	D	ウインカーランプ	2	H	PACプライマー N-200	1	-	-	-

**DAMD Inc.**

株式会社 ダムド  
〒242-0001 神奈川県大和市下鶴間45-1  
TEL.046-271-5599 FAX.046-272-2266  
http://www.damd.co.jp