



### ■ 取り付け前に必ずお読み下さい ■

この度は当製品をお買上げ頂き誠にありがとうございます。取付作業を行なう前に必ず製品の仮合わせ及び付属品の確認を行なってください。また、下記注意事項を必ず読み、安全に作業を行なって下さい。

- 本製品を取付ける際には、車両を必ず平らな場所に停めて作業を行なって下さい。
- サイドブレーキを引き、必ずエンジンを停止させて下さい。
- 電装品が関係する商品の場合には必ずバッテリーのマイナス端子を外し、作業を行なってください。

## Front Fender

## フロントフェンダー

▲塗装及び本取付前に必ず仮合わせを行なってください。

1. 純正フロントグリル/フロントバンパー/ヘッドランプ/ワイパー&周辺カバー類/フロントフェンダーを取り外してください。(純正ビス/クリップ類は再使用しますので組付け時に判別できるように整理しておく事をお勧めします)
2. 図①を参考に純正インナーパネルをフロントフェンダー(A)に付け替えます。また図②を参考にフェンダーバー(B)をフロントフェンダー(A)に取付けます。
3. 図③を参考に、純正フェンダーミラーをフロントフェンダー(A)に取付けます。
4. 全体のクリアランスやバランスを確認しながらフロントフェンダー(A)を車体に取り付けます。
5. 手順1で取り外した純正パーツ類(ヘッドランプなど)を車体に戻しながら、再度各部のクリアランスを調整し固定します。
6. Zグレードは図④を参考に純正フェンダーパネルを取付けます。

図③ 左フェンダー 上面図

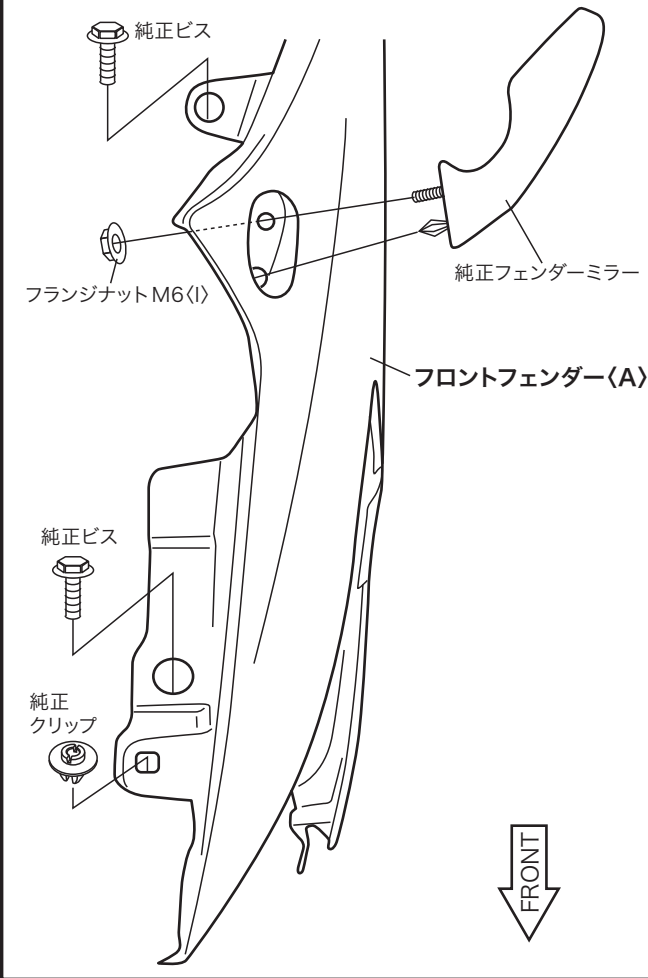

図②

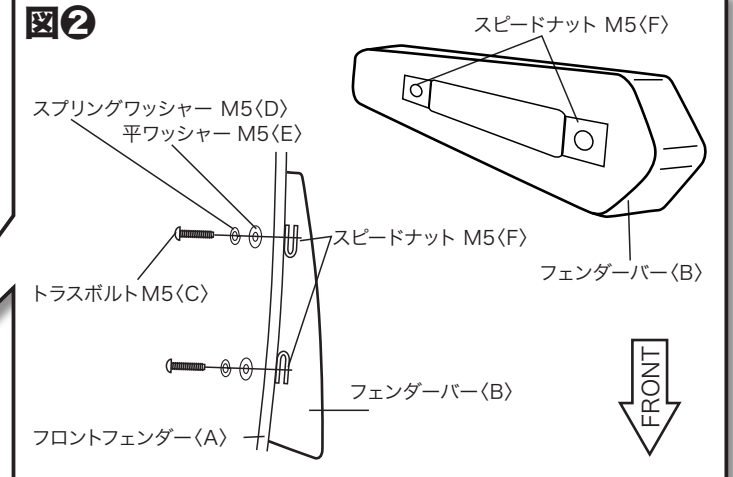

図① 左フェンダー 後方図

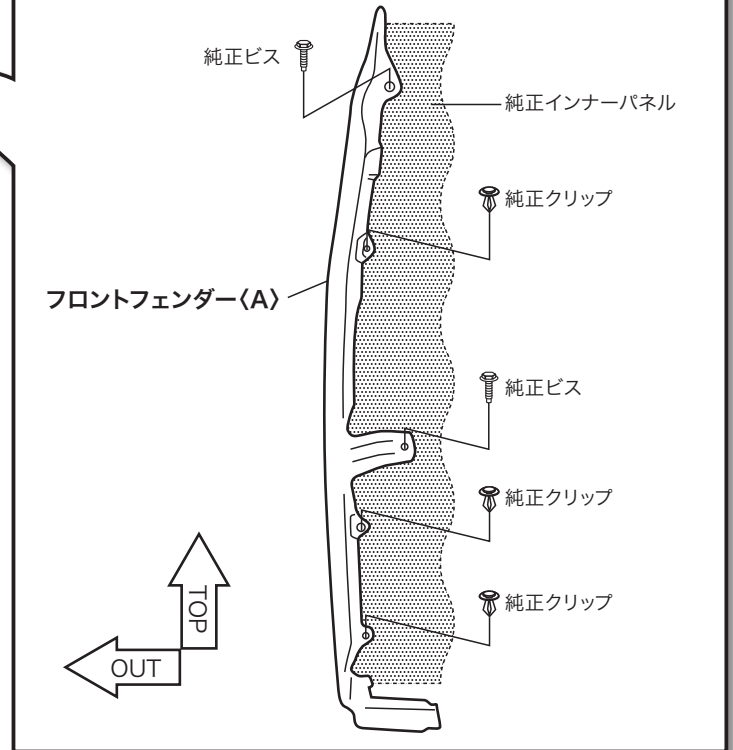

図④

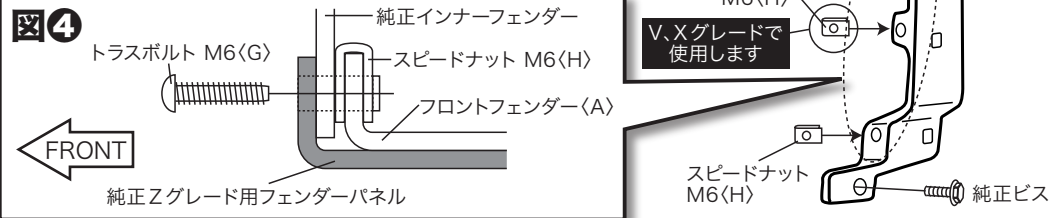

構成部品表	A	B	C	D	E	F	G	H	I
フロントフェンダー本体	各1	各1	4	4		F	G	H	I
フェンダーバー						F	G	H	I
トラスボルト M5×15						F	G	H	I
スプリングワッシャー M5						F	G	H	I
平ワッシャー M5						F	G	H	I

**DAMD Inc.**

株式会社 ダムド  
 〒242-0001 神奈川県大和市下鶴間45-1  
 TEL.046-271-5599 FAX.046-272-2266  
<http://www.damd.co.jp>

# GOLDMAN VELLFIRE CRUISE

GGH20/25系  
ANH20/25系  
ATH20系

## 取付説明書



### ■ 取り付け前に必ずお読み下さい ■

この度は当製品をお買上げ頂き誠にありがとうございます。取付作業を行なう前に必ず製品の仮合わせ及び付属品の確認を行なって下さい。また、下記注意事項を必ず読み、安全に作業を行なって下さい。

- エンジンがかかっている状態では絶対に作業を行なわないで下さい。 ● 必ず塗装前に仮合わせを行い、取り付け位置の確認を行なって下さい。塗装後のクレーム等は対応出来ません。
- 本製品を取り付ける部分は汚れや埃を取り除いて下さい。 ● 作業は2名以上の複数名で行なうことをお奨めします。 ● ゴムモール、両面テープ等の接着部分は必ず脱脂作業をし、付属のプライマーを塗布して下さい。
- プライマーの効果発揮させる為、塗布後に常温で10分程度放置し乾燥させて下さい。 ● 両面テープは外気温が15℃以下になると接着力が低下しますので、必要があれば両面テープ及び被接着面をドライヤーなどで温めてから施工して下さい。
- 付属のプライマーは塗装面を黄変させますので接着面以外はマスキングをし、はみ出したプライマーは速やかにアルコールなどで完全に拭き取って下さい。
- ボディーコートされている車両は接着効果が十分に発揮出来ない場合があります。接着部分のボディーコートを剥離することを推奨します。
- 両面テープの接着時は圧着を十分に行なって下さい。(目安5kgf/m<sup>2</sup>)。尚、施工後24時間は洗車や高速走行は控えて下さい。

プライマー (N200 PAC)

⚠ 取扱注意

- 塗布後は10分以上乾燥させて下さい。
- 塗布する際、貼り付け箇所からプライマー液がはみ出さないように注意して下さい。
- はみ出した場合は脱脂剤で素早く拭取って下さい。はみ出したままにしておくと黄色く変色する場合があります。

### Front Grille

### フロントグリル

#### ⚠ 塗装及び本取付前に必ず仮合わせを行なってください。

1. 純正フロントグリル及び周辺純正パーツを取外してください。
2. フロントグリル(A)と純正バンパーの両面テープ(B)貼付面、及びステンレスバー(D)貼付面を脱脂剤で入念に脱脂してください。脱脂後、PACプライマー(C)を塗布して十分に乾燥させてください。(※純正バンパー面はフロントグリル端部より内側へ約20mmの幅で塗布してください。また、ステンレスバーはバーを貼り付ける凹面に塗布してください)
3. ステンレスバー(D)を下図の要領でフロントグリルに貼付けます。貼付け後、表面の保護テープを剥します。(※専用エンブレムキット取付けの場合は図①の要領で取付けます)
4. 下図(図②)の要領で両面テープ(B)を貼付け、テープ中央部にカッターで切込みを入れ両面テープ剥離紙を3~4cm剥します。
5. マイナーチェンジ前車両は図③の要領で純正樹脂パーツをカットしてください。
6. 純正ゴムモールをフロントグリル(A)に取付け、車体に純正ビス4本にて仮固定します。
7. 全体のクリアランスやバランスに注意し両面テープ(D)の剥離紙を引き抜きながら純正バンパーへ十分に圧着します。
8. 純正ビスをしっかりと締め込み、最初に外した純正グリル周辺パーツを車体へ戻します。

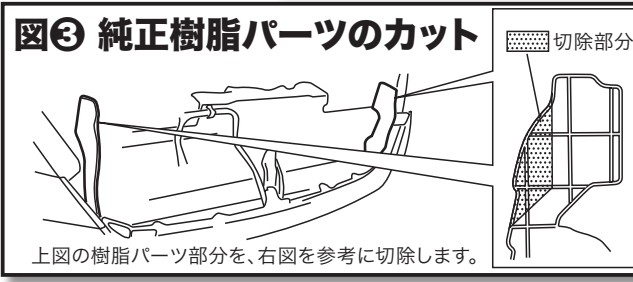
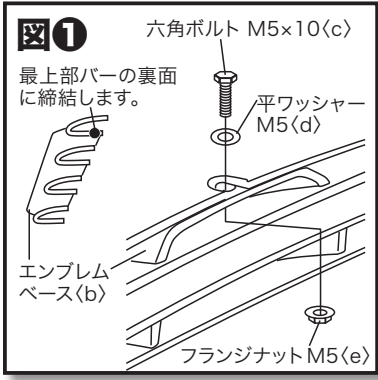
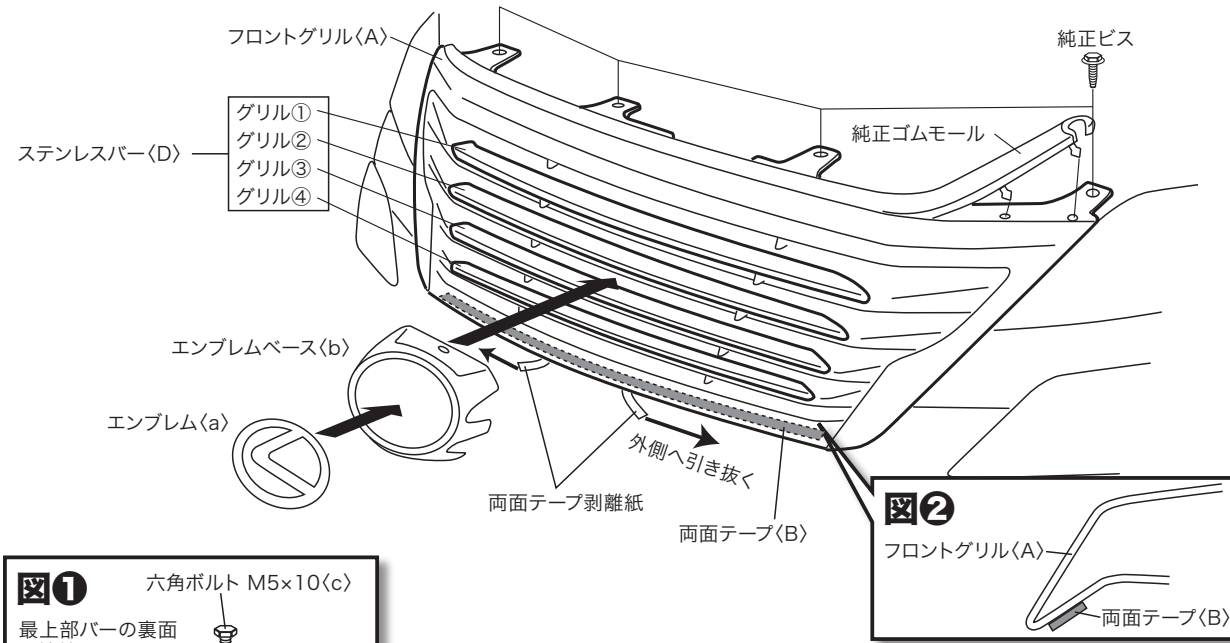

### Roof Spoiler

### ルーフスポイラー

#### ⚠ 塗装及び本取付前に必ず仮合わせを行なってください。

1. 純正ルーフスポイラーを取外してください。(※純正ハイマウントストップランプ/リアウォッシャーパーツ/テレビアンテナは再使用します)
2. 下図①、②の要領でルーフスポイラー(A)に純正ハイマウントストップランプ/リアウォッシャーパーツ/テレビアンテナを移植します。
3. ルーフスポイラー(A)を車体にセットし、全体のバランス/クリアランスを確認しながら《締結キット》4ヶ所にて取付けます。
4. 配線・内装トリム類を元に戻します。

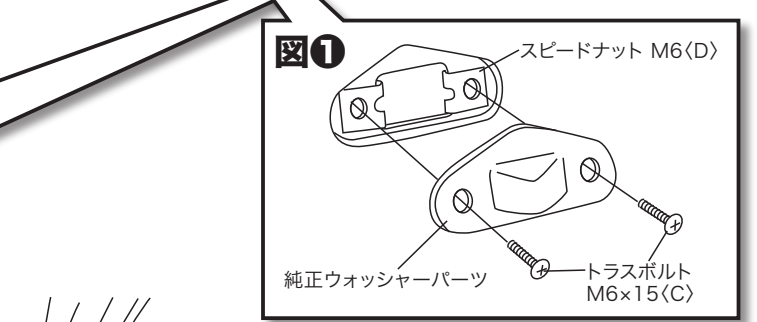
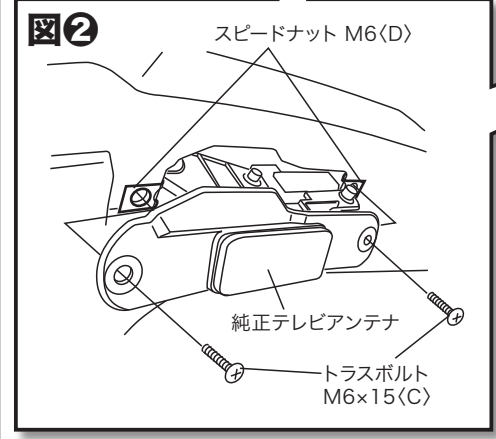
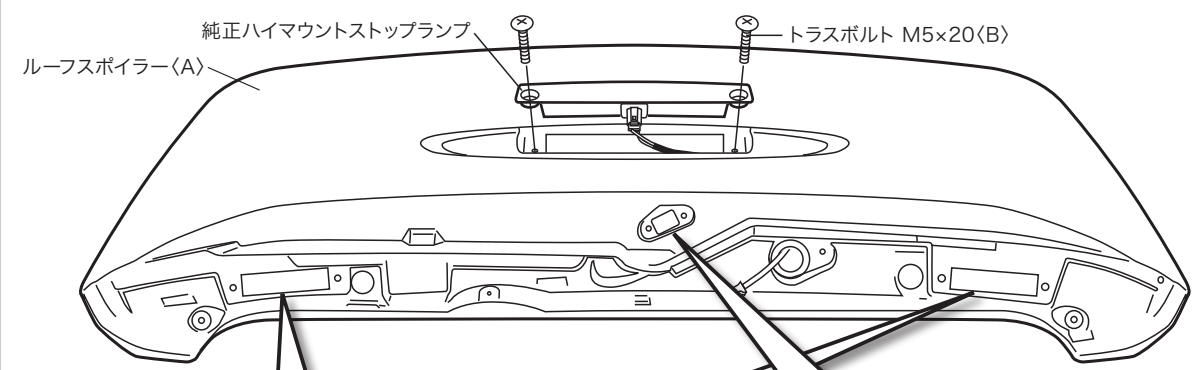

フロントグリル部		専用エンブレムキット部	
A	フロントグリル本体	1	1
B	両面テープ t2.0幅 10mm 2m巻	1	1
C	PACプライマー	1	1
D	ステンレスバー 4本set	1	1
a	エンブレム本体	1	1
b	エンブレムベース	1	1
c	六角ボルト M5x10	1	1
d	平ワッシャー M5	1	1
e	フランジナット M5	1	1

ルーフスポイラー部		E		F	
A	ルーフスポイラー本体	1	E	スプリングワッシャー M6	4
B	トラスボルト M5x20	2	F	平ワッシャー M6	4
C	トラスボルト M6x15	10			
D	スピードナット M6	6			

# GOLDMAN VELLFIRE CRUISE

GGH20/25系  
ANH20/25系  
ATH20系(2グレードのみ)

## 取付説明書



### ■ 取り付け前に必ずお読み下さい ■

この度は当製品をお買上げ頂き誠にありがとうございます。取付作業を行なう前に必ず製品の仮合わせ及び付属品の確認を行なって下さい。また、下記注意事項を必ず読み、安全に作業を行なって下さい。

- エンジンがかかっている状態では絶対に作業を行わないで下さい。
- 必ず塗装前に仮合わせを行い、取り付け位置の確認を行なって下さい。塗装後のクレーム等是对応出来ません。
- 本製品を取り付ける部分は汚れや埃を取り除いて下さい。
- 作業は2名以上の複数名で行なうことをお奨めします。
- ゴムモール、両面テープ等の接着部分は必ず脱脂作業をし、付属のプライマーを塗布して下さい。
- プライマーの効果を発揮させる為、塗布後に常温で10分程度放置し乾燥させて下さい。
- 両面テープは外気温が15℃以下になると接着力が低下しますので、必要があれば両面テープ及び被接着面をドライヤーなどで温めてから施工して下さい。
- 付属のプライマーは塗装面を黄変させますので接着面以外はマスキングをし、はみ出したプライマーは速やかにアルコールなどで完全に拭き取って下さい。
- ポディコートされている車両は接着効果が十分に発揮出来ない場合があります。接着部分のポディコートを剥離することを推奨します。
- 両面テープの接着時は圧着を十分に行なって下さい。(目安5kgf/m<sup>2</sup>)。尚、施工後24時間は洗車や高速走行は控えて下さい。

プライマー (N200 PAC) ⚠ 取扱注意

- 塗布後は10分以上乾燥させて下さい。
- 塗布する際、貼り付け箇所からプライマー液がはみ出さないように注意して下さい。
- はみ出した場合は脱脂剤で素早く拭取って下さい。
- はみ出したままにしておくと黄色く変色する場合があります。

## Side Skirt

## サイドスカート

### ⚠ 塗装及び本取付前に必ず仮合わせを行なってください。

1. フロントフェンダー最下部のタイヤハウス側純正ビスを取外してください。(再利用しますので保管しておいてください)
2. サイドスカート(A) (片側3ピース)と車体側純正サイドパネルの両面テープ(B)貼付面を脱脂剤で入念に脱脂してください。脱脂後、PACプライマー(C)を塗布して十分に乾燥させてください。  
(※純正サイドパネル面はサイドスカート(A)両面テープ貼付部より内側へ約20mmの幅で塗布してください)
3. 下図(図①)の要領でサイドスカート(A)にエンドモール(D)両面テープ(B)の順に貼り付け、両面テープ各端末よりテープ剥離紙を3~4cm剥がします。
4. 下図取付参考寸法と図②図③図④の要領でサイドスカート(A)を純正サイドパネルにセットします。
5. 全体のクリアランスやバランスに注意し、両面テープ(B)の剥離紙を引き抜きながらサイドスカート(A)を車体に十分に圧着します。
6. 手順1にて取り外した純正ビスとドアパネル下面のタッピングビス(E) (下穴φ3.2)片側6ヶ所を締め込みます。
7. ダムデザインエンブレム(F)を下図の貼付け位置(凹面)に脱脂剤にて十分に脱脂してから貼り付けます。

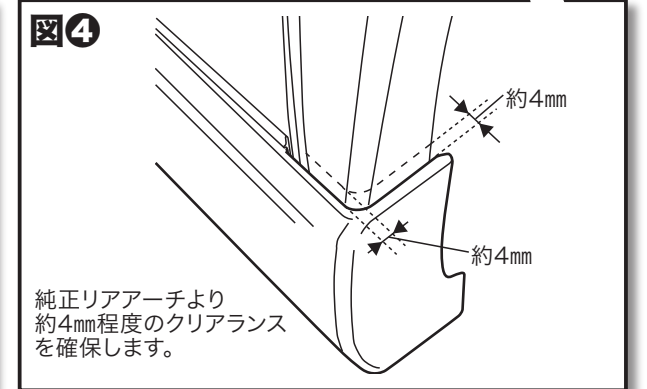
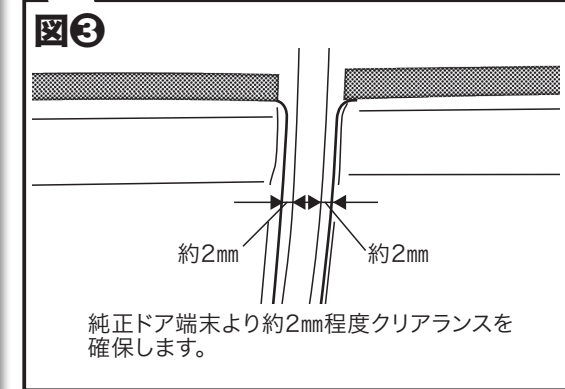
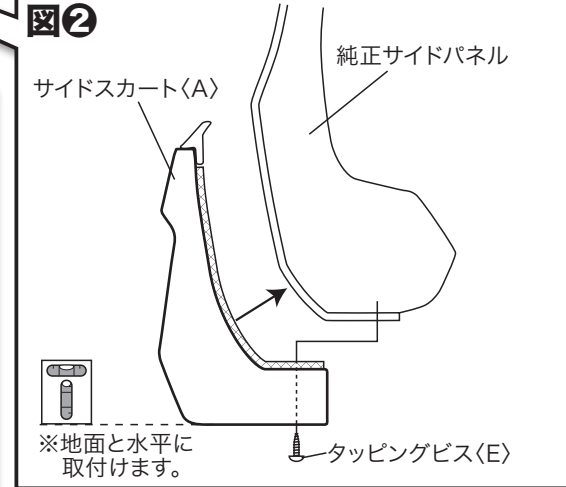
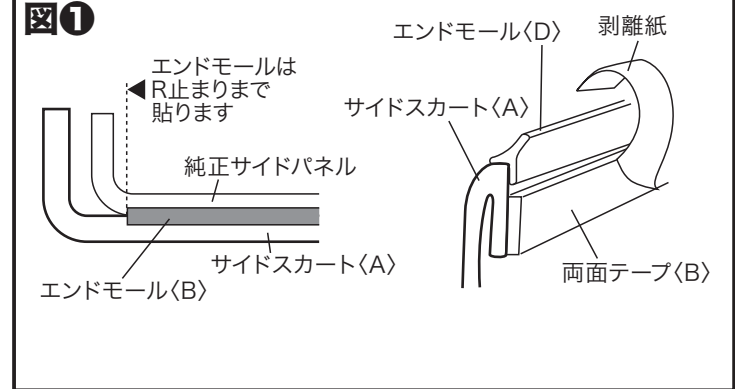
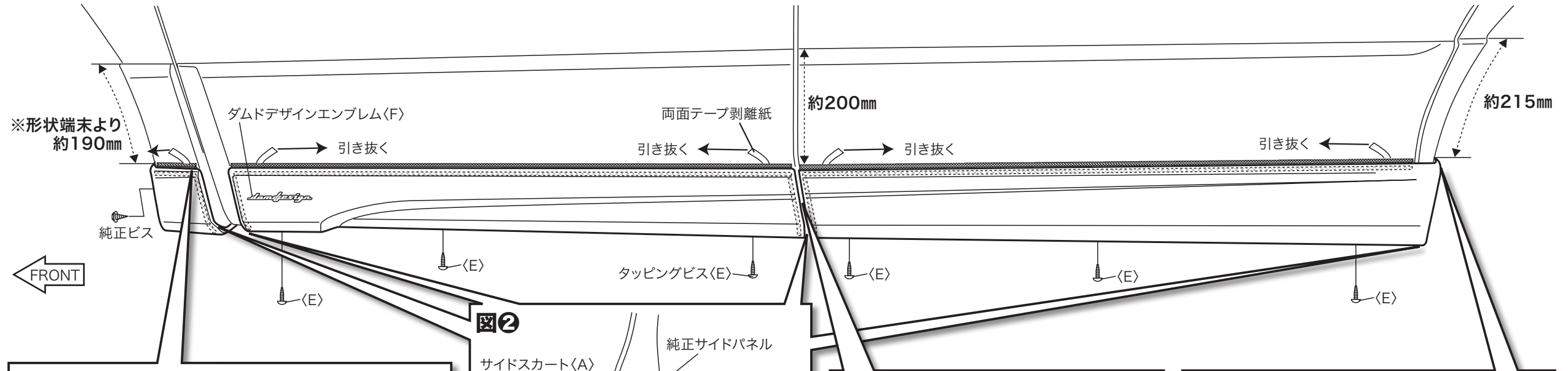

構成部品表	A	B	C	D	E	F
サイドスカート本体(片側3ピース)	左右 各1	両面テープ t1.2 幅10mm 6m巻	1	PACプライマー	1	タッピングビス 4x16
エンドモール	2.9m(黒・グレー)		各2			ダムデザインエンブレム
						2

**DAMD Inc.**  
株式会社 ダムド  
〒242-0001 神奈川県大和市下鶴間45-1  
TEL.046-271-5599 FAX.046-272-2266  
http://www.damd.co.jp





**ゴールドマンクルーズ ヴェルファイア フロントグリル カメラ付 取付説明書**

■ 取り付け前に必ずお読み下さい ■ この度は当製品をお買い上げ頂き誠にありがとうございます。取付作業を行なう前に必ず製品の仮合わせ及び付属品の確認を行なって下さい。また、下記注意事項を必ず読み、安全に作業を行なって下さい。

カメラ付のフロントグリルの場合、カメラを純正フロントグリルから製品のフロントグリルに付け替えます。フロントグリルの取付は、別紙フロントグリル取付説明書を参照して下さい。

**取付手順**

1. 純正フロントグリルを取り外します。この時、カメラのカプラーも引き抜いて外して下さい。
2. 純正フロントグリルからカメラを外します。さらにカメラのマウントステーを外し、製品付属のステーに付け替えます。(ステーを固定するネジは純正ネジを流用します) **図①参照**
3. カメラを製品のフロントグリルにセットして、トラスボルト M5<B>とフランジナット M5<C>で固定します。 **図②参照**
4. フロントグリルの取付説明書に従い、車体への取付を行なって下さい。(カメラのカプラーもしっかり繋げて下さい)

**図①**

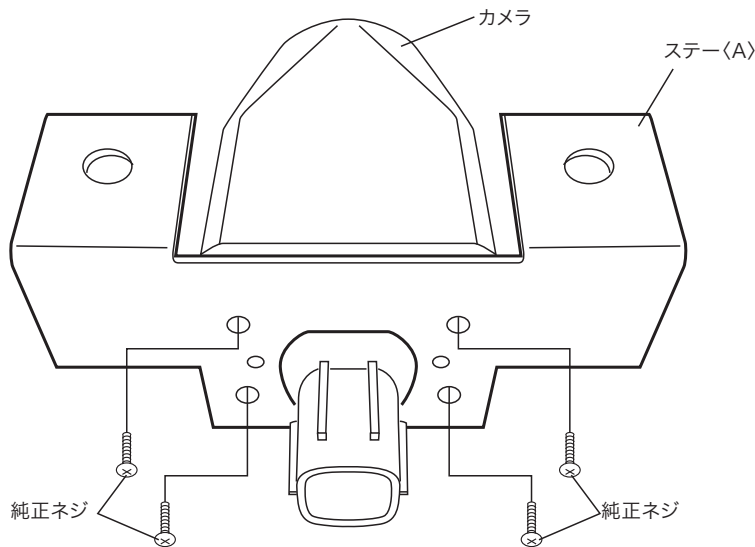

**図②**

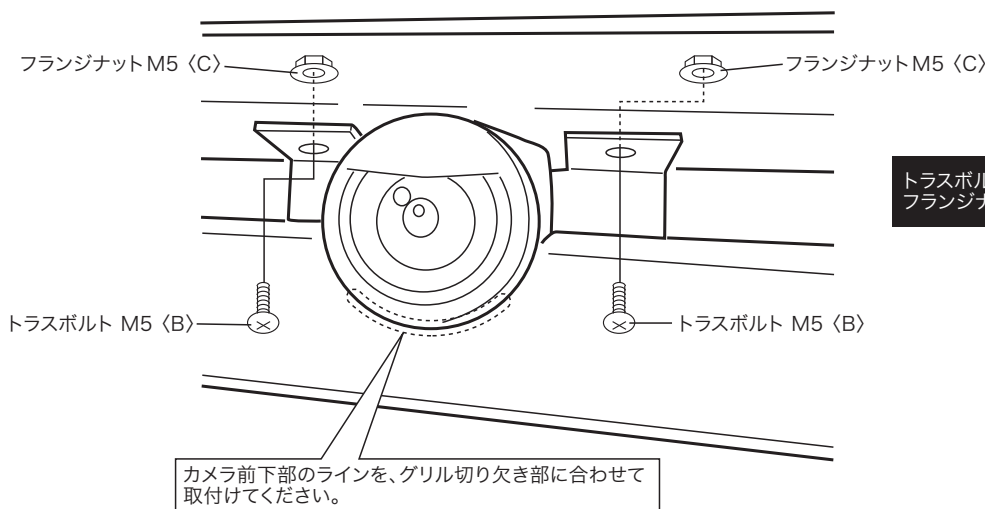

注：純正フロントグリル装着時のカメラに比べ、製品フロントグリル装着時のカメラの映る範囲が少し前方になります。ご了承ください

機 品 取 付 要 品 表	A	ステー	1
	B	トラスボルト M5	2
	C	フランジナット M5	2

**DAMD Inc.**

株式会社 ダムド  
〒242-0001 神奈川県大和市下鶴間45-1  
TEL.046-271-5599 FAX.046-272-2266  
<http://www.damd.co.jp>



### ゴールドマンクルーズ ヴェルファイア フォグキットVerII 取付説明書

■ 取り付け前に必ずお読み下さい ■ この度は当製品をお買上げ頂き誠にありがとうございます。取付作業を行なう前に必ず製品の仮合わせ及び付属品の確認を行なって下さい。また、下記注意事項を必ず読み、安全に作業を行なって下さい。

本製品はGOLDMAN CRUISE VELLFIRE フロントバンパー専用の後期用純正フォグランプを使用するキットです。取り付けの際には、フロントバンパーの取付説明書も見ながら作業を行なって下さい。

#### 取付手順

1. フォグランプベースにスピードナット[A] (片側3箇所)とスピードナット[B] (片側4箇所)を取付けます。(図①参照)
2. 純正フォグランプを付属のボルト/ワッシャー類[F][G][H]を使用してフォグランプベースに取付けます。(片側4箇所・図①参照)
3. フォグランプベースをフロントバンパー前方より挿入し、付属のボルト/ワッシャー類[C][D][E]を使用してバンパー裏側より固定します。(図②参照) ※前期型車両への取付の際は、図③を参照の上、付属のギボシ/配線等を使用して配線加工を行なってください。
4. フロントバンパーの取付説明書を見ながら、車体への取付けを行なって下さい。

#### 図①

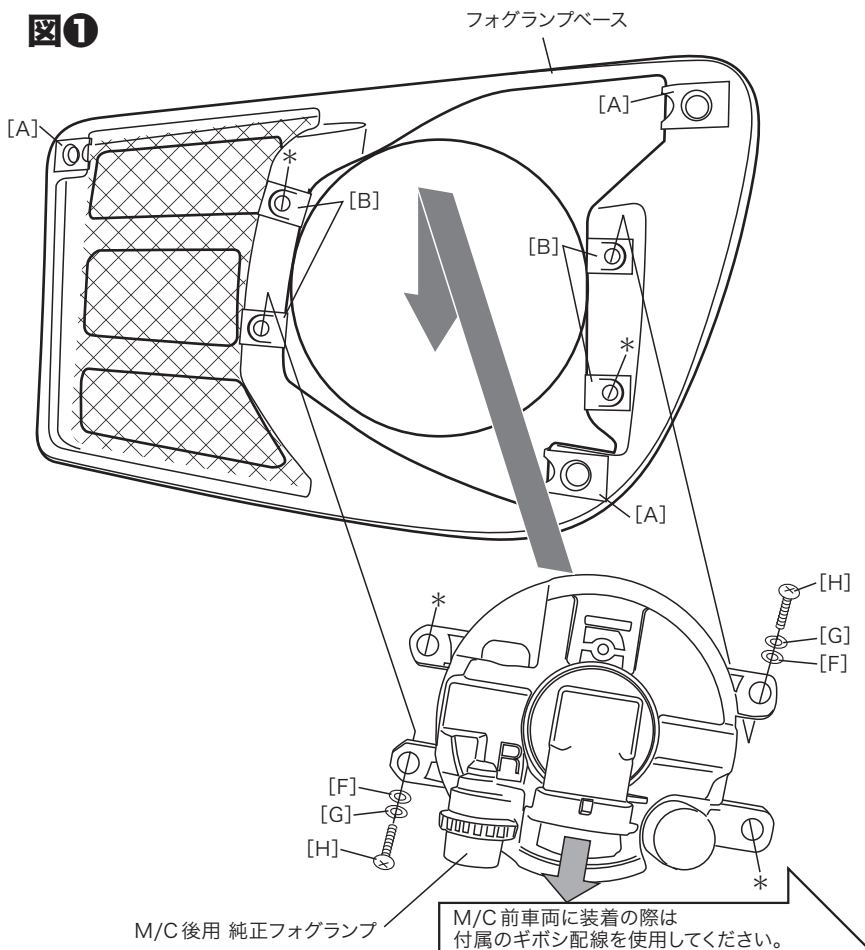

#### 図③

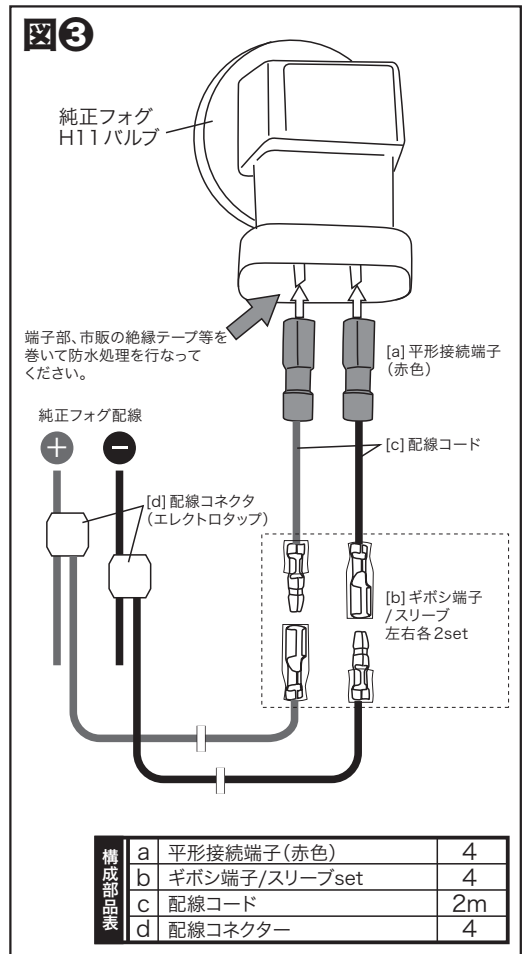

#### 図②

#### フォグランプベースをフロントバンパーへ取付

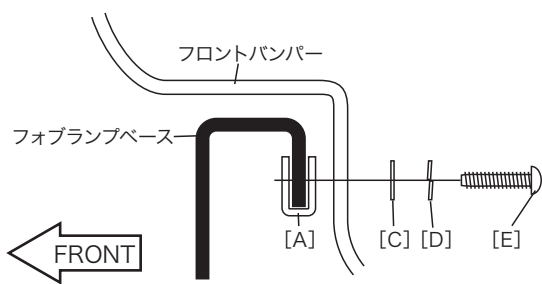

#### 完成図

弊社デモカーでは マットブラックに塗装しております。

リング部は車体色やシルバーに 塗り分けると、より完成度が増します。

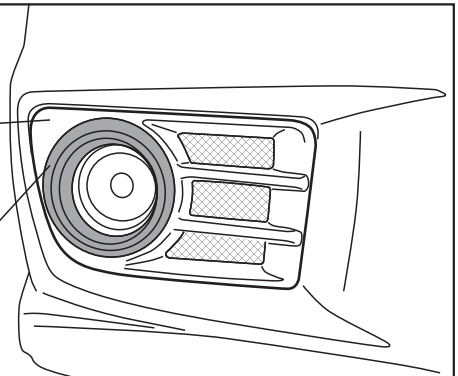

構成部品表	品名	規格	数量	品名	規格	数量
A	スピードナット	M6	6	F	トラスボルト M6×15mm	6
B	スピードナット	M5	8	G	プレーンワッシャー M5	8
C	プレーンワッシャー	M6	6	H	スプリングワッシャー M5	8
E	スプリングワッシャー	M6	6	I	トラスボルト M5×15mm	8

## DAMD Inc.

株式会社 ダムド  
〒242-0001 神奈川県大和市下鶴間45-1  
TEL.046-271-5599 FAX.046-272-2266  
<http://www.damd.co.jp>