

STYLING EFFECT TOYOTA 86 (DBA-ZN6) / BRZ (DBA-ZC6)

取付説明書

DAMD
Styling Effect

■ 取り付け前に必ずお読み下さい ■

この度は当製品をお買い上げ誠にありがとうございます。取付作業を行なう前に必ず製品の仮合わせ及び付属品の確認を行なって下さい。また、下記注意事項を必ず読み、安全に作業を行なって下さい。

- 必ず塗装前に仮合わせを行い、取り付け位置の確認を行なって下さい。塗装後のクレーム等是对応出来ません。
- 本製品を取付ける際には、車両を必ず平らの場所に停めて作業を行なって下さい。
- サイドブレーキを引き、必ずエンジンを停止させて下さい。
- 両面テープ、モール等を貼り付ける場合には、本製品貼付面及び車両貼付面を必ずホワイトガソリン等の脱脂剤で清掃して下さい。また両面テープ貼付け後、24時間以内の洗車や高速走行は絶対に避けて下さい。(剥がれの原因になります。)
- 両面テープ、モールの再使用はしないで下さい。また両面テープは外気温が15℃以下になると接着力が低下しますので、必要があれば両面テープ及び被接着面をドライヤーなどで温めてから施工して下さい。
- プライマーを使用する場合には、必ず注意事項を読み作業を行なって下さい。
- 作業は2名以上の複数名で行なうことをお勧めします。
- ボディコートされている車両は接着効果が十分に発揮出来ない場合があります。接着部分のボディコートを剥離することをお奨めします。
- 両面テープの接着時は圧着を十分に行なって下さい。(目安 5kgf/m²)

プライマー (N200 PAC) ⚠ 取扱注意

- 塗布後は10分以上乾燥させて下さい。
- 塗布する際、貼り付け箇所からプライマー液がはみ出さないように注意して下さい。
- はみ出した場合は脱脂剤で素早く拭取って下さい。
- はみ出したままにしておくと黄色く変色する場合があります。

Side Skirt

サイドスカート

▲ 塗装及び本取付前に必ず仮合わせを行なってください。

1. サイドスカートのゴムモール(A)と両面テープ(B)貼付面、及び車体取付面を脱脂剤で入念に脱脂して下さい。
2. サイドスカートのゴムモール(A)と両面テープ(B)貼付面にPACプライマー(C)を塗布して10分以上乾燥させて下さい。
3. 図1,2,3を参考にしてサイドスカートにゴムモール(A)と両面テープ(B)を貼り付けます。
4. サイドスカートを車体にセットして、各穴位置を車体側にマーキングします。
5. サイドスカートを外して、タッピングビス(F)の穴位置に下穴φ3.2を開け、トラスボルト(E)の穴位置にφ8の穴を開けます。また、図4を参考にフェンダーライナーを一部カットしてスピードナット(D)を差し込みます。
6. サイドスカートの両面テープの剥離紙の両端を約5cmほど剥し、サイドスカートのおもて面に出してマスキングテープ等でとめておきます。
7. サイドスカートを車体に穴位置が合うよう(ねじを軽く締め)取り付け、両面テープの剥離紙を引き抜き、車体に圧着させます。
8. タッピングビス(F)とトラスボルト(E)を締め込み完成です。

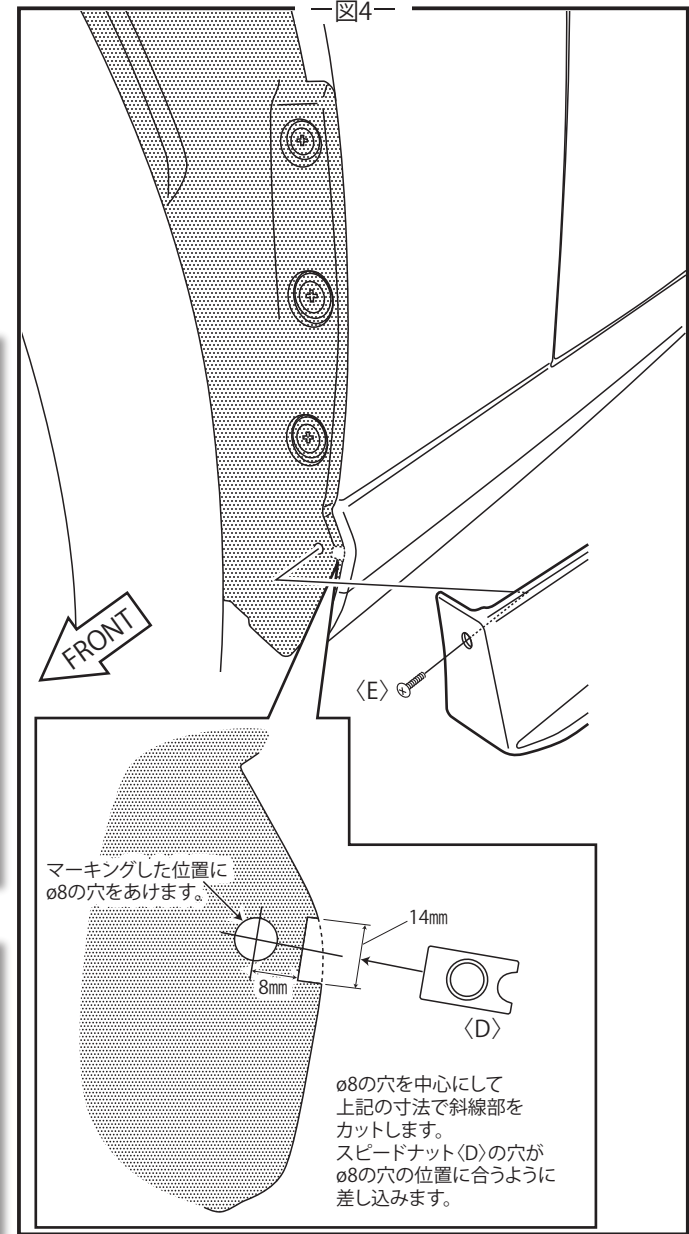
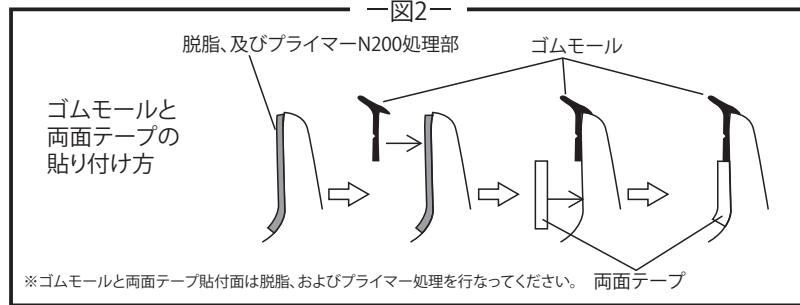
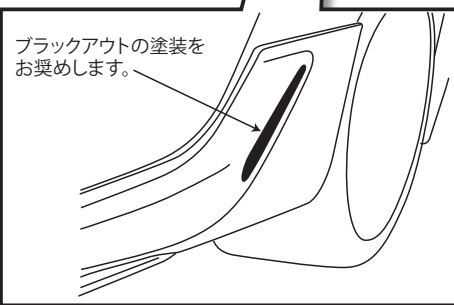
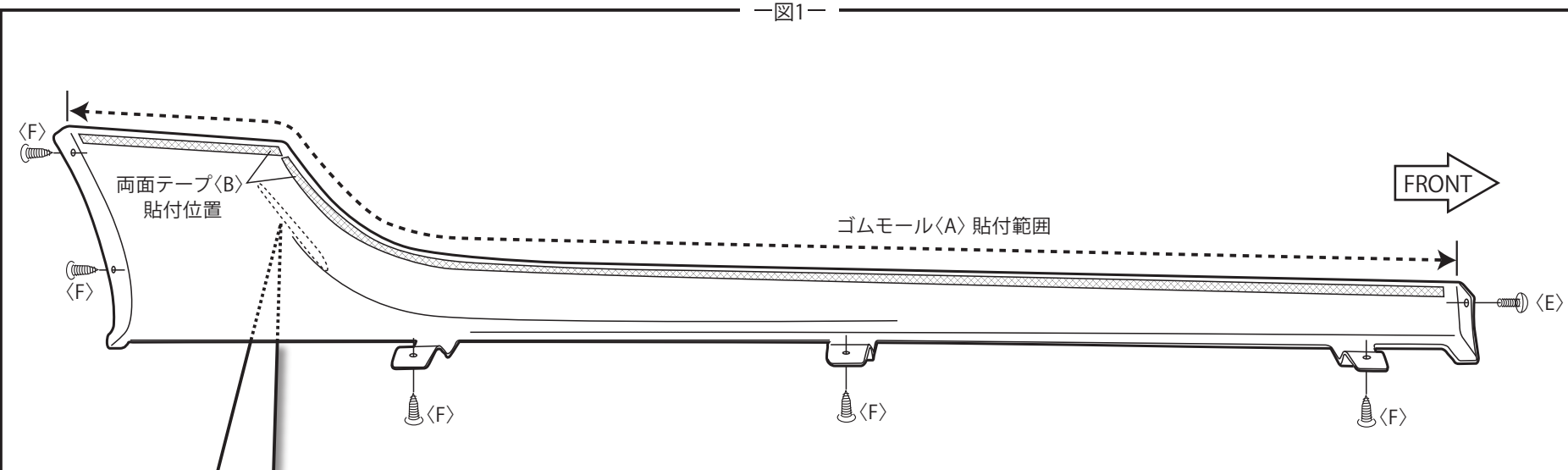

構成部品

A	ゴムモール (黒、グレー:車体色により選択)	各2	D	スピードナット M6	2
B	両面テープ t=1.2mm	2	E	トラスボルト M6×15	2
C	PACプライマー N-200	1	F	タッピングスクリュー 4×16	10

DAMD Inc.

株式会社 ダムド
〒242-0001 神奈川県大和市下鶴間45-1
TEL.046-271-5599 FAX.046-272-2266
http://www.damd.co.jp