

# STYLING EFFECT TOYOTA 86 (DBA-ZN6) / BRZ (DBA-ZC6)

取付説明書

**DAMD**  
Styling Effect

■ 取り付け前に必ずお読み下さい ■

この度は当製品をお買い上げ頂き誠にありがとうございます。取付作業を行なう前に必ず製品の仮合わせ及び付属品の確認を行なって下さい。また、下記注意事項を必ず読み、安全に作業を行なって下さい。

- 必ず塗装前に仮合わせを行い、取り付け位置の確認を行なって下さい。塗装後のクレーム等是对应出来ません。
- 本製品を取付ける際には、車両を必ず平らの場所に停めて作業を行なって下さい。
- サイドブレーキを引き、必ずエンジンを停止させて下さい。
- 電装品が関係する商品の場合には、必ずバッテリーのマイナス端子を外し、作業を行なって下さい。
- 作業は2名以上の複数名で行なうことをお奨めします。

## Rear Bumper

リアバンパー

▲ 塗装及び本取付前に必ず仮合わせを行なってください。

1. 純正リアバンパーとマフラーを車体から取り外します。\*純正のビス、クリップ類は再使用します。
2. 図1の純正バンパー固定用樹脂ブラケットを取り外します。(再使用しません。)
3. 図2を参考に車体にφ8の穴を開けます。
4. 本製品リアバンパーにM5スピードナット<A>とM6スピードナット<B>を取り付けます。(図3参照)
5. 図3を参考にマフラーカッター<C>を取付けます。
6. 図4を参考にバックランプを<G>取付けます。配線も行なって下さい。
7. 専用マフラー<S>を車体に取り付けます。(別紙参照)
8. ステア<N>を取り付けてから(図5)本製品リアバンパーを車体に取り付けて完成です。

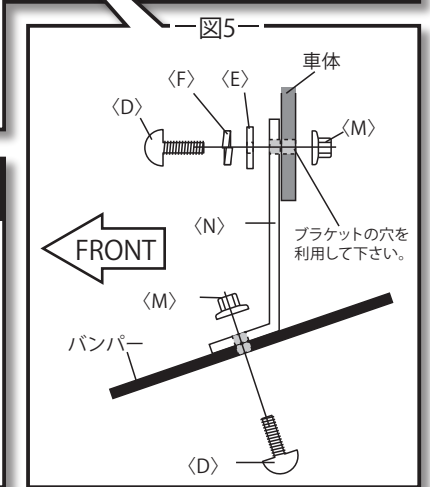
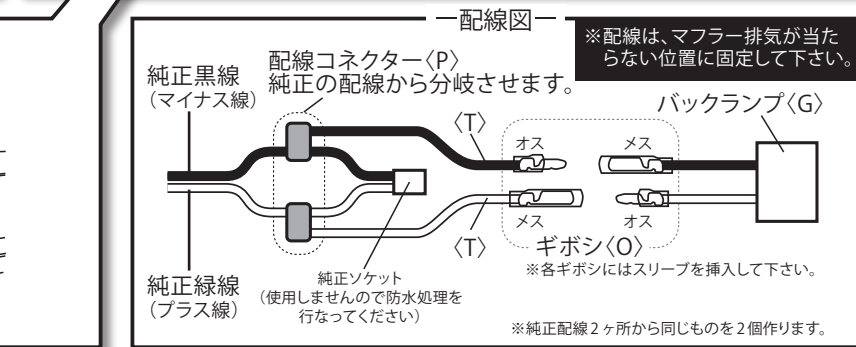
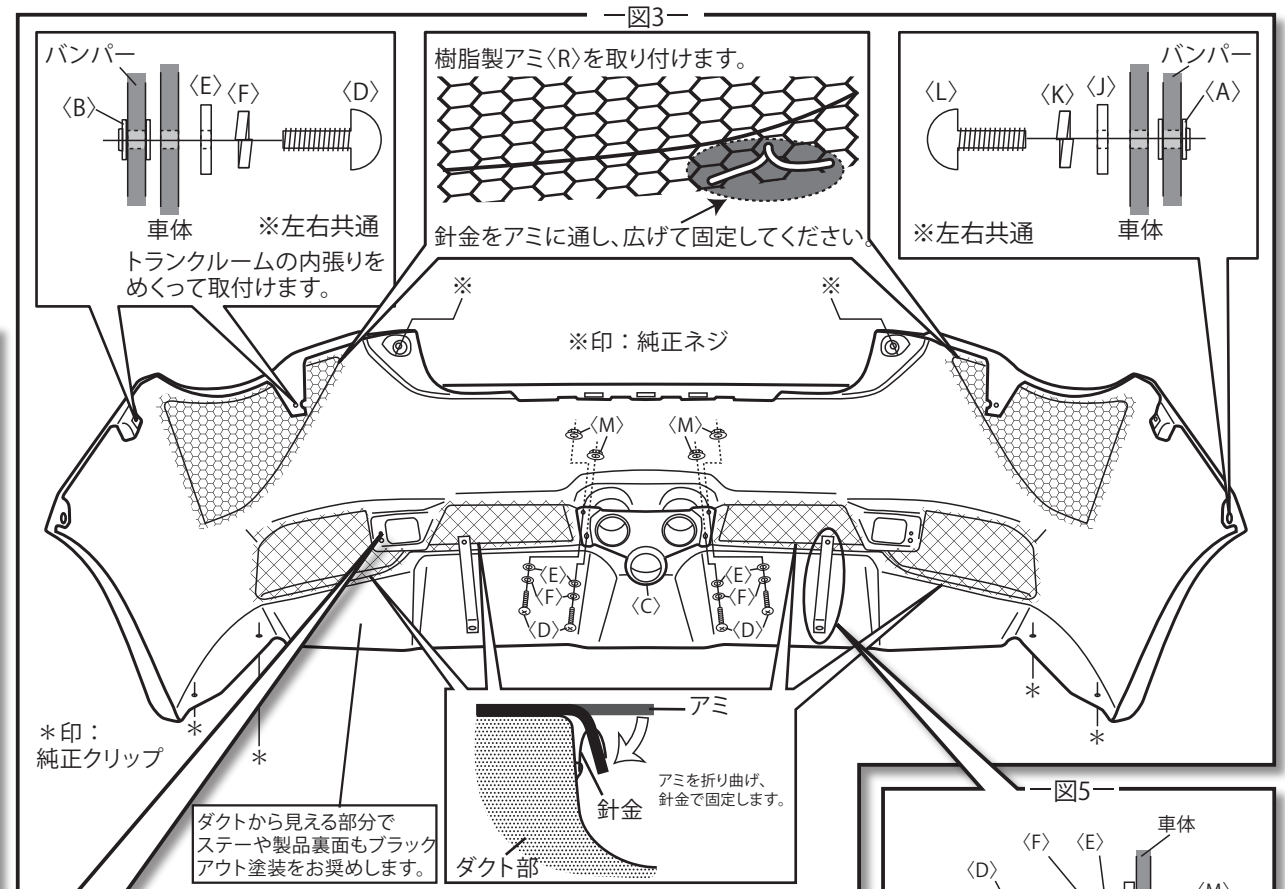
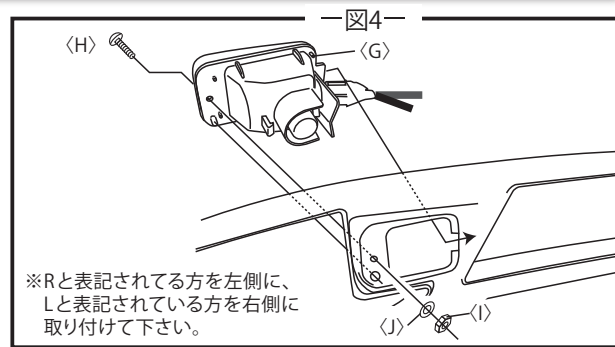
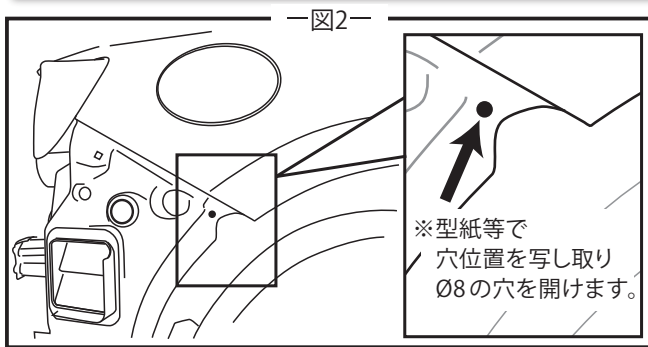
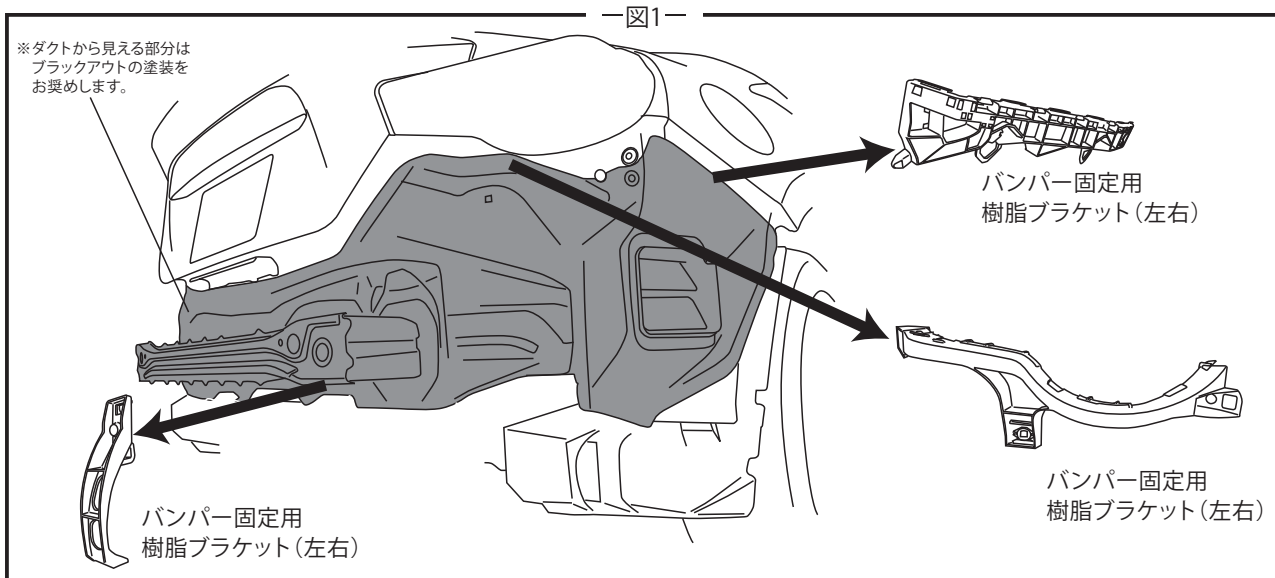

構成部品	A	スピードナット M5(ステンレス)	2	F	スプリングワッシャー M6	10	K	スプリングワッシャー M5	2	P	配線コネクタ	4
	B	スピードナット M6	4	G	バックランプ	左右1set	L	トラスボルト M5×15	2	Q	金属製アミ	1set
	C	マフラーカッター	1	H	なべネジ M4×25	2	M	フランジナット M6	8	R	樹脂製アミ	1set
	D	トラスボルト M6×15	12	I	ナット M4	2	N	ステア	2	S	専用マフラー	1
	E	平ワッシャー M6	10	J	平ワッシャー M5	4	O	接続用ギボシ端子/スリーブ	1set	T	配線ダブルコード	2m

**DAMD Inc.**

株式会社 ダムド  
〒242-0001 神奈川県大和市下鶴間45-1  
TEL.046-271-5599 FAX.046-272-2266  
http://www.damd.co.jp