

# STYLING EFFECT CX-3 [ DK5FW / DK5AW ]

取付説明書

**DAMD**  
Styling Effect

■ 取り付け前に必ずお読み下さい ■

この度は当製品をお買い上げ頂き誠にありがとうございます。取付作業を行なう前に必ず製品の仮合わせ及び付属品の確認を行なって下さい。また、下記注意事項を必ず読み、安全に作業を行なって下さい。

- エンジンがかかっている状態では絶対に作業を行なわないで下さい。 ● 必ず塗装前に仮合わせを行い、取り付け位置の確認を行なって下さい。塗装後のクレーム等は対応出来ません。
- 本製品を取り付ける部分は汚れや埃を取り除いて下さい。 ● 作業は2名以上の複数名で行なうことをお奨めします。 ● ゴムモールド、両面テープ等の接着部分は必ず脱脂作業をし、付属のプライマーを塗布して下さい。
- プライマーの効果を発揮させる為、塗布後に常温で10分程度放置し乾燥させて下さい。 ● 両面テープは外気温が15℃以下になると接着力が低下しますので、必要があれば両面テープ及び被接着面をドライヤーなどで温めてから施工して下さい。
- 付属のプライマーは塗装面を黄変させますので接着面以外はマスキングをし、はみ出したプライマーは速やかにアルコールなどで完全に拭き取って下さい。
- ポティコートされている車両は接着効果が十分に発揮出来ない場合があります。接着部分のポティコートを剥離することをお奨めします。
- 両面テープの接着時は圧着を十分に行なって下さい。(目安5kg f/r㎡)。尚、施工後24時間は洗車や高速走行は控えて下さい。

プライマー (N200 PAC)

取扱注意

- 塗布後は10分以上乾燥させて下さい。
- 塗布する際、貼り付け箇所からプライマー液がはみ出さないように注意して下さい。
- はみ出した場合は脱脂剤で素早く拭取って下さい。はみ出したままにしておくと黄色く変色する場合があります。

## W Wing Roof Spoiler

### ▲ 塗装及び本取付前に必ず仮合わせを行なってください。

1. 純正ルーフスポイラーを車体より取外します。
2. 図①を参考に純正ルーフスポイラー裏面3ヶ所に、穴開けΦ8を行ってください。
3. 図③を参考に純正ルーフスポイラーにダブルウィングルーフスポイラー < A > を仮固定し、純正ルーフスポイラーの両面テープ貼付部周囲をマスキングします。
4. 図④を参考にダブルウィングルーフスポイラー < A > と「3」でマスキングした純正ルーフスポイラーの両面テープ貼付位置を脱脂剤で入念に脱脂してからPACプライマー < C > を塗布し、十分に乾燥させてください。(プライマーがマスキングよりハミ出さない様に注意してください。)
5. 図②の通り両面テープ < B > を貼付け、スピードナット < D > をダブルウィングルーフスポイラー < A > に取付けます。
6. 図②を参考に両面テープの剥離紙の端を3~4cm剥がし、図③の様に純正ルーフスポイラーへダブルウィングルーフスポイラー < A > をセットします。この時、図③六角アプセットボルト < E > を仮固定します。(3回転程度)
7. 全体のクリアランスやバランスに注意しながら両面テープ剥離紙を剥がし、純正ルーフスポイラーへ十分に圧着します。
8. 六角アプセットボルト < E > を本締めして、純正ルーフスポイラーと一緒に車体へ取付けて取付完了です。

## ダブルウィング・ルーフスポイラー

### 図② スピードナットの取付け

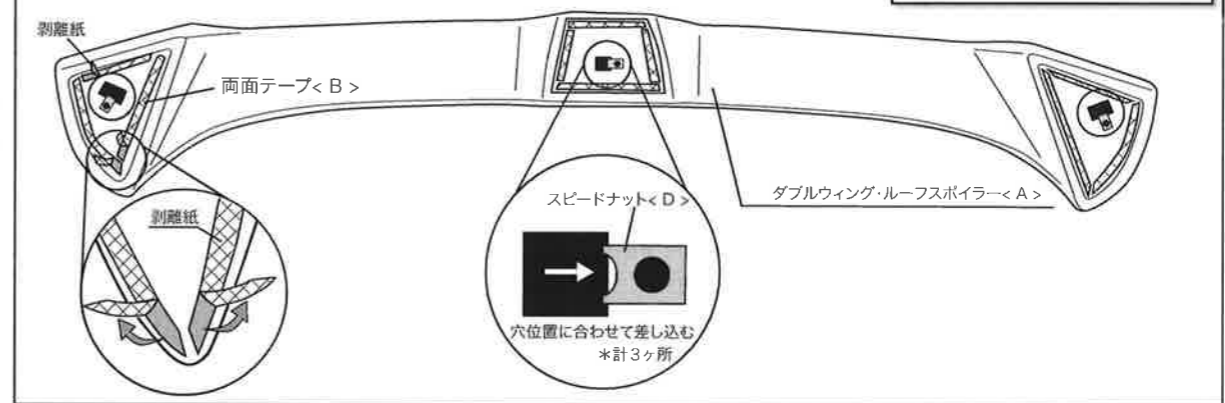

### 図① 純正ルーフスポイラーへの穴あけ

純正ルーフスポイラー

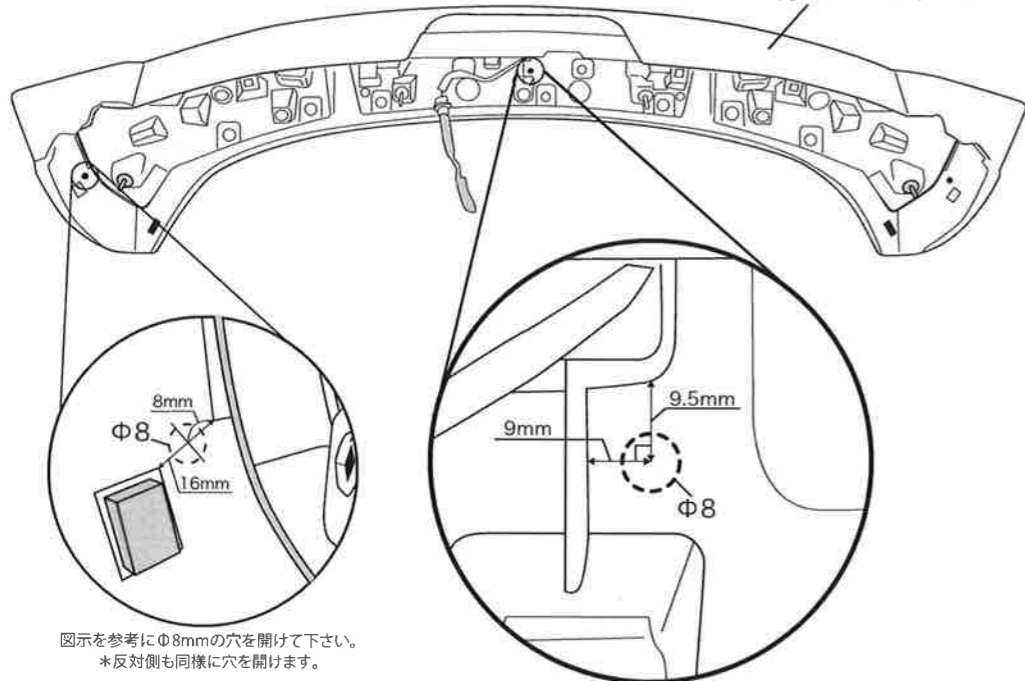

両面テープ貼付部周囲にマスキングテープを貼って保護します。(3ヶ所)

マスキングテープ

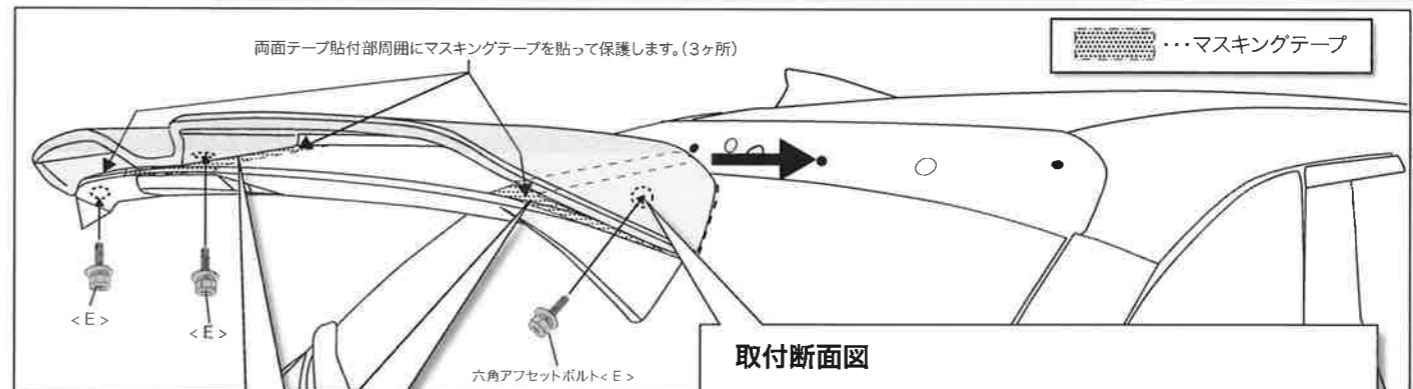

### マスキングテープ貼付け位置

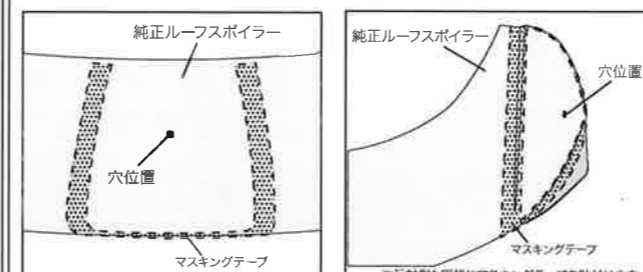

### 取付断面図

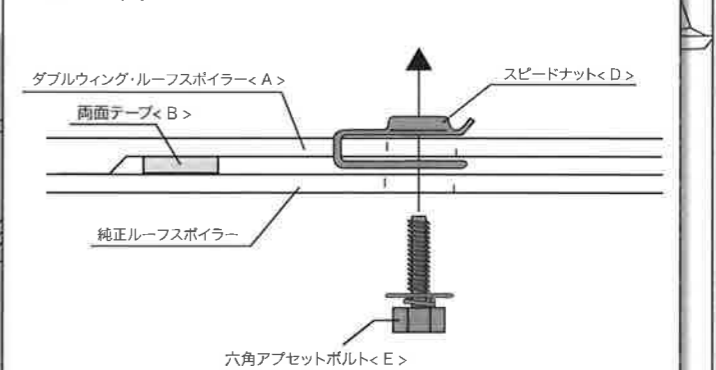

| 構成部品             | A | B | C | D | E                    |
|------------------|---|---|---|---|----------------------|
| ダブルウィング・ルーフスポイラー | 1 |   |   |   |                      |
| 両面テープ t2.0mmx2m  |   | 1 |   |   |                      |
| PACプライマー N200    |   |   | 1 |   |                      |
| M6スピードナット        |   |   |   | 3 |                      |
|                  |   |   |   |   | E 六角アプセットボルト M6x20 3 |

DAMD Inc.

株式会社 ダムド  
〒242-0001 神奈川県大和市下鶴間45-2  
TEL.046-271-5599 FAX.046-272-2266  
http://www.damd.co.jp