

JIMNY [JB64] "little:D"

構成部品表



FRONT MADFLAP

フロント・マッドフラップ

REAR MADFLAP

リア・マッドフラップ

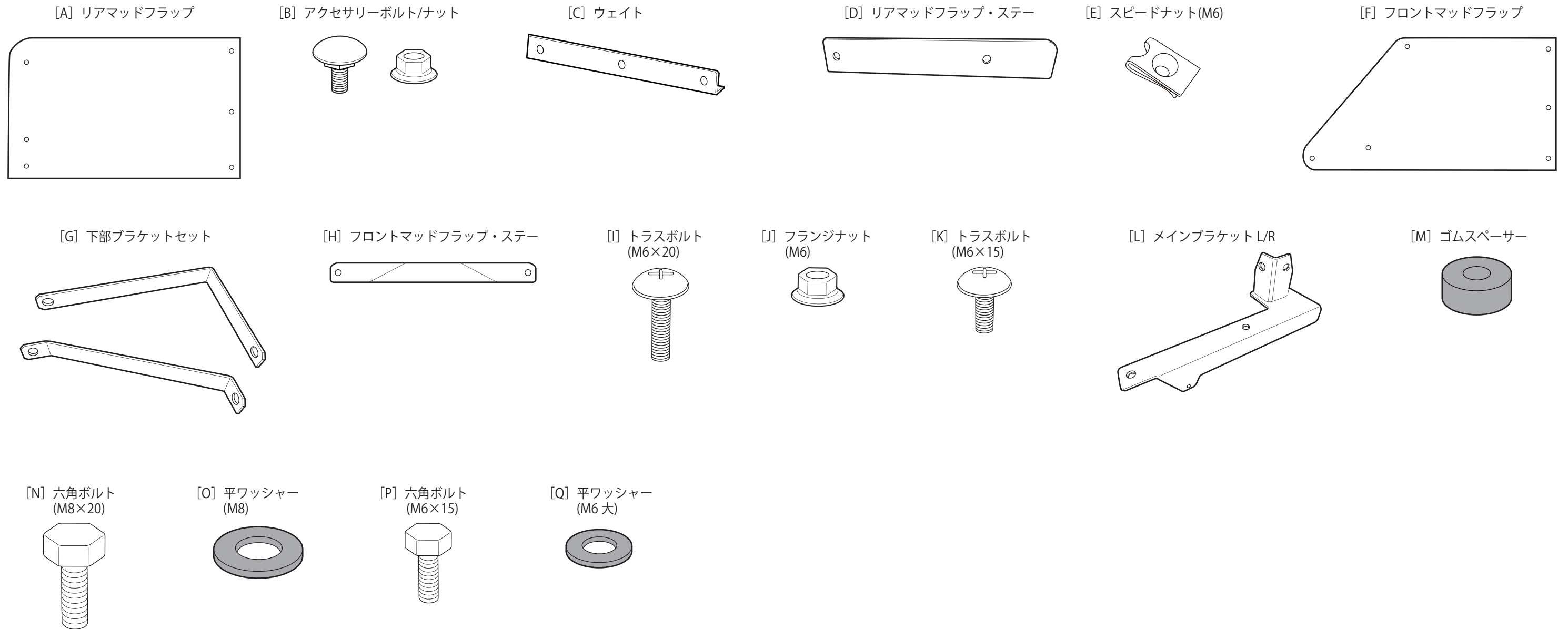

No.	部品名称	個数	部品番号	No.	部品名称	個数	部品番号	No.	部品名称	個数	部品番号
A	リアマッドフラップ	2	E-337	G	下部ブラケットセット	2	C-353/354	M	ゴムスペーサー	4	E-309
B	アクセサリボルト/ナット	12	A-119	H	フロントマッドフラップ・ステー	4	C-355	N	六角ボルト(M8×20)	4	A-131
C	ウェイト	8	E-420	I	トラスボルト(M6×20)	6	A-011	O	平ワッシャー(M8)	4	B-087
D	リアマッドフラップ・ステー	2	C-352	J	フランジナット(M6)	4	B-039	P	六角ボルト(M6×15)	4	A-029
E	スピードナット(M6)	4	B-069	K	トラスボルト(M6×15)	2	A-084	Q	平ワッシャー(M6大)	6	B-038
F	フロントマッドフラップ	2	E-340	L	メインブラケット L/R	2	E-471/472				

JIMNY [JB64] "little : D"

REAR MADFLAP

リア・マッドフラップ

作業手順 ■ 取り付け前に必ず別紙注意事項をお読み下さい ■

- ① 図①を参考に、[A]リアマッドフラップに[B]アクセサリボルトと付属のナットを使い[C]ウェイトを取付けます。
- ② 図②を参考に、[L]メインブラケットを車体ラダーフレーム開口部より挿入し、付属の[N]六角ボルトM8と[O]平ワッシャーM8にて固定します。
[L]メインブラケットと[D]リアマッドフラップ・ステーの間に[A]リアマッドフラップを挟み、[P]六角ボルトM6と[Q]平ワッシャーM6(大)で[D]リアマッドフラップ・ステー、[A]リアマッドフラップを取り付けます。

※図は右側です。左側も同様で作業します

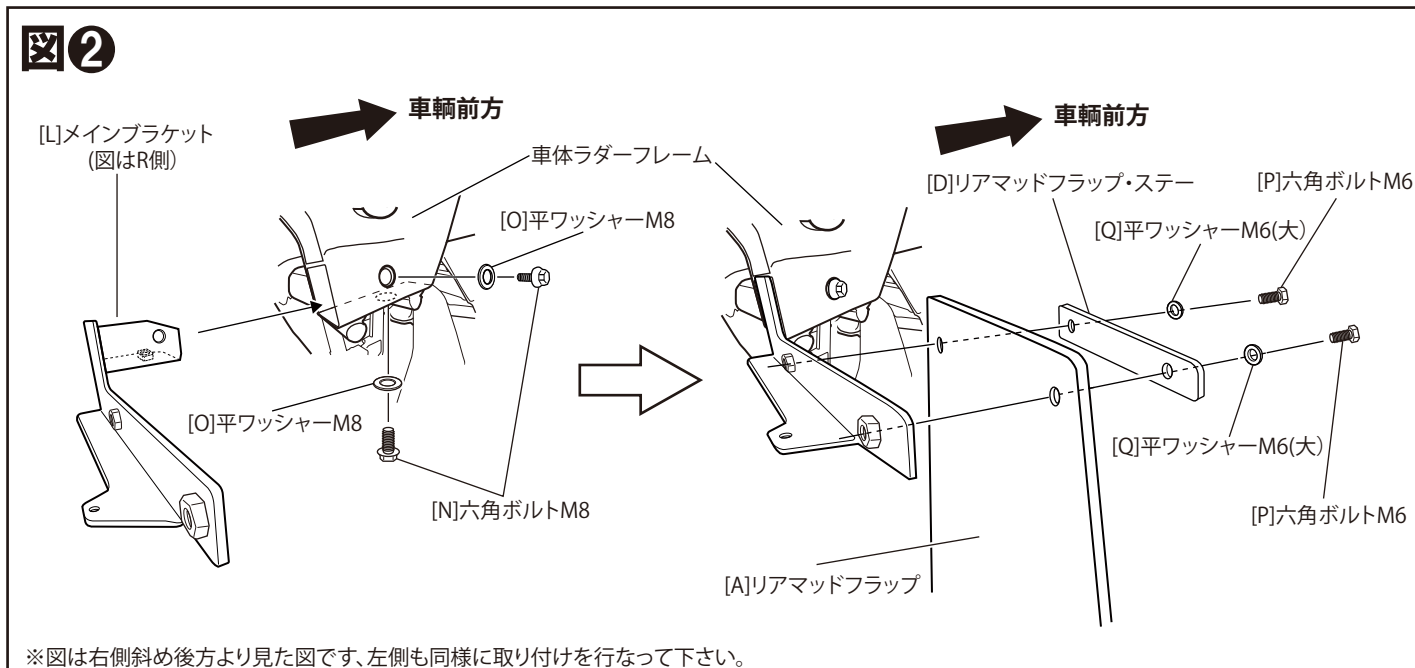
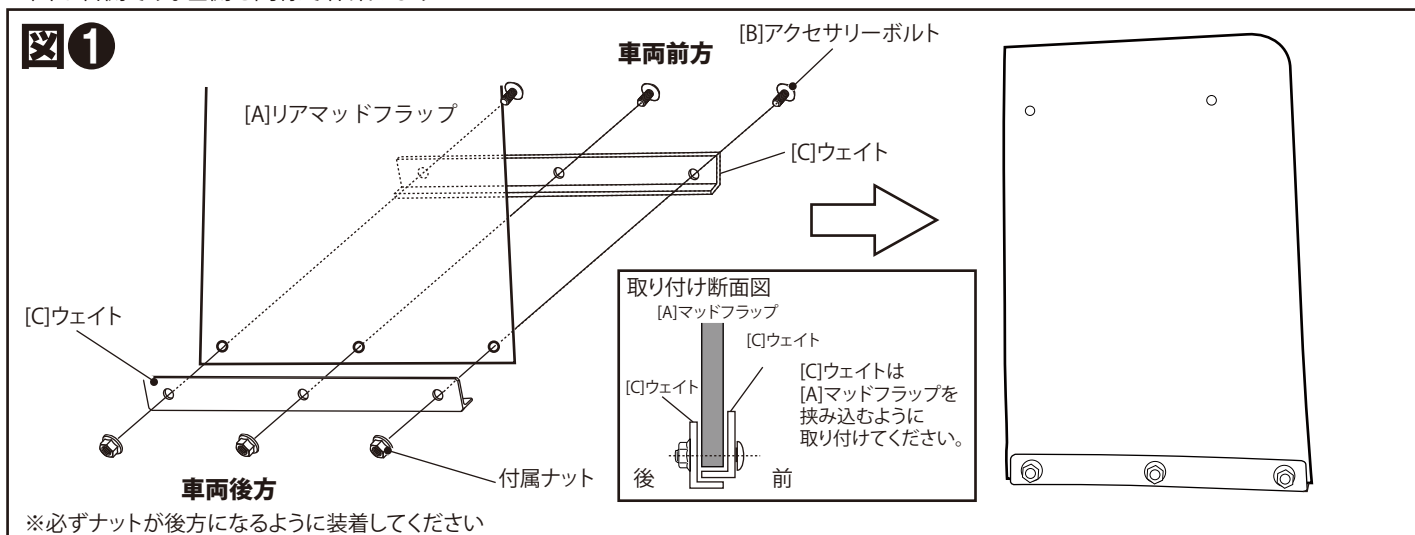

構成部品

A	リアマッドフラップ	2	H	フロントマッドフラップ・ステー	4	O	平ワッシャーM8	4
B	アクセサリボルト/ナット	12	I	トラスボルト M6x20	6	P	六角ボルトM6	4
C	ウェイト	8	J	フランジナットM6	4	Q	平ワッシャーM6(大)	6
D	リアマッドフラップ・ステー	2	K	トラスボルトM6x15	2			
E	スピードナットM6	4	L	メインブラケットL/R	2			
F	フロントマッドフラップ	2	M	ゴムスペーサー	4			
G	下部ブラケットセット	2	N	六角ボルトM8	4			

取付説明書

FRONT MADFLAP

フロント・マッドフラップ

- ① 既に別売りのフェンダーパネルを取り付けてある場合、一旦取り外します。
- ② 図①を参考に、タイヤハウスインナーを留めているクリップ(3ヶ所)を取り外し、タイヤハウスインナー下部をニッパーなどを使いカットします。
- ③ 図②を参考に、タイヤハウスインナーをめくり、クリップ穴2カ所に[E]スピードナットM6をはめ込み、[E]スピードナットM6をはめたクリップ穴は使わず、フェンダーパネルを取り付けます。
- ④ 図③を参考に、[F]フロントマッドフラップに[B]アクセサリボルト/ナットで[C]ウェイトを取り付け、[G]下部ブラケットセットと[H]フロントマッドフラップステー2枚を仮組みします。図④を参考に、[F]フロントマッドフラップの位置を調整しながら取付け、各ボルト・ナットを本締めします。
※大径タイヤ装着時にハンドルを切ると図④の*周辺がタイヤに干渉する場合があります。その際は、本製品を使用しないで下さい。

※図は右側です。左側も同様の手順で作業します

