

# JIMNY SIERRA [JB74] "little:G"

構成部品表

**DAMD**  
Styling Effect

## OVER FENDER rubber

## オーバーフェンダーラバー

[a] エンドモール(細)  
(イの字形状) 3m

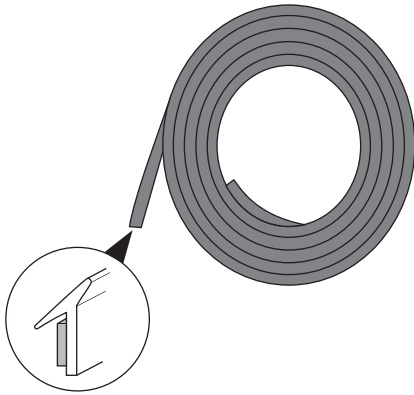

[b] エンドモール(太)  
(Uの字形状) 1.4m

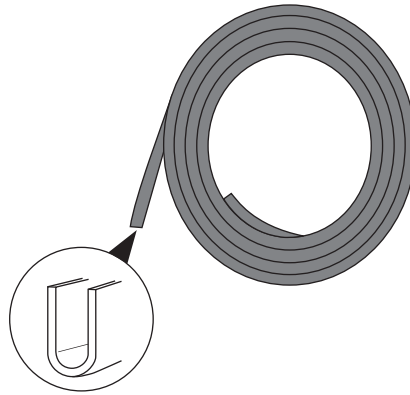

[c] 両面テープ  
(5mm幅)

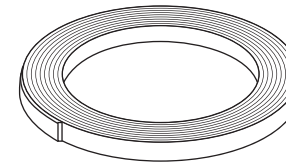

[d] PACプライマー K-500

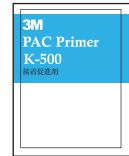

| No. | 部品名称                   | 個数 | 部品番号  |
|-----|------------------------|----|-------|
| a   | エンドモール(細) (イの字形状) 3m   | 2  | E-084 |
| b   | エンドモール(太) (Uの字形状) 1.4m | 1  | E-188 |
| c   | 両面テープ(5mm幅)            | 1  | E-483 |
| d   | PACプライマー K-500         | 1  | E-171 |

**DAMD Inc.**

株式会社 ダムド  
〒242-0001 神奈川県大和市下鶴間45-1  
TEL.046-271-5599 FAX.046-272-2266  
<http://www.damd.co.jp>

# JIMNY SIERRA [JB74] "little:G"

**DAMD**  
Styling Effect

取付説明書

## OVER FENDER rubber

## オーバーフェンダーラバー取り付け

- 1、本製品オーバーフェンダーのエンドモール装着部位を脱脂剤などで入念に脱脂清掃してください。
- 2、[b]エンドモール(太)を貼り付け位置(ⒶⒸ)に仮当てし、少し長めに切り出します。
- 3、[b]エンドモール(太)の内側の面に付属の[d]PACプライマーを塗布し、10分以上乾燥させ、付属の[c]両面テープをなるべく淵に寄せて貼り付けます。  
\*プライマー塗布の際、はみ出した箇所が変色する場合がありますので、両面テープ貼り付け面・接着面以外に塗布しないように十分にご注意ください。
- 3、破線部へのエンドモール貼り付けと、二重破線部へ"挟み込みタイプ"のエンドモールの貼り付けます。  
\*エンドモール貼り付け部の本製品裏側も脱脂剤などで入念に脱脂清掃してください。  
\*製品曲率の強い箇所(ⒶⒸ)はハサミ等でエンドモールに切込みを入れて曲率に沿うようにしてください。  
\*直角に近い谷角ではモールを切断して分割して合わせてください。  
\*両面テープは外気温が15℃以下になると接着力が低下しますので、必要があれば両面テープ及び被接着面をドライヤーなどで温めてから施工してください。

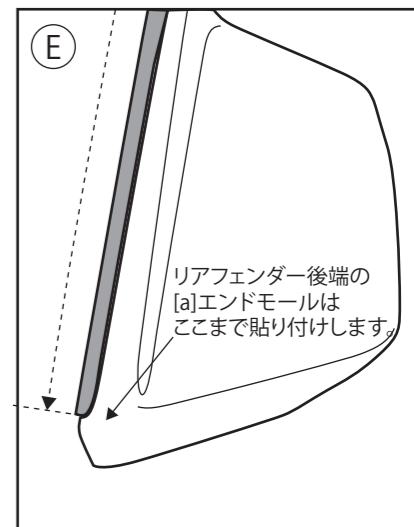
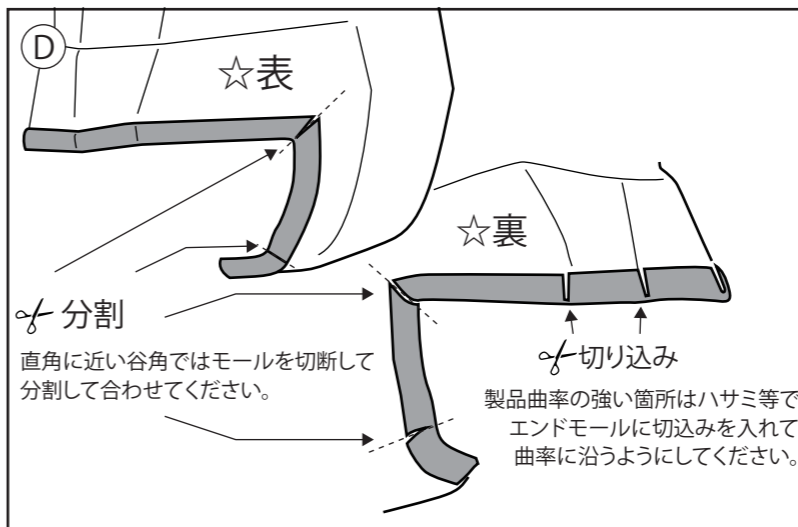
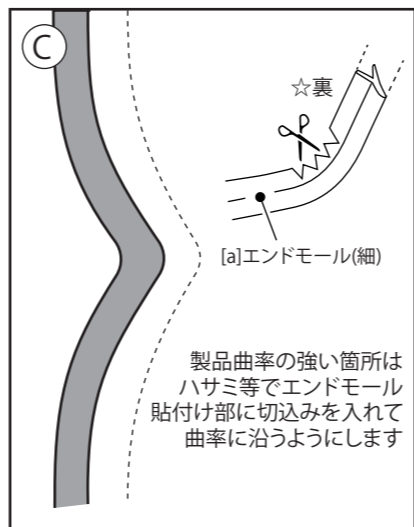
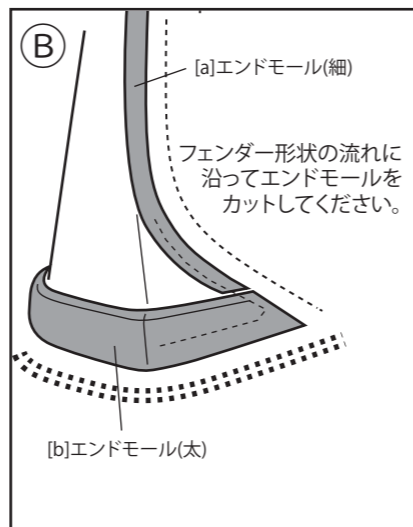
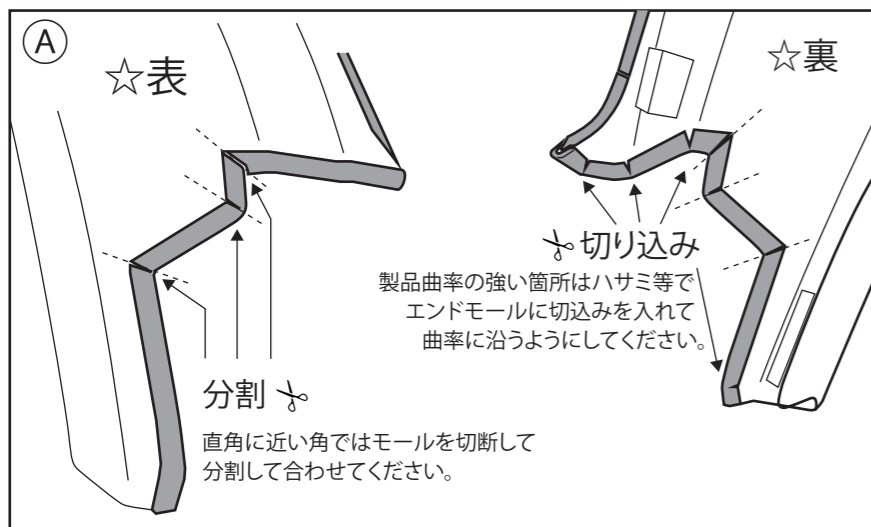
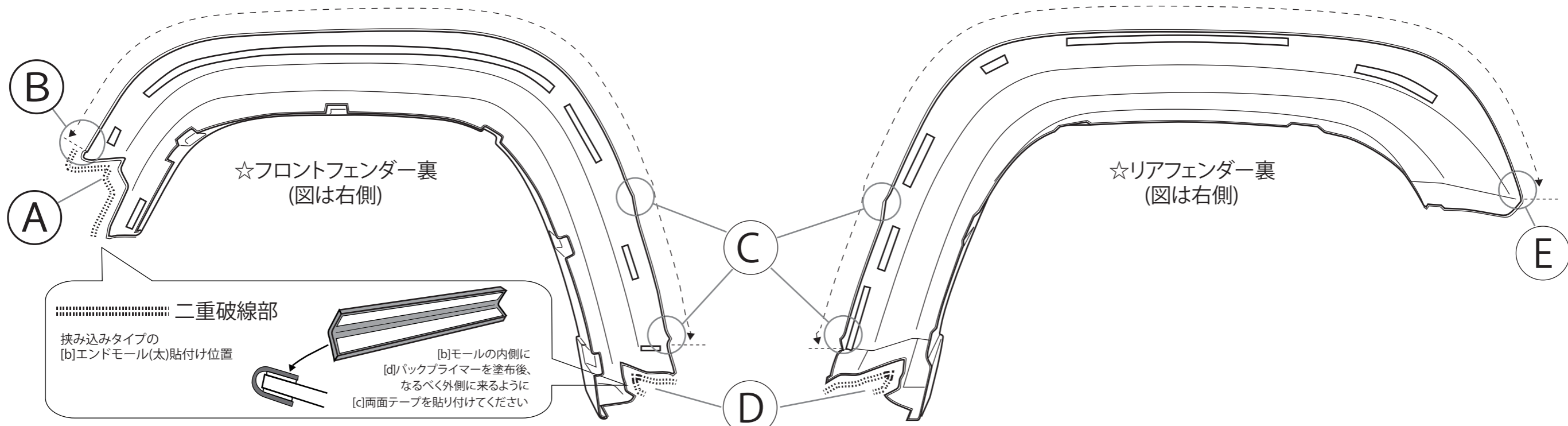
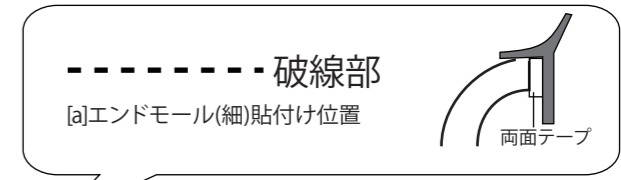

|      |   |             |          |   |                |   |
|------|---|-------------|----------|---|----------------|---|
| 構成部品 | a | エンドモール(細)   | 3m x 2   | d | パックプライマー K-500 | 1 |
|      | b | エンドモール(太)   | 1.4m x 1 | - | -              | - |
|      | c | 両面テープ 5mm 幅 | 1        | - | -              | - |

**DAMD Inc.**

株式会社 ダムド  
〒242-0001 神奈川県大和市下鶴間45-1  
TEL.046-271-5599 FAX.046-272-2266  
http://www.damd.co.jp