

N-VAN [HBD-JJ1・2] “DENALI” / “MALIBU”

構成部品表

DAMD
Styling Effect

HEAD LIGHT KIT

ヘッドライトキット

[A] ヘッドライト変換ハーネス

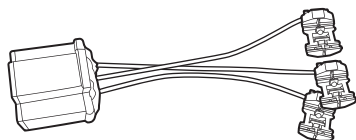

[B] ポジション変換ハーネス

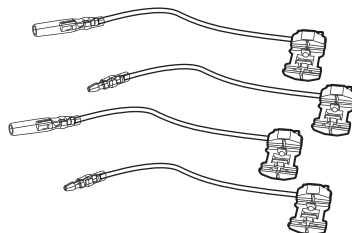

[C] ウィンカー変換ハーネス
(デナリのみ)

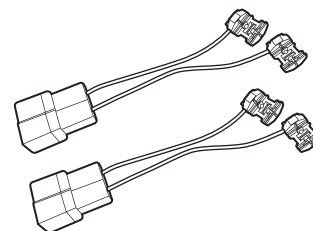

[D] ワイヤリングセット
(WH-2)

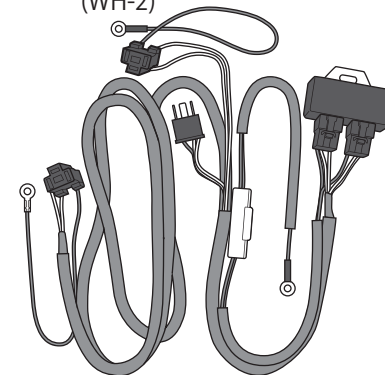

[E] ヘッドライト

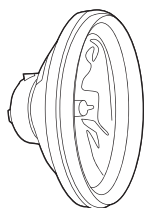

マリブ/HL-41
デナリ/HL-51

[F] ヘッドライトリング

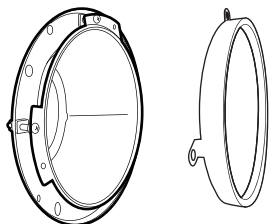

[G] ギボシ端子セット
(オス/メス、各スリーブ)

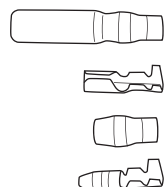

[H] 六角ボルト
(M6×15)

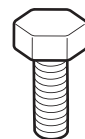

[I] ワッシャー
(M6)



[J] フランジナット
(M6)



[K] リレーハーネス

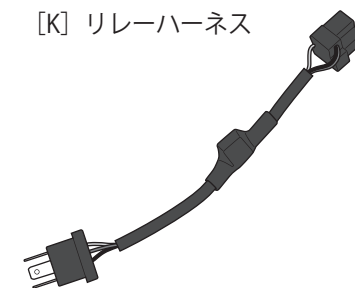

No.	部品名称	個数	部品番号	No.	部品名称	個数	部品番号
A	ヘッドライト変換ハーネス	1	E-259	G	ギボシ端子セット(オス/メス、各スリーブ)	2セット	E-454
B	ポジション変換ハーネス	2セット	E-260	H	六角ボルト(M6×15)	1	A-029
C	ウィンカー変換ハーネス(デナリのみ)	2	E-261	I	ワッシャー(M6)	1	B-038
D	ワイヤリングセット(WH-2)	1	E-416	J	フランジナット(M6)	1	B-049
E	ヘッドライト マリブ/HL-41 or デナリ/HL-51	2	E-467 or E-517	K	リレーハーネス	1	E-635
F	ヘッドライトリング	2	E-411				

DAMD Inc.

株式会社 ダムド
〒242-0001神奈川県大和市下鶴間45-1
TEL.046-271-5599
<http://www.damd.co.jp>

N-VAN [HBD-JJ1・2] "DENALI"/"MALIBU"

取付説明書

DAMD
Styling Effect

ヘッドライトキット

HEAD LIGHT KIT

取付手順 ■ 取り付け前に必ず別紙注意事項をお読み下さい ■
-注意- フェイスキット取付作業終了後、必ず光軸調整を行って下さい。

- 図①を参考に、[A]ヘッドライト変換ハーネスと[B]ポジション変換ハーネスを純正ヘッドライトカプラーの配線に割り込み結線します。
※ハロゲンヘッドライトの場合、[A]ヘッドライト変換ハーネスは不要です。
- ウィンカーレンズに配線します。
【デナリ】→図②を参考に、[C]ウィンカー変換ハーネスを純正ウィンカーカプラーの配線に割り込み結線し、フェイスキット取り付け時にウィンカーと接続して下さい。
【マリブ】→フェイスキット取り付け時に、純正と同様の手順でソケットごとDAMD製ウィンカーレンズに接続して下さい。
ハロゲンライト装着車の場合、左右のウィンカーソケットをHONDA純正ソケット純正品番【33303-S7A-J11】に交換して下さい。
- 図③・図④を参考に、[E]ヘッドライトに[F]ヘッドライトリングを固定します。さらに、ポジションランプのリード線に[G]ギボシ端子セットを取付けます。
- 配線概要図を参考に、[B]ポジション変換ハーネスと③にて取り付けした[G]ギボシ端子を接続し、[D]ワイヤリングセットと[N]リレーハーネスを車両に接続した後、図⑤を参考に車両に固定します。
※ハロゲンヘッドライトの場合、[D]ワイヤリングセットと[N]リレーハーネスは不要です。
- 市販のビニルテープ等を使用して、カプラー/エレクトロタップ/ギボシ端子接続部及び車体側レライザーカプラー/未接続部カプラーの防塵/防水を行って下さい。

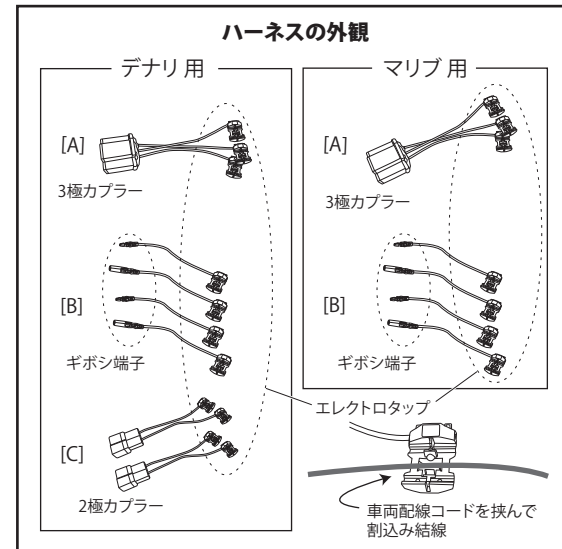

【配線概要図】

※ハロゲンヘッドライト装着車の場合、[B]ポジション変換ハーネスのみ割り込み結線し、[E]ヘッドライトへは純正ヘッドライトカプラーを直接差し込みます。

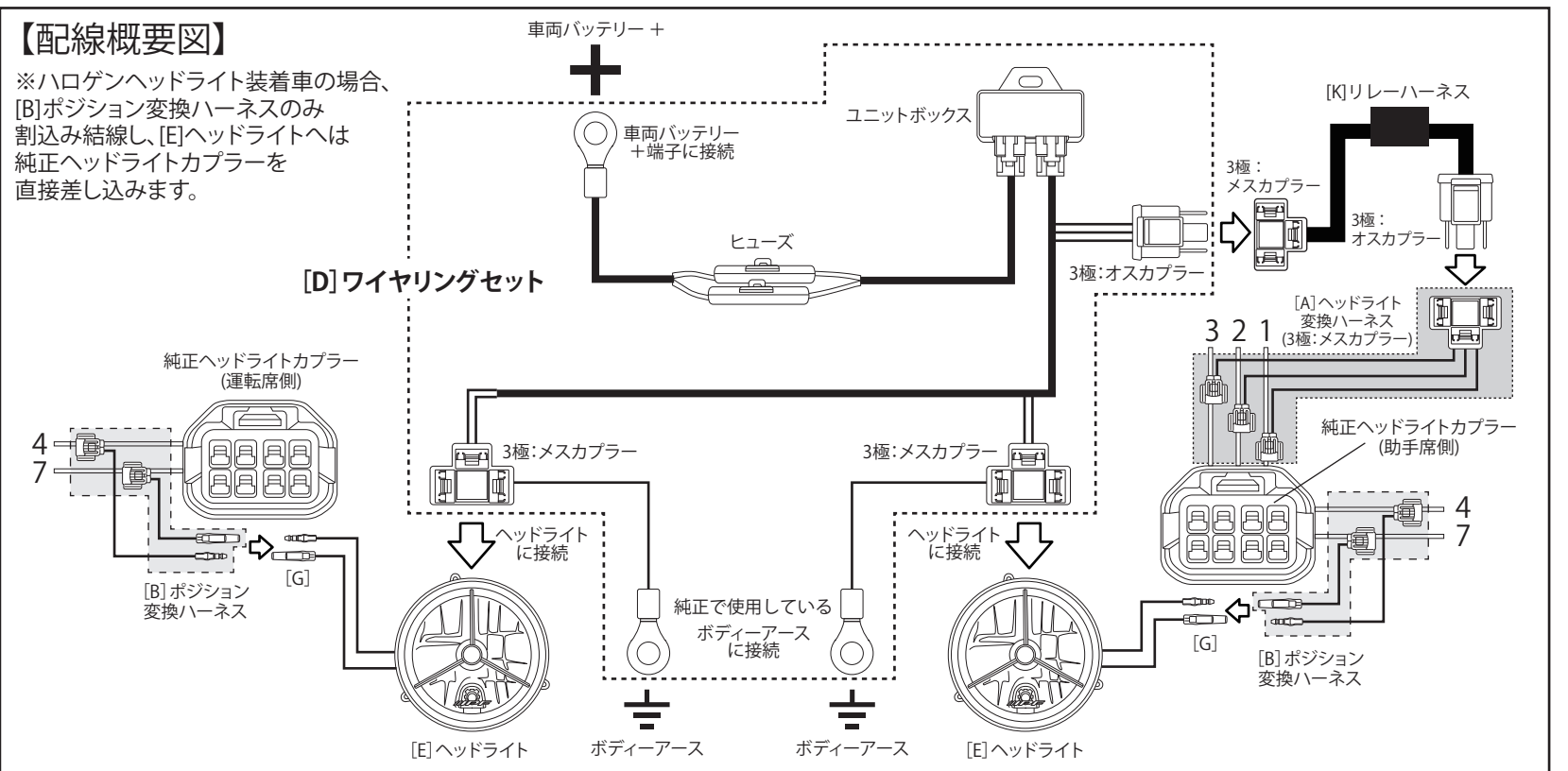

図①

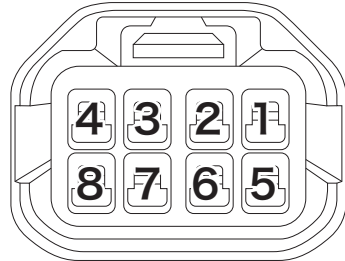

【助手席側 純正ヘッドライトカプラー】: [A]ヘッドライト変換ハーネス+[B]ポジション変換ハーネス

- [A]ヘッドライト変換ハーネス: 青線を1番(水色線)に割り込み結線。
- [A]ヘッドライト変換ハーネス: 緑線を2番(緑線)に割り込み結線。
- [A]ヘッドライト変換ハーネス: 黒線を3番(黒線)に割り込み結線。
- [B]ポジション変換ハーネス: ギボシ端子オス(黒線)を4番(黒線)に割り込み結線。
- [B]ポジション変換ハーネス: ギボシ端子メス(赤線)を7番(桃色線)に割り込み結線。

【運転席側 純正ヘッドライトカプラー】: [B]ポジション変換ハーネスのみ

- [B]ポジション変換ハーネス: ギボシ端子オス(黒線)を4番(黒線)に割り込み結線。
- [B]ポジション変換ハーネス: ギボシ端子メス(赤線)を7番(桃色線)に割り込み結線。

図② 【デナリ】のみ

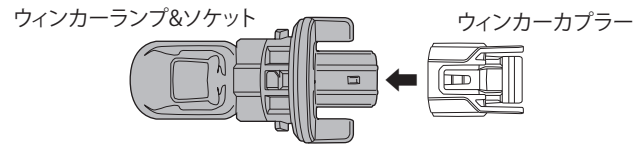

ウィンカーランプをソケットごと抜き、車両側ソケットの配線の被覆チューブを剥いて、[C]ウィンカー変換ハーネスのエレクトロタップを使い配線します
※被覆チューブを剥く際にリード線を傷付けたり、断線させたりしないよう気をつけて下さい

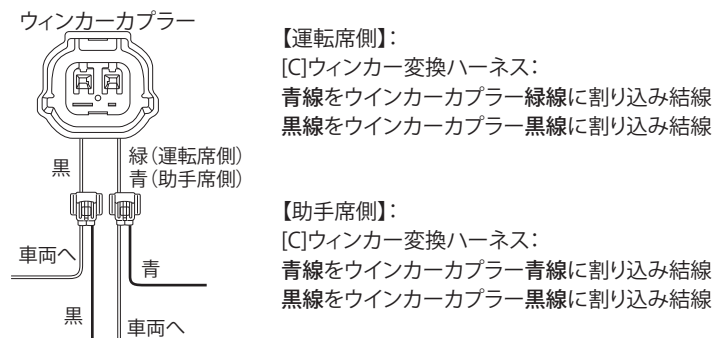

図③

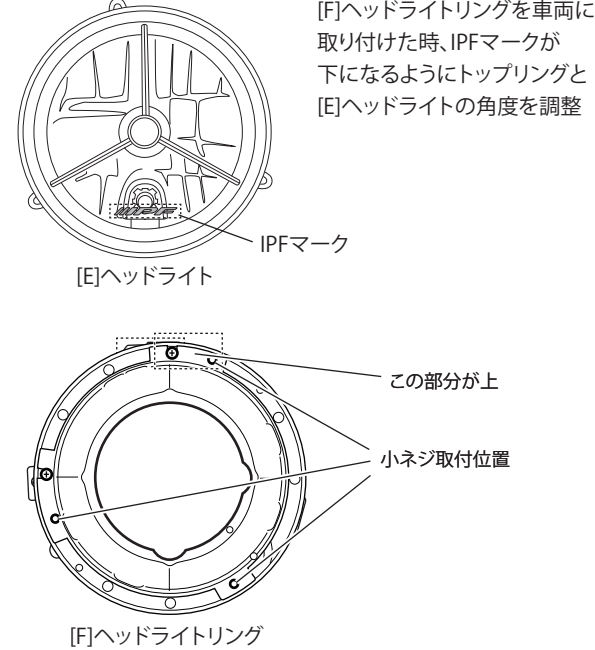

図④

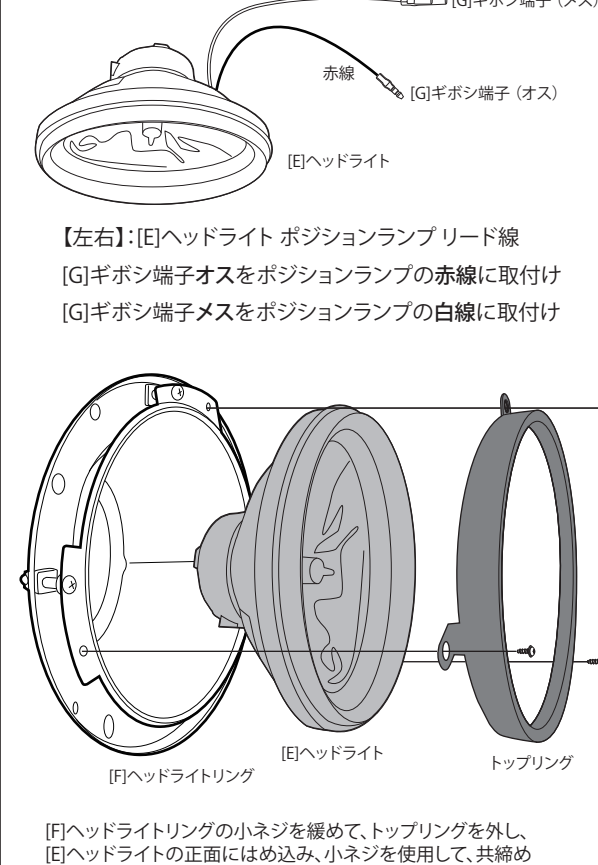

図⑤

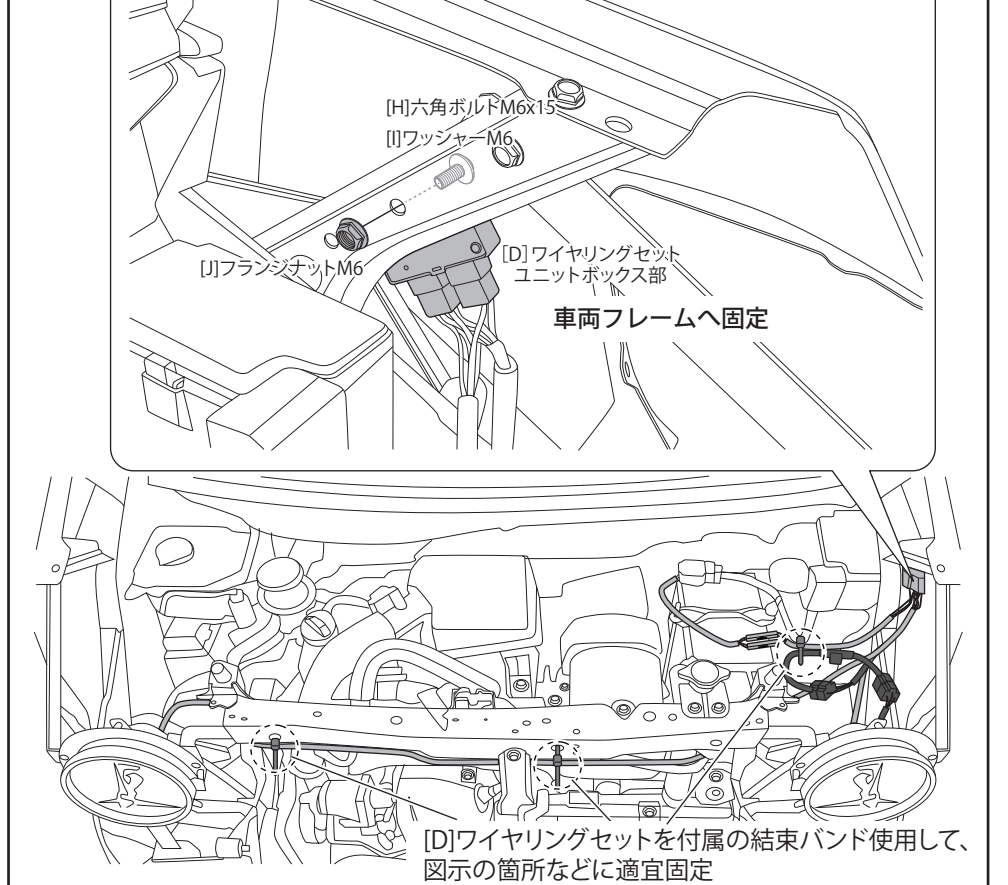

構成部品 (Component)	数量 (Quantity)
A ヘッドライト変換ハーネス (Headlight conversion harness)	1
B ポジション変換ハーネス (Positioning conversion harness)	2セット (2 sets)
C ウィンカー変換ハーネス (デナリのみ) (Winker conversion harness (Denali only))	2
D ワイヤリングセット(WH-2) (Wiring set)	1

E ヘッドライト (Headlight)	2
F ヘッドライトリング (Headlight ring)	2
G ギボシ端子セット (オス、メス、スリーブ) (Terminal set (male, female, sleeve))	2セット (2 sets)
H 六角ボルトM6x15 (Hex bolt M6x15)	1

I ワッシャーM6 (Washer M6)	1
J フランジナットM6 (Flange nut M6)	1
K リレーハーネス (Relay harness)	1
-	-

DAMD Inc.

株式会社 ダムド
〒242-0001 神奈川県大和市下鶴間45-1
TEL.046-271-5599 FAX.046-272-2266
http://www.damd.co.jp