

## FRONT MADFLAP

## フロント・マッドフラップ

作業手順 ■ 取り付け前に必ず別紙注意事項をお読みください ■

- ① 図①を参考に作業しやすいようにタイヤハウスインナーのクリップ(3箇所)を取り外し、クリップ穴(2箇所)に[L]スピードナットM6をはめ込み、ニッパー等でタイヤハウスインナー下部をカットします。
- ② 図②を参考に[C]ウェイト、[I]ワイヤーステーを[A]フロントマッドフラップに取り付け、[D]フロントマッドフラップステー、[E1]下部ブラケットA、[E2]下部ブラケットBを[A]フロントマッドフラップに仮組みします。

裏面に続く

図① 取り付け事前準備 (図は助手席側。運転席も同様に作業します)

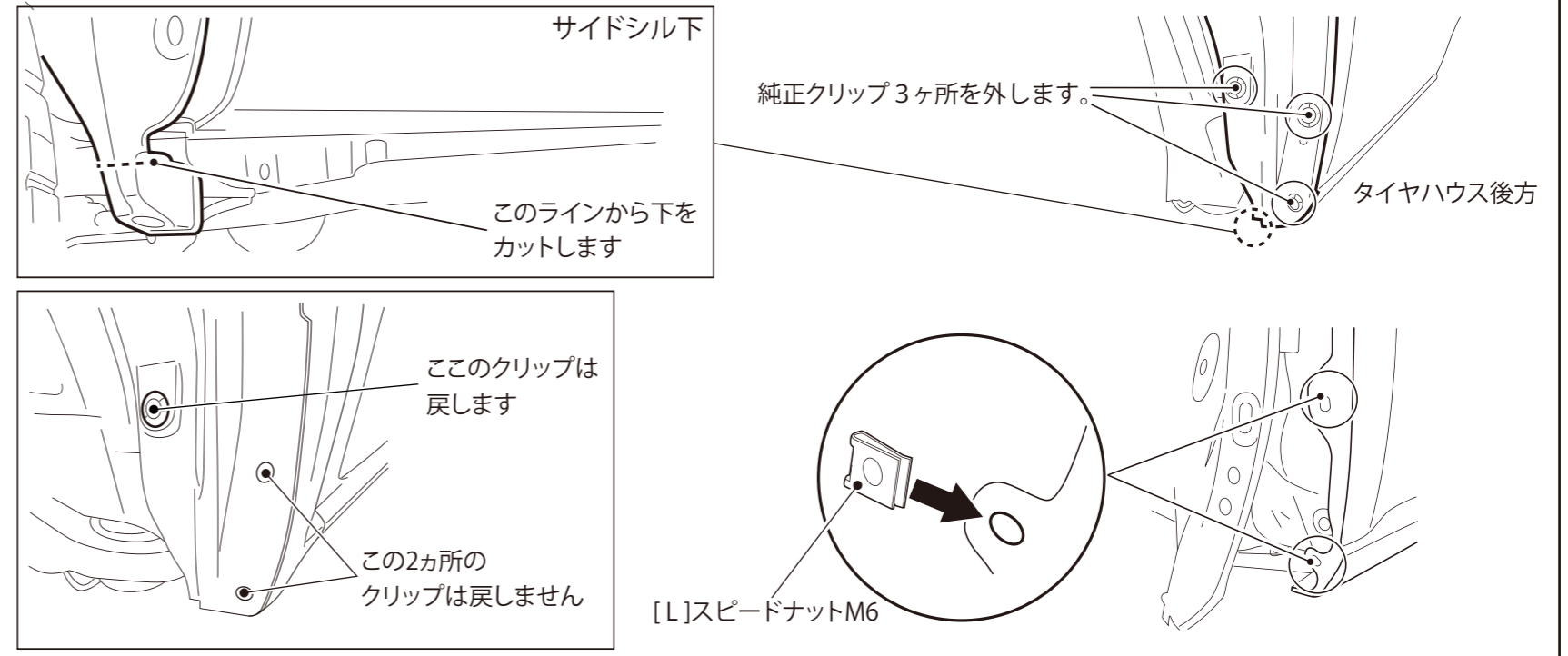

図② ステー、ブラケットの取り付け (図は助手席側。運転席も同様に作業します)

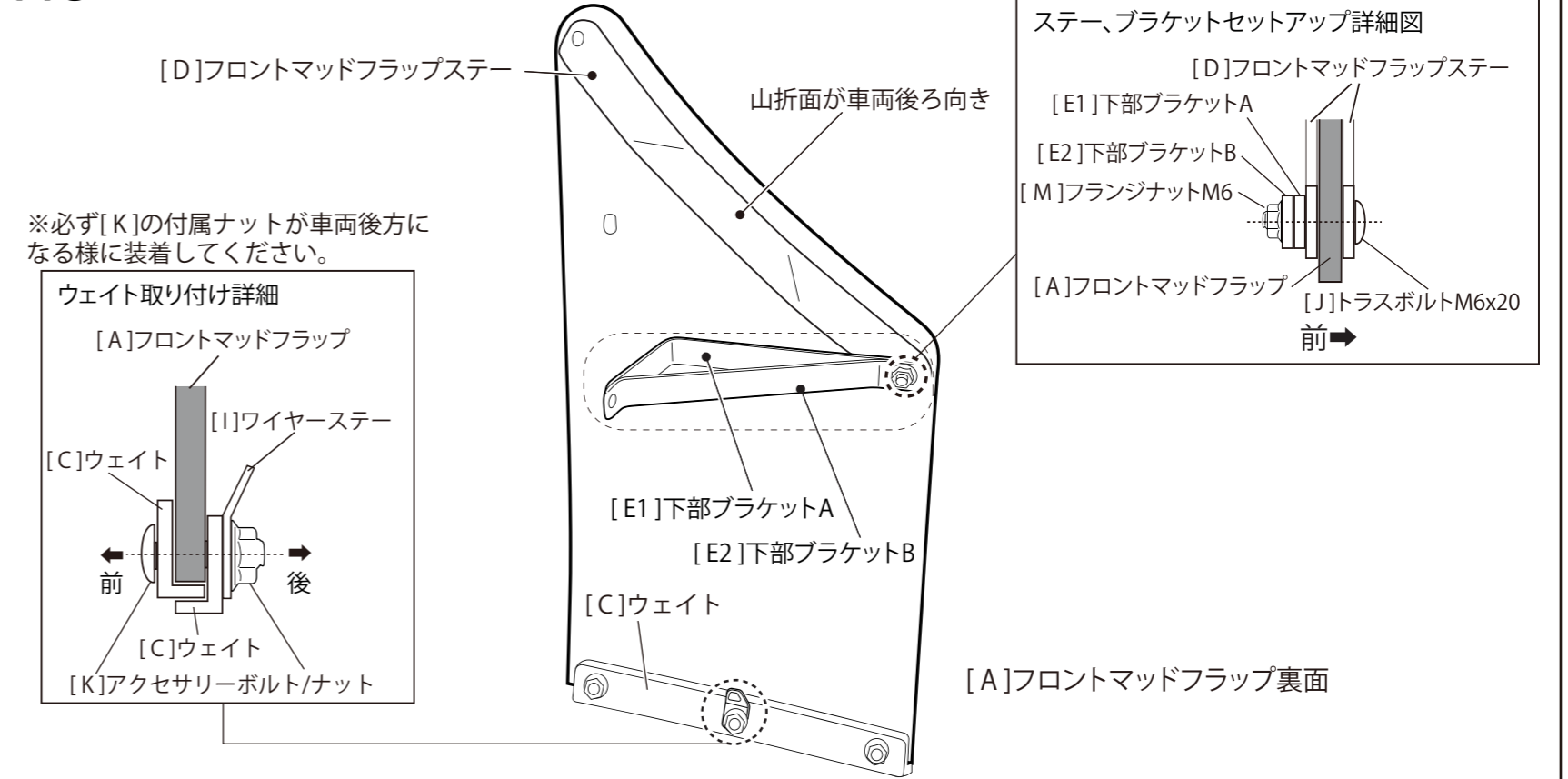

構成部品図 フロントマッドフラップ使用分

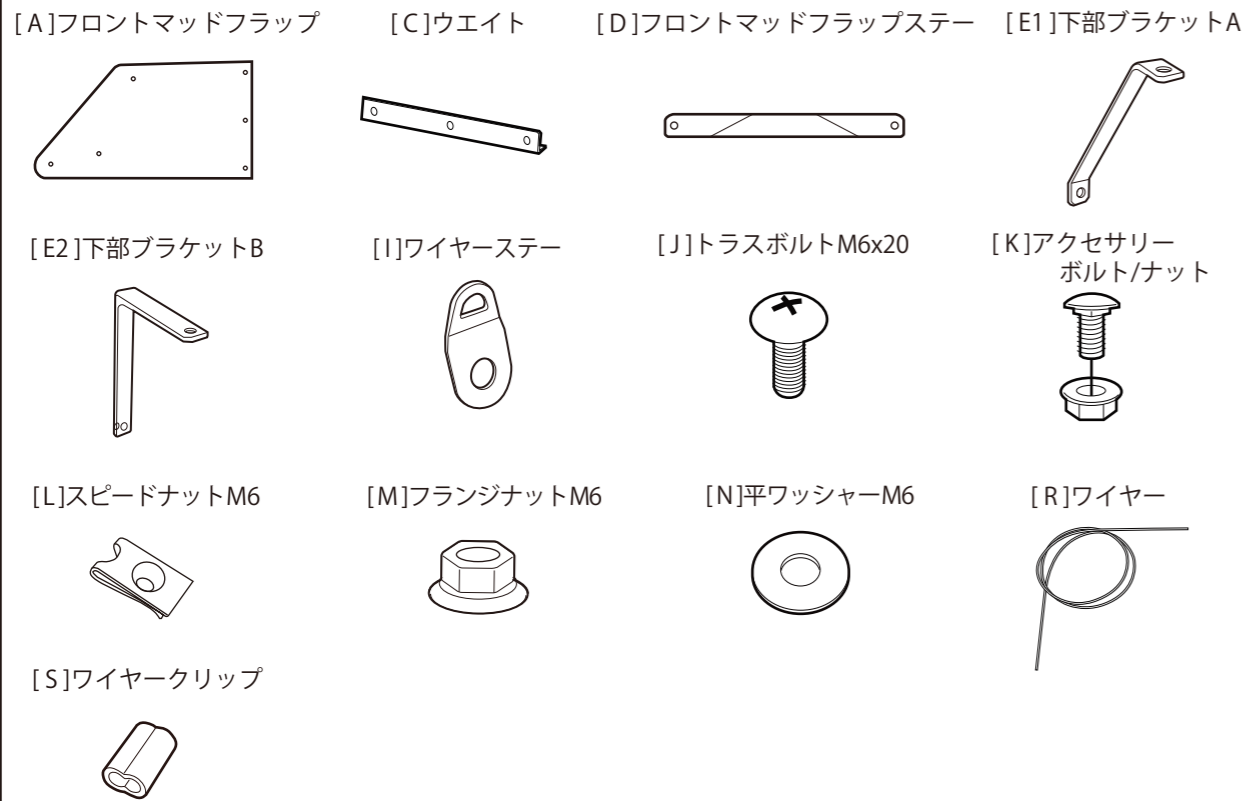

※構成部品表はリアマッドフラップの取り付け説明書参照

③図③を参考に車両穴位置に合わせて[A]フロントマッドフラップを取り付けます。  
 ※大径タイヤ装着時にハンドルを切ると\*周辺がタイヤに干渉する場合があります。その際は、本製品を使用しないで下さい。

④図④を参考に[I]ワイヤステーを車体に固定し、ワイヤループ作成詳細を参考に[R]ワイヤーを取り付けて装着完了となります。

図③ フロントマッドフラップの取り付け(図は助手席側。運転席も同様に作業します)

車体側面下方  
 [E1]/[E2]下部ブラケットA/B [J]トラスボルトM6x20

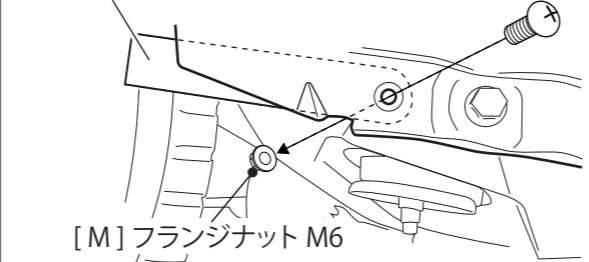

[M]フランジナット M6

車体下リブ前方の穴に[J]トラスボルトM6x20、  
 [M]フランジナットM6を使い、  
 [E1]/[E2]下部ブラケットA/Bを固定します。

車体下面  
 [D]フロントマッドフラップステー  
 [E1]/[E2]下部ブラケットA/B

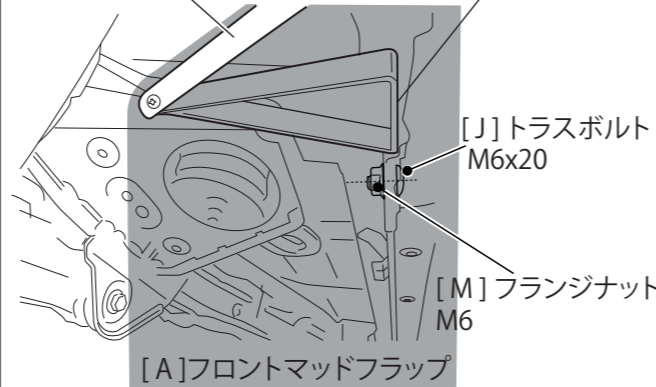

[J]トラスボルト M6x20

[M]フランジナット M6

[A]フロントマッドフラップ

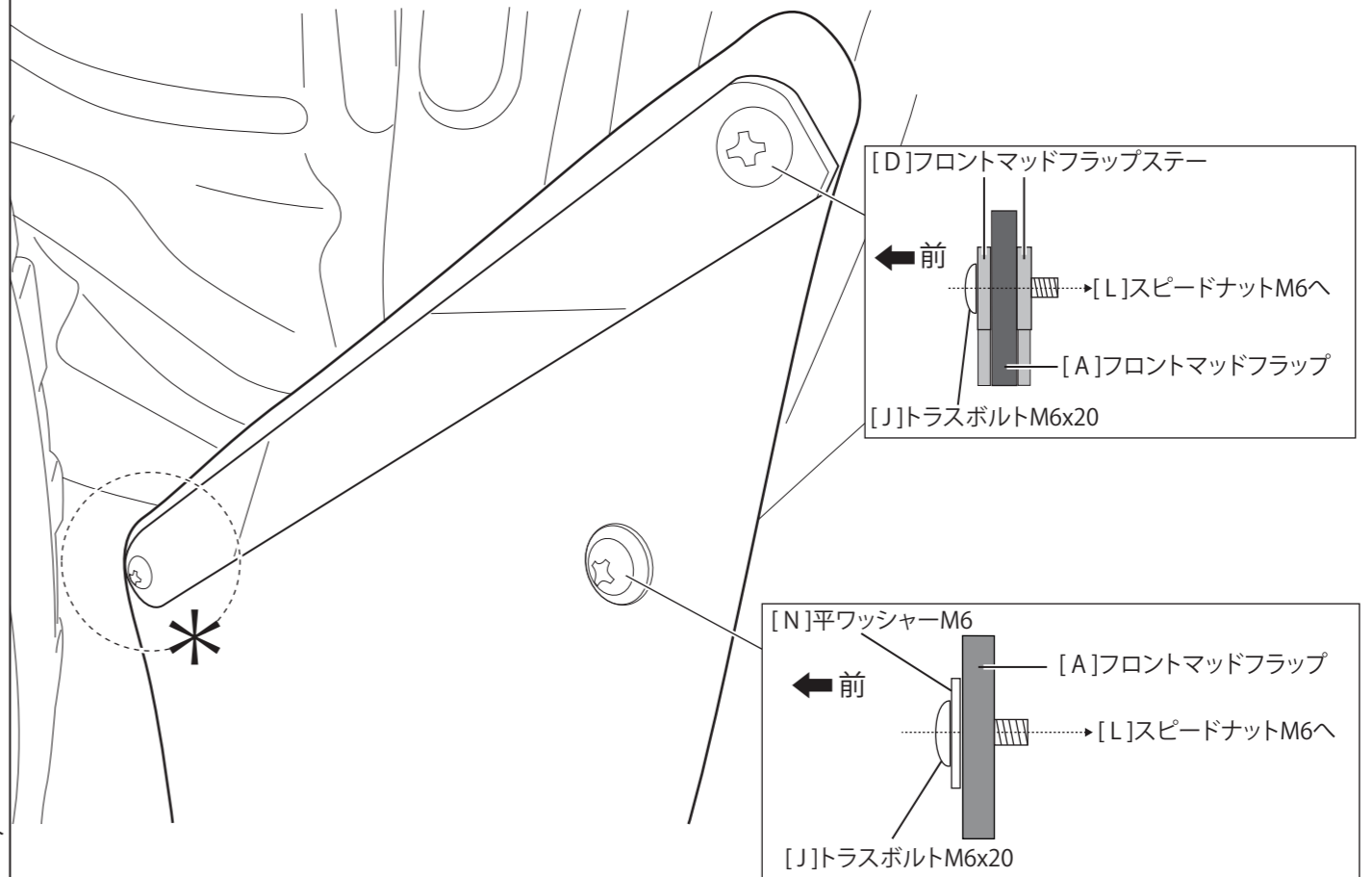

[D]フロントマッドフラップステー

←前

→[L]スピードナットM6へ

[A]フロントマッドフラップ

[J]トラスボルトM6x20

[N]平ワッシャーM6

←前

→[L]スピードナットM6へ

[A]フロントマッドフラップ

[J]トラスボルトM6x20

図④ ワイヤーの取り付け(図は助手席側。運転席も同様に作業します)

[I]ワイヤステー取り付け穴

[R]ワイヤー

←ループを作る

[S]ワイヤークリップ

ワイヤーを通してからかします

注意：ループを作成するには[S]ワイヤークリップを圧着ペンチなどでしっかりかきつけて下さい。かきつけが不十分ですとワイヤーが抜けて、車両の破損や事故の原因となります。

[A]フロントマッドフラップ

純正ボルト

※ワイヤーのループ上端からループ下端の参考長さは200mm

200mm

余分な長さをカット

[I]ワイヤステー

[I]ワイヤステー

