

JIMNY [JB64]/ JIMNY SIERRA [JB74]

取付説明書

DAMD
Styling Effect

LICENSE PLATE KIT

ナンバー取付キット

取付手順 ■ 取り付け前に必ず別紙注意事項をお読み下さい ■

- ①図①を参考に、付属の型紙を紙面の指示に従い、リアバンパーに当て、穴位置をバンパーに罫書き、ドリルで穴を開けます。
※別売りの移設キット使用の場合、バンパーには取り付けませんので、穴開けは決して行わないで下さい。
- ②図②を参考に、[B]ベースプレートの裏面に[C]クッションテープを貼ります。
※[C]クッションテープの貼付け面はパーツクリーナー/シリコンオフ等にて入念に清掃及び脱脂を行なって下さい。
- ③図③を参考に、ナンバープレートと[D]ナンバーベース、[B]ベースプレートを外した純正ボルトと[E]フランジナットM6でバンパーに共締めします。
[F]ナンバー灯の配線を裏側に通し、[G]皿ボルトM4と[H]フランジナットM4でナンバー灯を固定します。
- ④図④を参考に、純正のテールランプハーネスのナンバー灯ソケットから[I]電源ハーネスキットを使って、電源をとります。
※ソケットを絶縁テープで巻くなどして、防水して下さい。

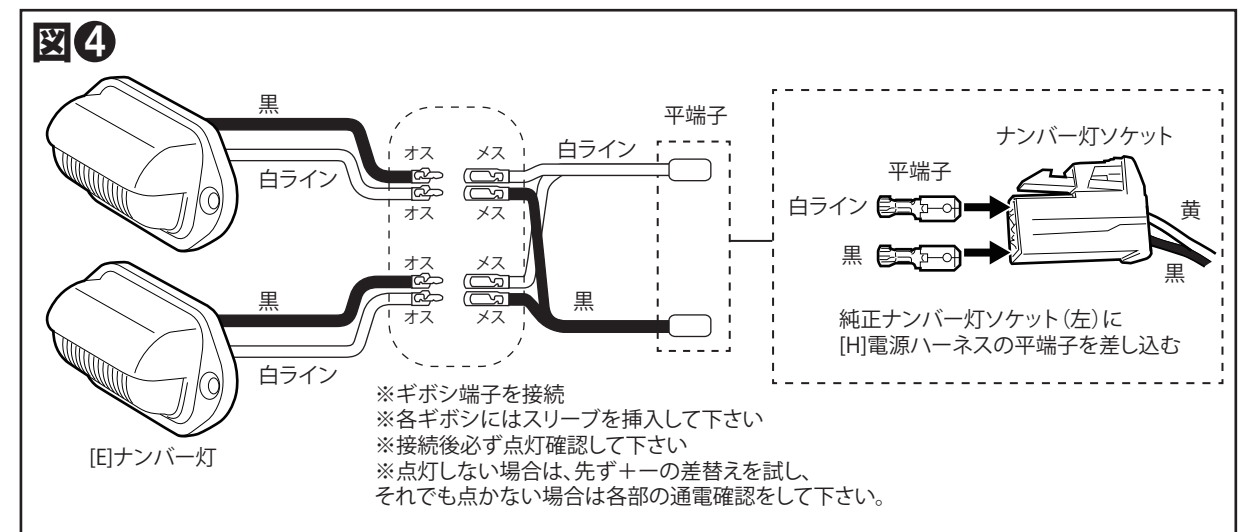
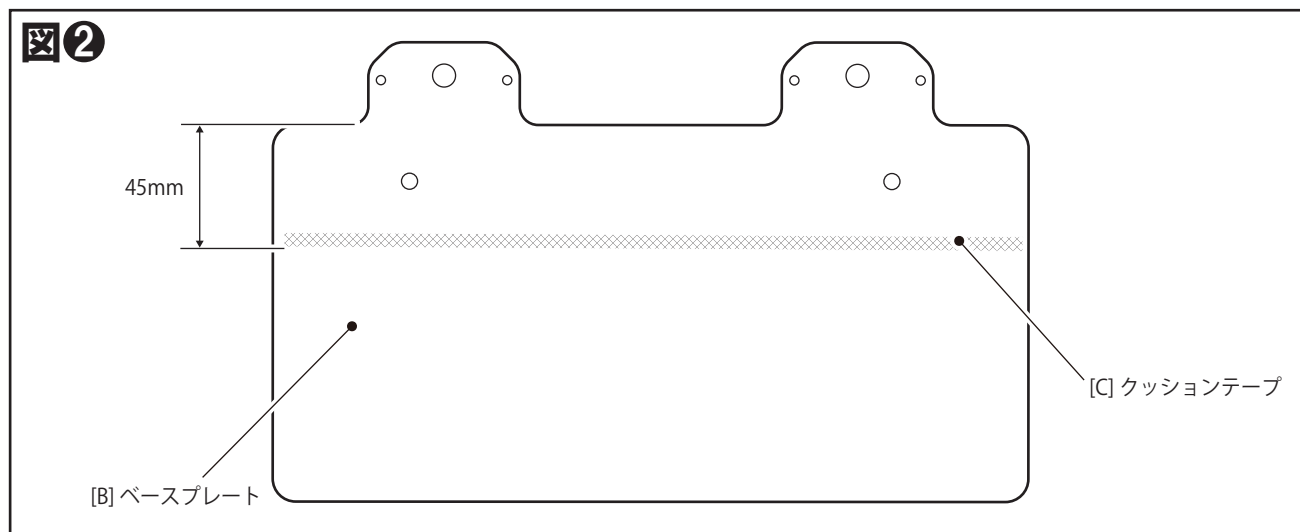
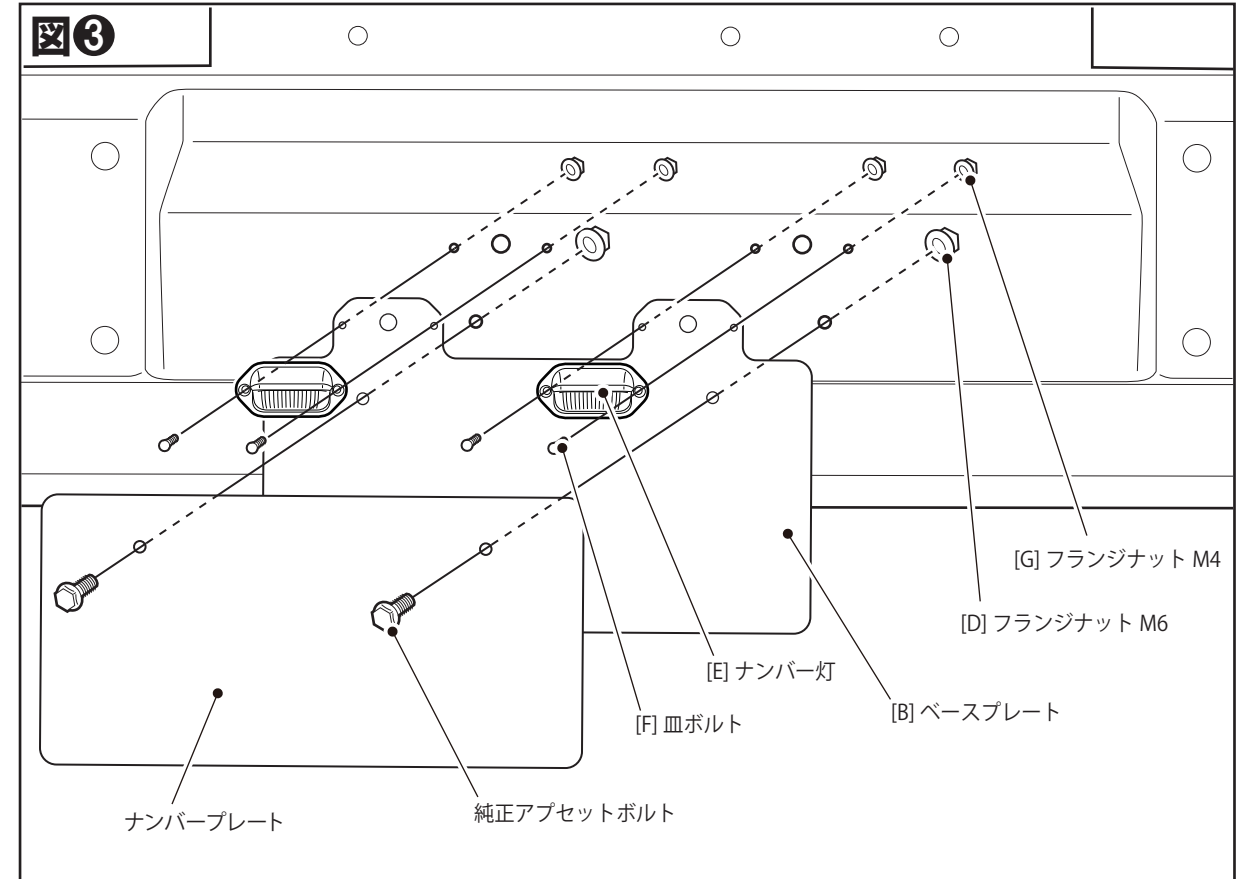
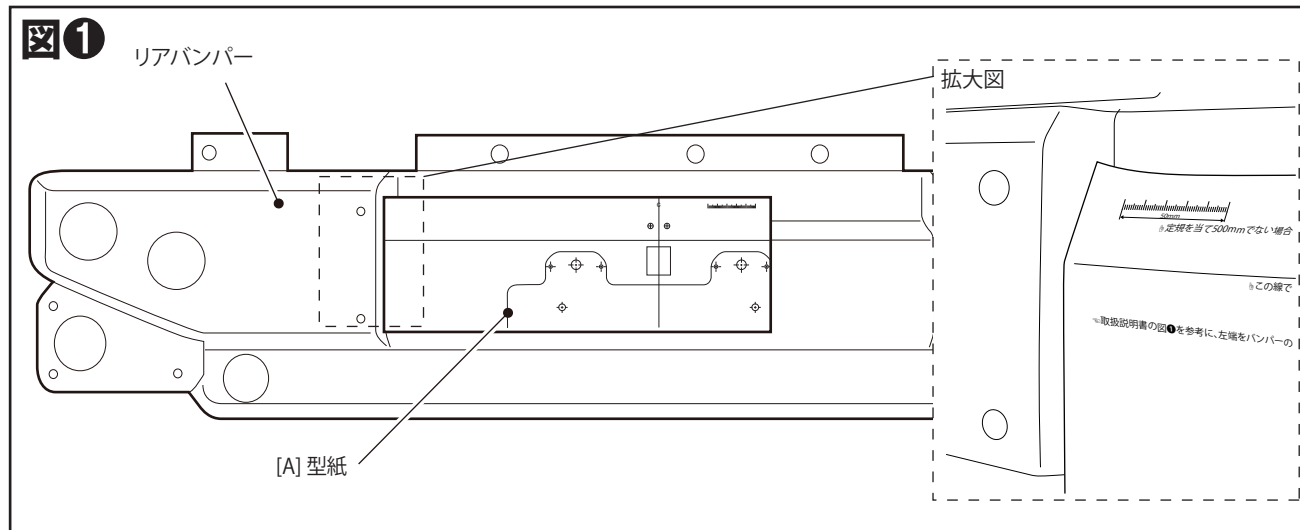

構成部品	A	型紙	1	E	ナンバー灯	2
	B	ベースプレート	1	F	皿ボルト M4	4
	C	クッションテープ	1	G	フランジナット M4	4
	D	フランジナット M6	2	H	電源ハーネスキット	1

DAMD Inc.

株式会社 ダムド
〒242-0001 神奈川県大和市下鶴間45-1
TEL.046-271-5599 FAX.046-272-2266
http://www.damd.co.jp