

JIMNY SIERRA [JB74] "little:G"

構成部品表

DAMD
Styling Effect

OVER FENDER rubber

オーバーフェンダーラバー

[a] エンドモール(細)
(イの字形状) 3m

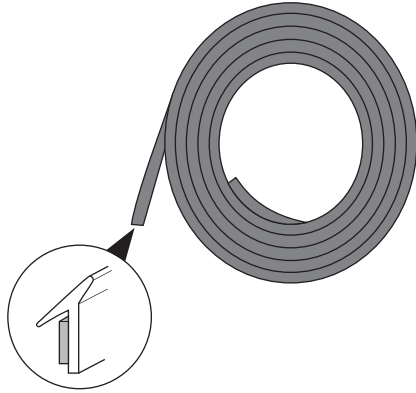

[b] 3Dモール
(1/2/3各RH/LH)

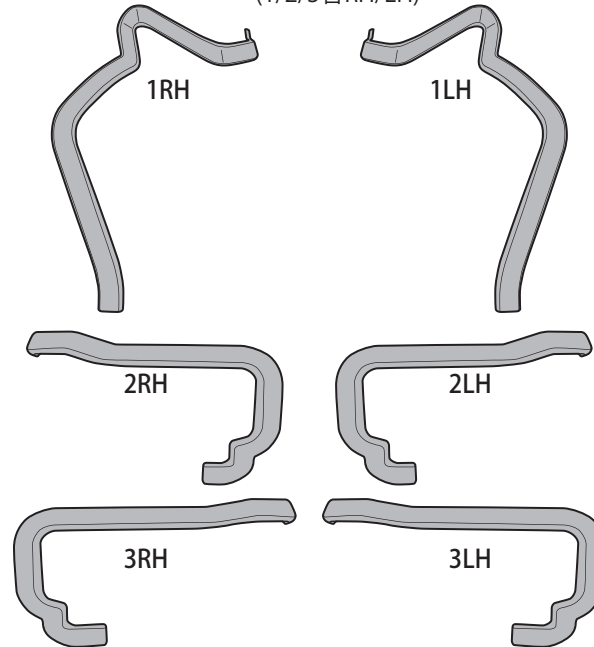

[c] 両面テープ
(5mm幅)

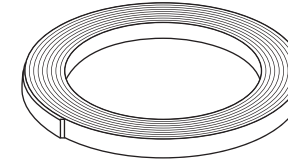

[d] PACプライマー K-500

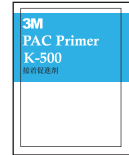

No.	部品名称	個数	部品番号
a	エンドモール(細) (イの字形状) 3m	2	E-084
b	3Dモール(1/2/3各RH/LH)	6ピース	E-639
c	両面テープ(5mm幅)	1	E-483
d	PACプライマー K-500	1	E-171

DAMD Inc.

株式会社 ダムド
〒242-0001 神奈川県大和市下鶴間45-1
TEL.046-271-5599 FAX.046-272-2266
<http://www.damd.co.jp>

JIMNY SIERRA [JB74] “little : G”

取付説明書

DAMD
Styling Effect

OVER FENDER rubber

オーバーフェンダーラバー取り付け

- 1、本製品オーバーフェンダーのエンドモール装着部位を脱脂剤などで入念に脱脂清掃してください。
- 2、[b]3Dモールの裏側の面に付属の[d]PACプライマーを塗布し、10分以上乾燥させ、付属の[c]両面テープをなるべく淵に寄せて貼り付けます。
*プライマー塗布の際、はみ出した箇所が変色する場合がありますので、両面テープ貼り付け面・接着面以外に塗布しないように十分にご注意ください。
- 3、破線部へ[a]エンドモール(細)を貼り付けます。
*エンドモール貼り付け部の本製品裏側も脱脂剤などで入念に脱脂清掃してください。
製品曲率の強い箇所③部はハサミ等でエンドモールに切込みを入れて曲率に沿うようにしてください。
*両面テープは外気温が15℃以下になると接着力が低下しますので、必要があれば両面テープ及び被接着面をドライヤーなどで温めてから施工してください。

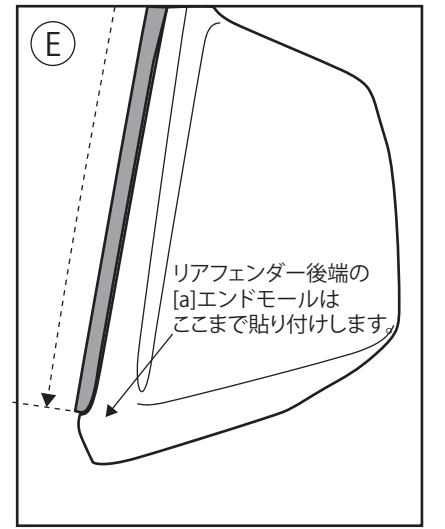
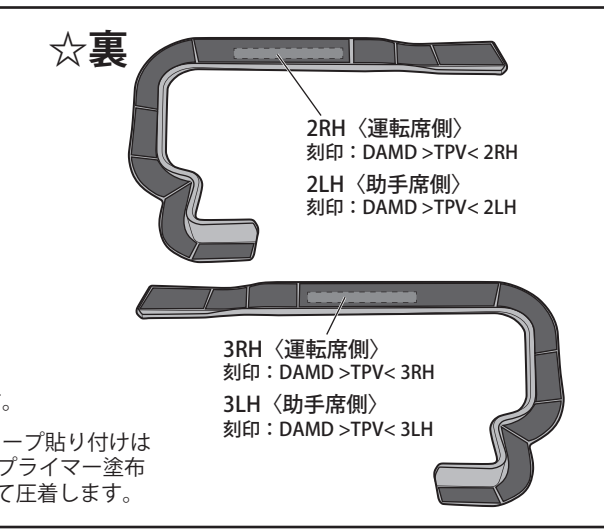
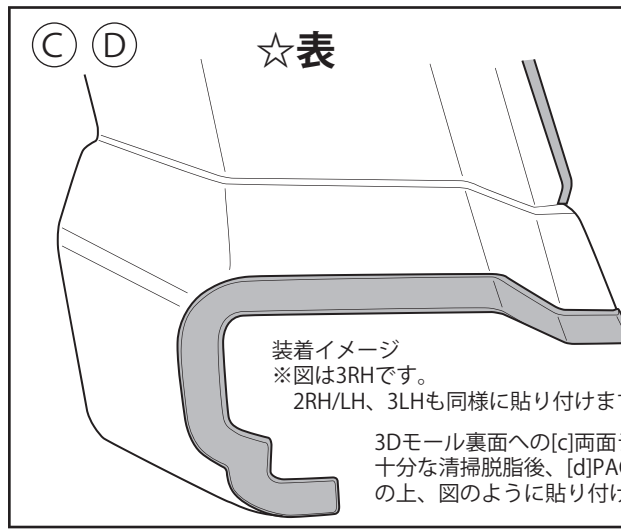
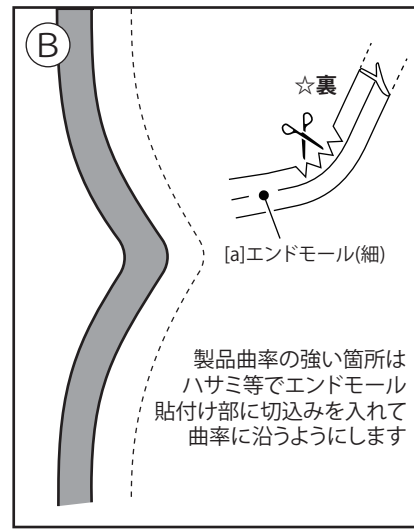
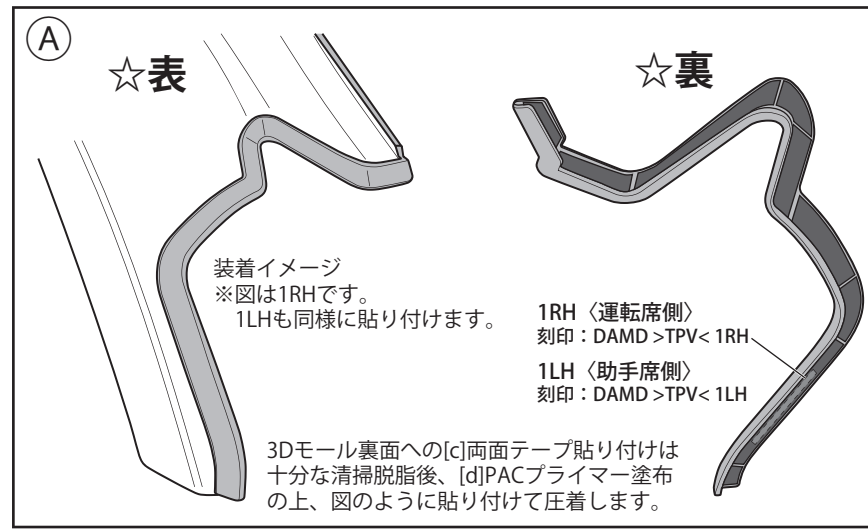
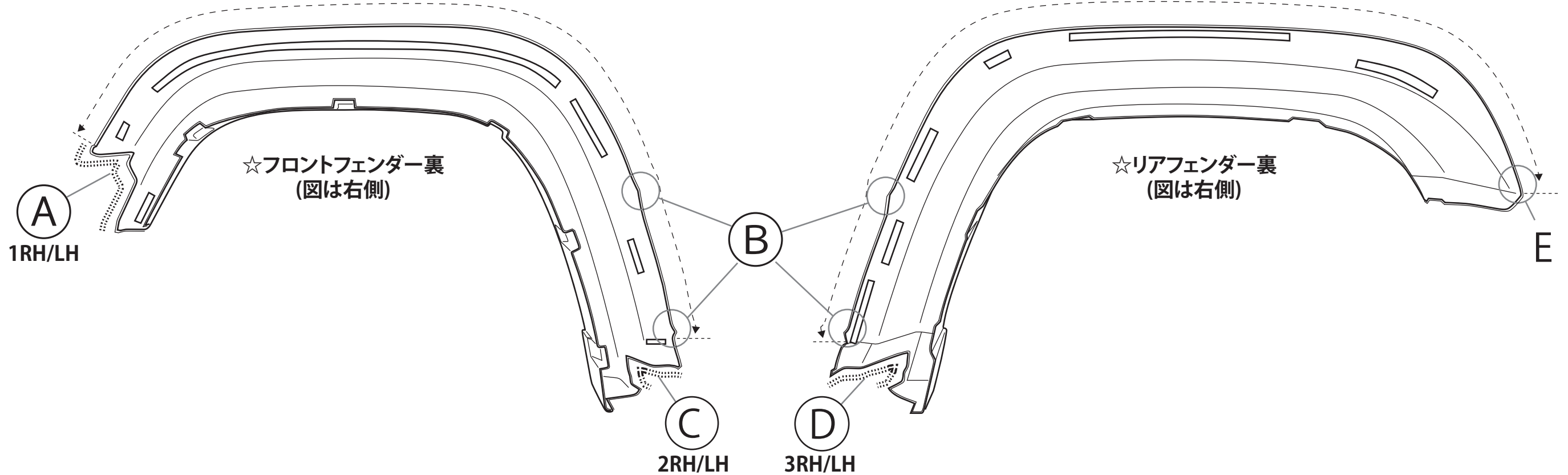
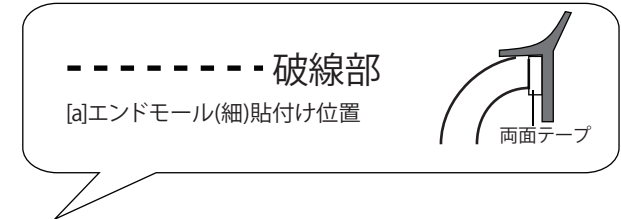

構成部品	a	エンドモール (細)	3m x 2	d	パックプライマー K-500	1
	b	3D モール (1/2/3 各 RH/LH)	6ピース	-	-	-
	c	両面テープ 5mm 幅	1	-	-	-

DAMD Inc.

株式会社 ダムド
〒242-0001 神奈川県大和市下鶴間45-1
TEL.046-271-5599 FAX.046-272-2266
<http://www.damd.co.jp>