

# JIMNY SIERRA [JB74] "little:G"

構成部品表

**DAMD**  
Styling Effect

## ALUMINIUM STEP & OVER FENDER

アルミステップ&オーバーフェンダー

[A] ブラケット

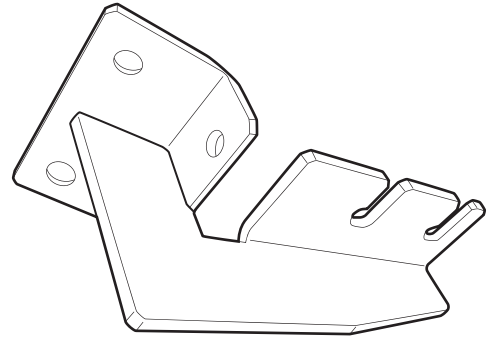

[B] ナットプレート

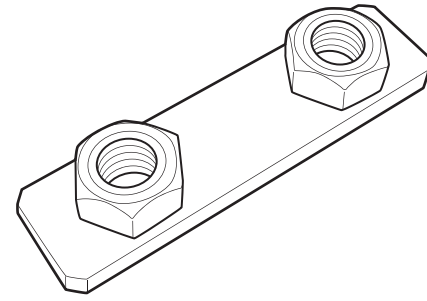

[C] 六角ボルト (M8)

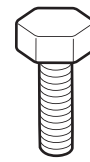

[D] ワッシャー (M8)

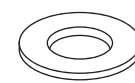

[E] ブラインドリベット

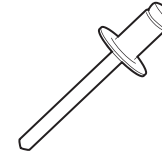

[F] ブラインダーシート

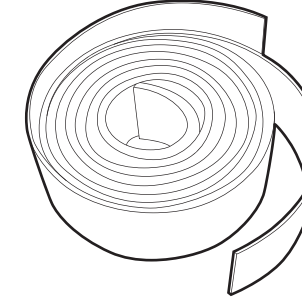

[G] アルミステップ

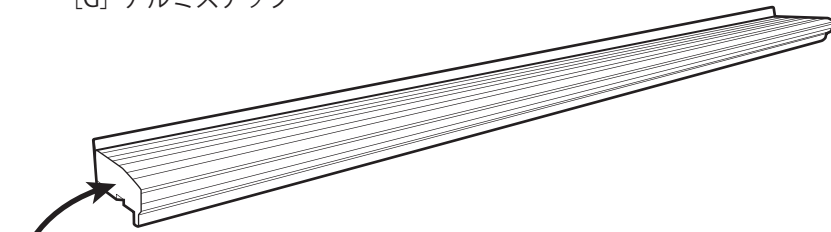

[H] FRオーバーフェンダー-LH

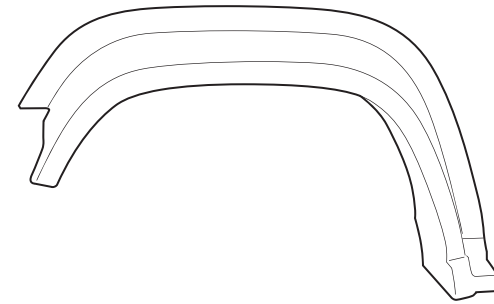

[I] RRオーバーフェンダー-LH

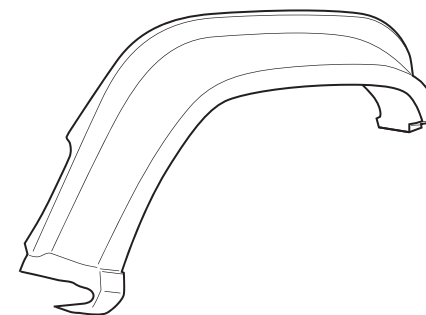

[J] FRオーバーフェンダー-RH

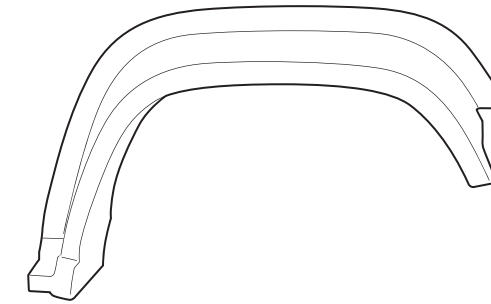

[K] RRオーバーフェンダー-RH

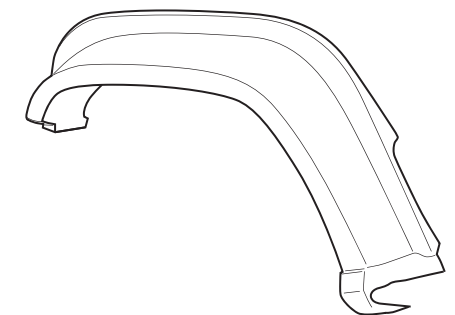

※この付属品はアルミステップ本体内に入っています

[G] アルミステップ付属品 各12セット

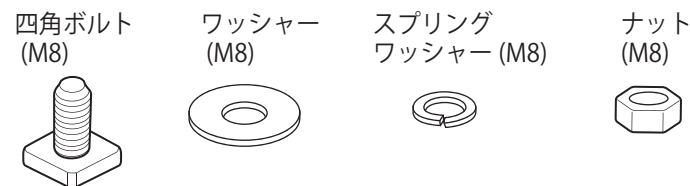

[L] PACプライマー N-200



No.	部品名称	個数	部品番号	No.	部品名称	個数	部品番号
A	ブラケット	6	C-345	G	アルミステップ	2セット	—
B	ナットプレート	6	C-345	H	FRオーバーフェンダー-LH	1	—
C	六角ボルト(M8)	12	A-131	I	RRオーバーフェンダー-LH	1	—
D	ワッシャー(M8)	12	B-070	J	FRオーバーフェンダー-RH	1	—
E	ブラインドリベット	12	A-132	K	RRオーバーフェンダー-RH	1	—
F	ブラインダーシート	2	E-320	L	PACプライマー N-200	1	E-085

**DAMD Inc.**

株式会社 ダムド  
〒242-0001 神奈川県大和市下鶴間45-1  
TEL.046-271-5599 FAX.046-272-2266  
<http://www.damd.co.jp>

# JIMNY SIERRA [JB74] "little : G"

取付説明書

**DAMD**  
Styling Effect

## ALUMINIUM STEP & OVER FENDER

アルミステップ&オーバーフェンダー

取付手順 ■ 取り付け前に必ず別紙注意事項をお読み下さい ■

- ① 図①で示される☆マークの純正樹脂クリップ(黒)と↑矢印の純正ボルトを外し、○印部のクリップが外れるように手前に引き抜きながら純正フェンダー、純正サイドシルカバーを車体から取り外します。リアフェンダー部の取付用樹脂パーツを外します。☆マークの純正樹脂クリップ(黒)、純正ボルトは再利用します。  
※手順⑤で貼り付ける[F]ブラインダーシートの位置決めのため、純正サイドシルカバーを取り外す前に上端に沿って、車体側にマスキングテープを貼ります。(図①)
- ② 車体下のリブにφ9mmの穴を片側6ヶ所(左右合計12ヶ所)開けます。(図②)  
※穴位置がスポット溶接にかかる場合、適宜ずらして下さい。  
※貫通した車体側下穴に市販のタッチアップ塗料等にて防錆処理を推奨します。
- ③ 穴開けた位置に[A]ブラケットを[B]ナットプレート、[C]SUSキャップボルトM8、[D]ワッシャーM8で仮止めし、リベット穴の位置(左右合計12ヶ所)を車両にマーキングします。[A]ブラケットを外し、マーキング位置にφ4.5mmの[E]を開けます。(図③)
- ④ [A]ブラケットを仮止めし、ガタつきが無いようにしっかりと押し付けて、手順②にて開けたφ4.5mmの穴に[E]ブラインドリベットを打ってから、[A]ブラケットを固定するボルトを本締めします。(図④)
- ⑤ 手順①で貼ったマスキングテープの下のラインを基準に、[F]ブラインダーシートを裏の両面テープを使い車体へ圧着します。(図⑤)  
※車体側貼付け面はパーツクリーナー/シリコンオフ等にて入念に清掃及び脱脂を行なって下さい。
- ⑥ [G]アルミステップからゴムモールを一旦抜き、裏表逆に取付け、付属のボルトを差し込みます。(図⑥)
- ⑦ [G]アルミステップを前後均等になるよう位置を調整し、付属のナット類で固定します。(図⑦)
- ⑧ オーバーフェンダーにエンドモールを取り付けます。(別紙参照)
- ⑨ [H]~[K]の各オーバーフェンダー裏面の両面テープ剥離紙の末端(3~4cm)を剥がして、予め本製品の表面にマスキングテープ等で仮止めします。短い両面テープについては剥離紙をすべて剥がします。各オーバーフェンダーを手順①で取り外した純正樹脂クリップ(黒)を使って取り付けます。全体のバランスを調整して、折り出しておいた剥離紙を引き抜き、十分に車体へ圧着します。(図⑦)  
※車両側貼付け面はパーツクリーナー/シリコンオフ等にて入念に清掃及び脱脂を行い、[L]PACプライマーN-200を塗布し十分に乾かします。

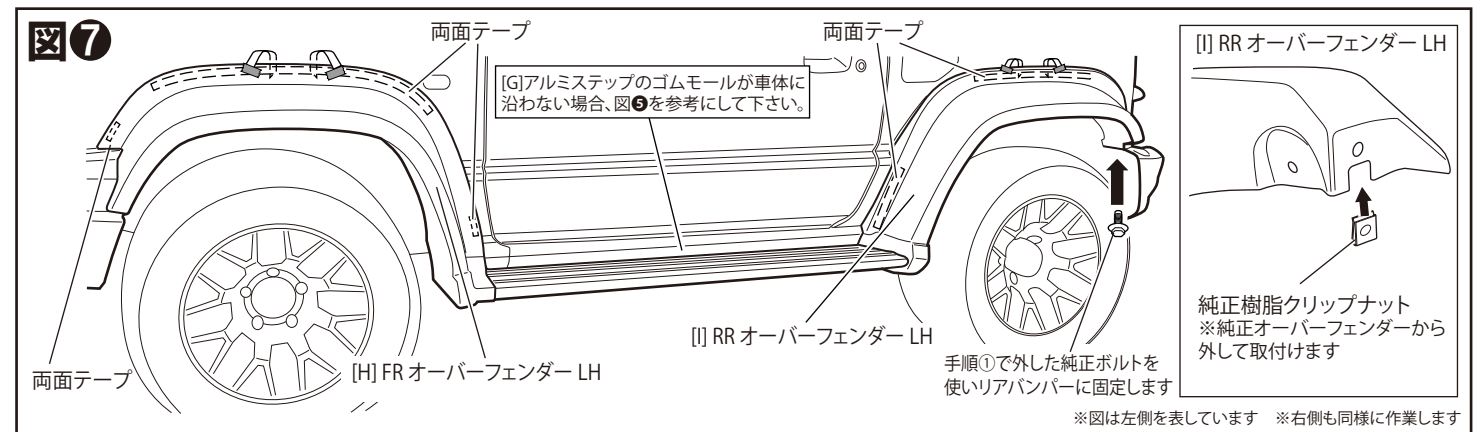
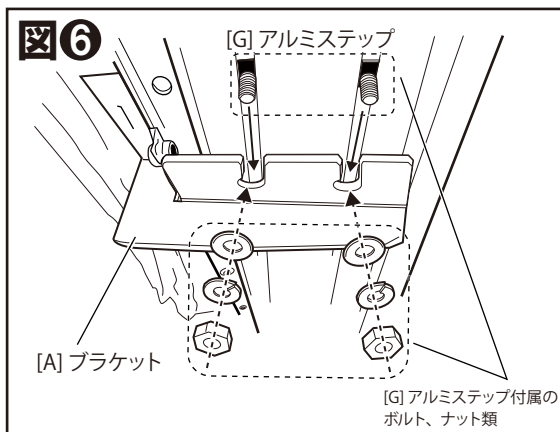
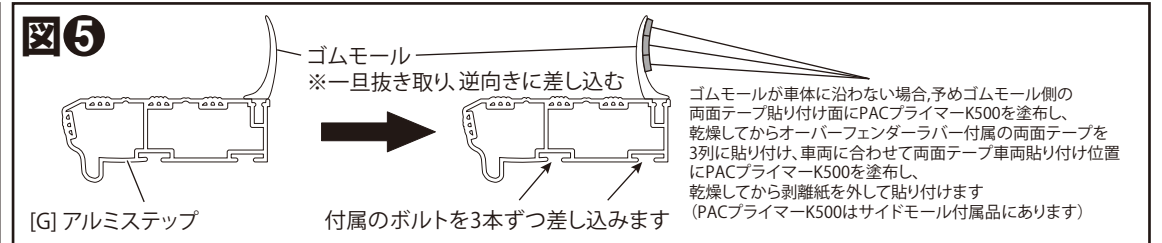
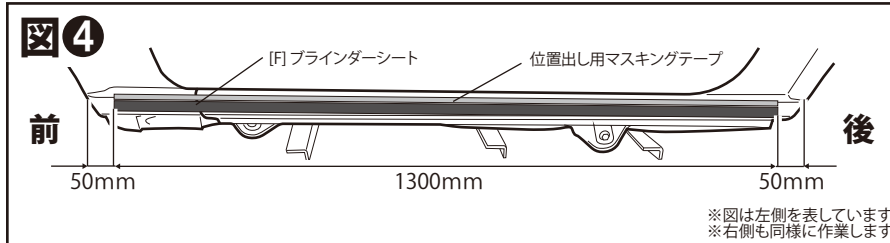
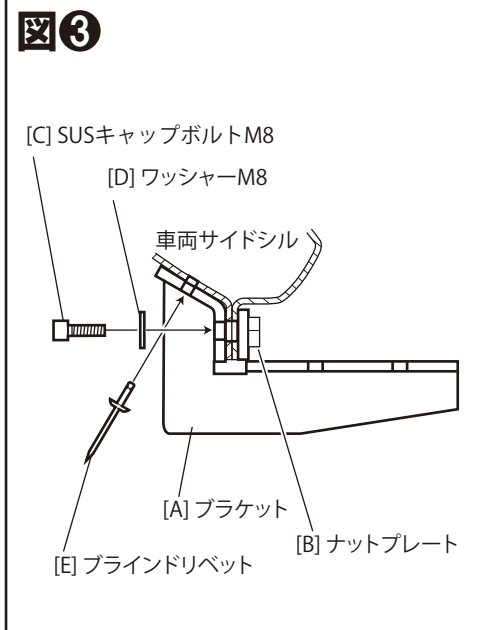
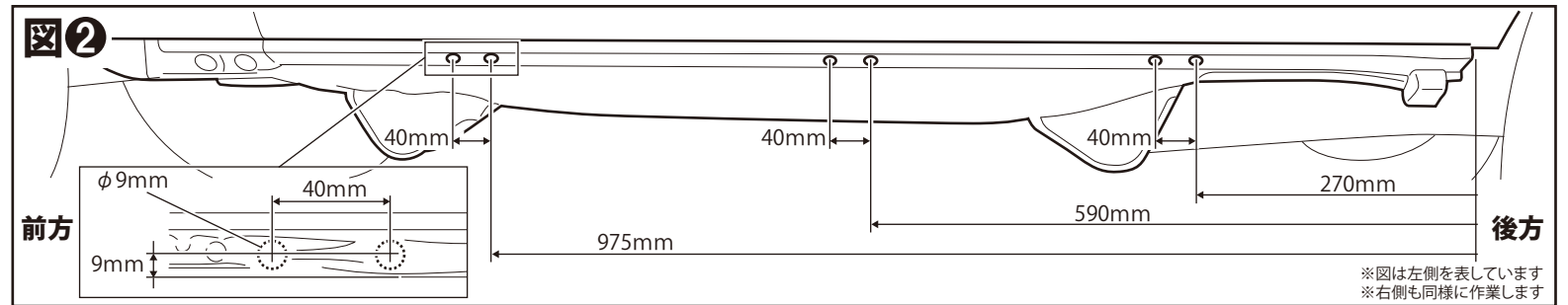
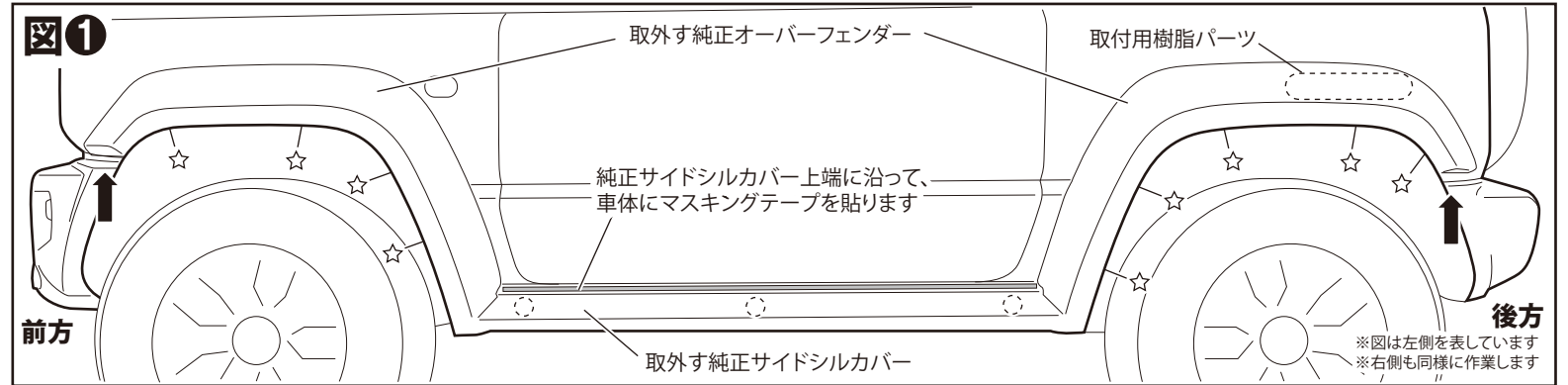

構成部品	A	ブラケット	6	E	ブラインドリベット	12	I	RR オーバーフェンダー LH	1
	B	ナットプレート	6	F	ブラインダーシート	2	J	FR オーバーフェンダー RH	1
	C	SUSキャップボルト M8	12	G	アルミステップ	2セット	K	RR オーバーフェンダー RH	1
	D	ワッシャー M8	12	H	FR オーバーフェンダー LH	1	L	PAC プライマー N-200	1

**DAMD Inc.**

株式会社 ダムド  
〒242-0001 神奈川県大和市下鶴間45-1  
TEL.046-271-5599 FAX.046-272-2266  
http://www.damd.co.jp