

JIMNY/JIMNY SIERRA [JB64/74] trip basket

DAMD
Styling Effect

構成部品表

SOLID RACK

ソリッドラック

①サイドガイドパイプ LR

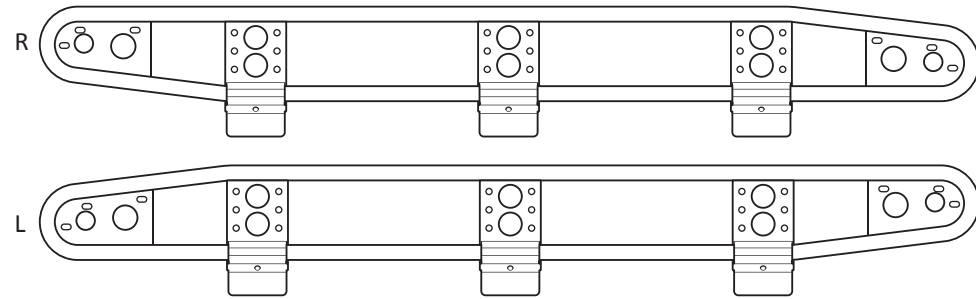

②前方ブリッジ

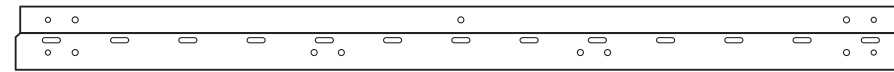

③中間ブリッジ



④フロントサイドパネル LR

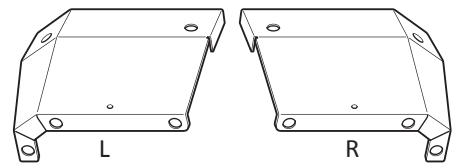

⑤リアサイドパネル LR

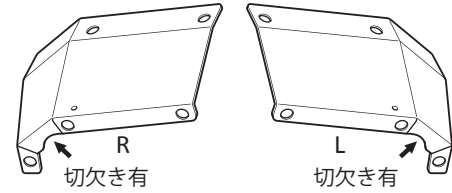

⑥縞鋼板フロントエプロン

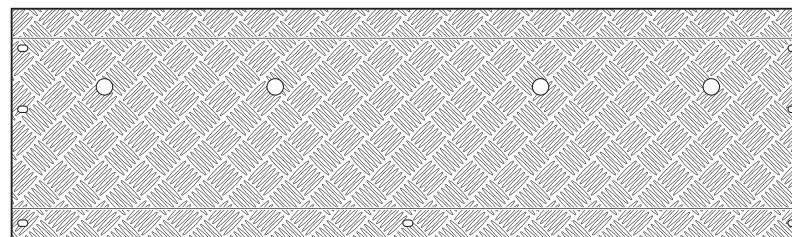

⑦縞鋼板リアエプロン

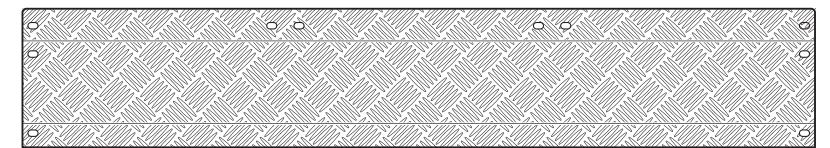

⑧デッキ天板

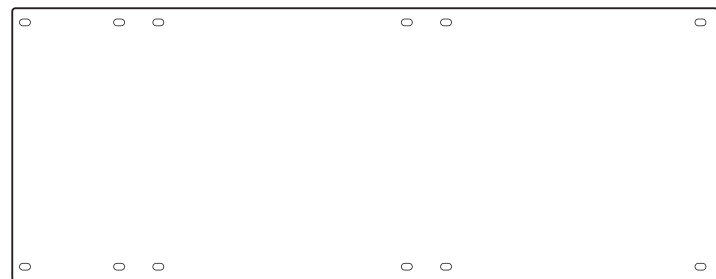

⑨六角ボルトM6×15

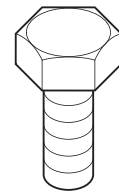

⑩平ワッシャーM6 (外径13)

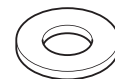

⑪六角ボルトM8×15

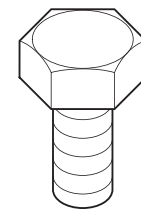

⑫平ワッシャーM8 (外径22)

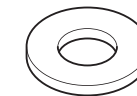

⑬平ワッシャーM8 (外径14)



⑭フランジナットM8

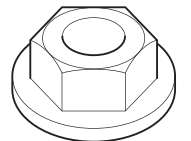

⑮透明テープ120mm×100mm

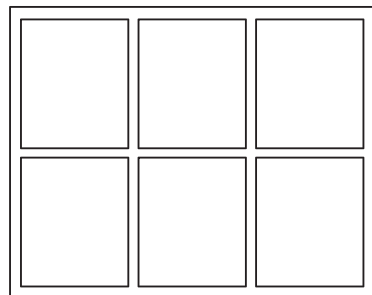

⑯押えプレート

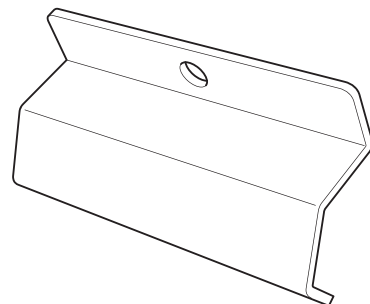

⑰六角穴付ボルトM8×15

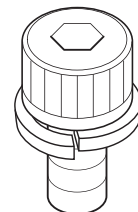

⑱極低頭ボルトM6×12

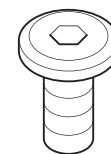

⑲平ワッシャーM6



⑳フランジナットM6

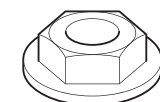

No.	部品名称	個数	部品番号
①	サイドガイドパイプ LR	各1	-
②	前方ブリッジ	1	-
③	中間ブリッジ	2	-
④	フロントサイドパネル LR	各1	-
⑤	リアサイドパネル LR	各1	-
⑥	縞鋼板フロントエプロン	1	-
⑦	縞鋼板リアエプロン	1	-

No.	部品名称	個数	部品番号
⑧	デッキ天板	3	-
⑨	六角ボルトM6×15	27	A-029
⑩	平ワッシャーM6 (外径13)	27	B-100
⑪	六角ボルトM8×15	16	A-158
⑫	平ワッシャーM8 (外径22)	20	B-103
⑬	平ワッシャーM8 (外径14)	6	B-101
⑭	フランジナットM8 P1.25	4	B-099

No.	部品名称	個数	部品番号
⑮	透明テープ120mm×100mm	1	E-525
⑯	押えプレート	6	-
⑰	六角穴付ボルト (ばね座金付) M8×15 P1.25	6	A-155
⑱	極低頭ボルトM6×12	36	A-153
⑲	平ワッシャーM6 (外径19.8)	42	B-038
⑳	フランジナットM6 P1.25	6	B-039

JIMNY/JIMNY SIERRA [JB64/74] **trip basket**

DAMD Styling Effect

取付説明書

SOLID RACK

ソリッドラック

取付手順 ■ 取り付け前に必ず別紙注意事項をお読みください ■

1 図①を参考に①サイドガイドパイプLRに②前方ブリッジと③中間ブリッジを仮付けします。
(最初は各パーツの裏側下面を上向きにして取付作業を行います。作業後、上下を元に戻してください。)

※作業は平らな場所で行い、各ブリッジが平らになるよう調整します。

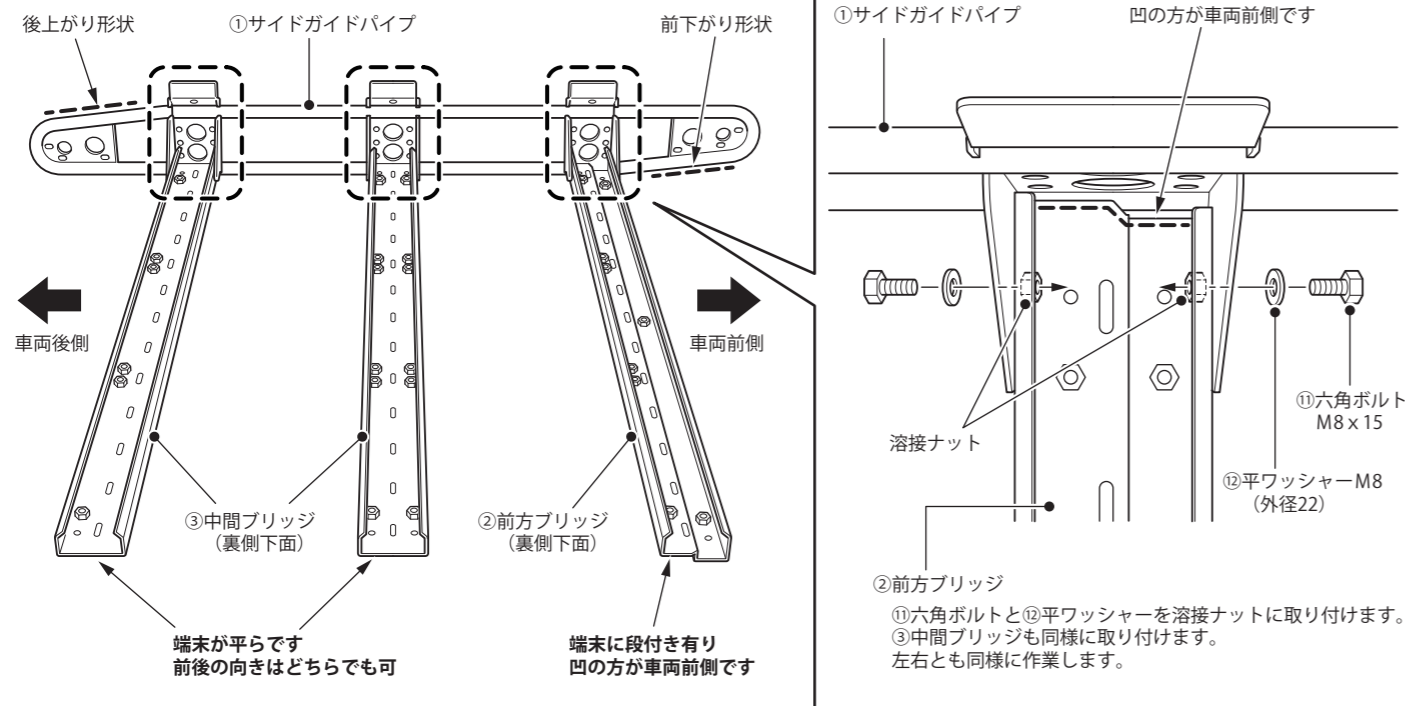

3 図③を参考に⑥縞鋼板フロントエプロンと⑦縞鋼板リアエプロンを仮付けします。以下ラックとします。

部分に⑨六角ボルトM6×15と⑩平ワッシャーM6 (外径13) を溶接ナットに仮締めします。

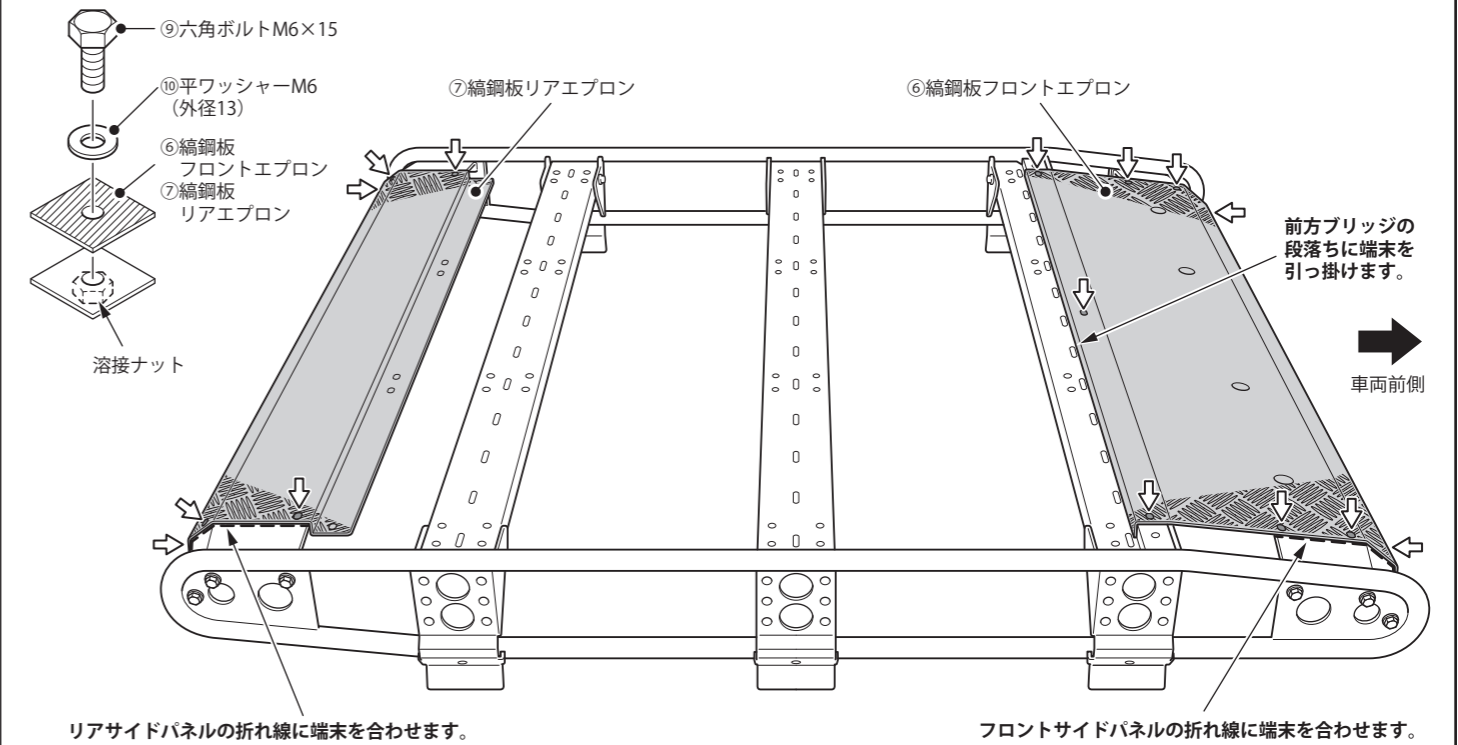

2 図②を参考に①サイドガイドパイプに④フロントサイドパネルと⑤リアサイドパネルを仮付けします。

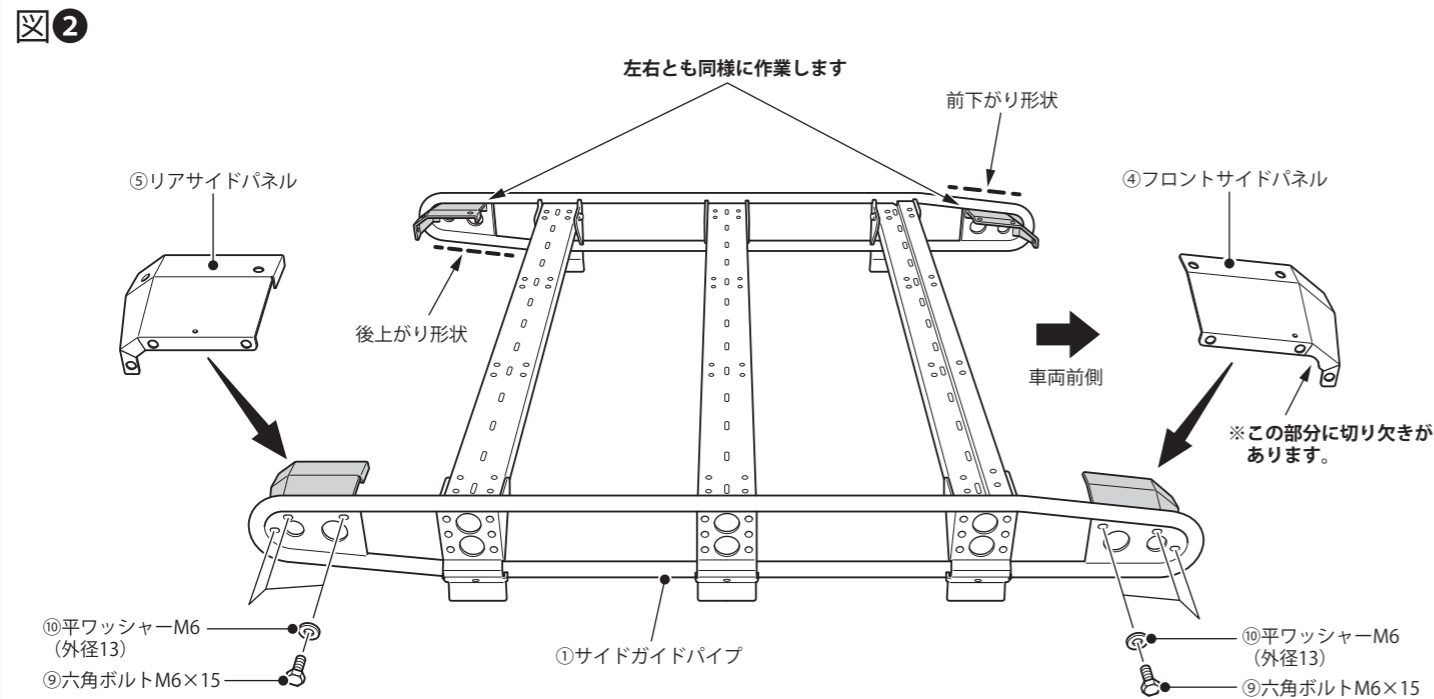

4 図④を参考に車両にキズ防止用の⑬透明テープを貼り付けます。※貼付面は必ず、入念に清掃脱脂を行ってください。

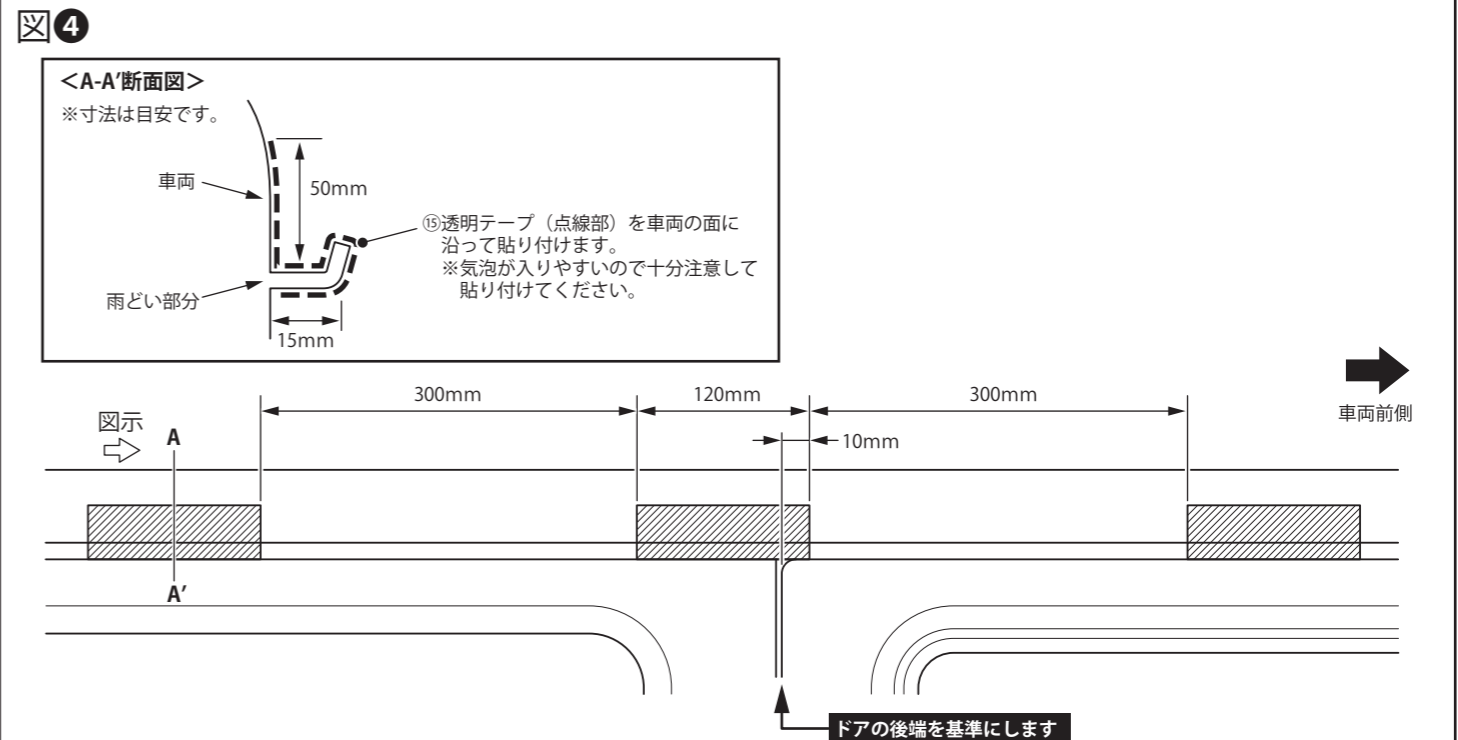

5 図5を参考にラックを車両に載せてから各ボルトを緩め、①サイドガイドパイプと車両の雨どいの接地面を均等に接地するよう位置調整します。位置が決まったらボルト類を本締めして車両から一旦下ろします。 ※作業は数名で行うことを推奨します。下ろしてから⑥縞鋼板フロントエプロンおよび⑦縞鋼板リアエプロンのボルトも本締めしてください。

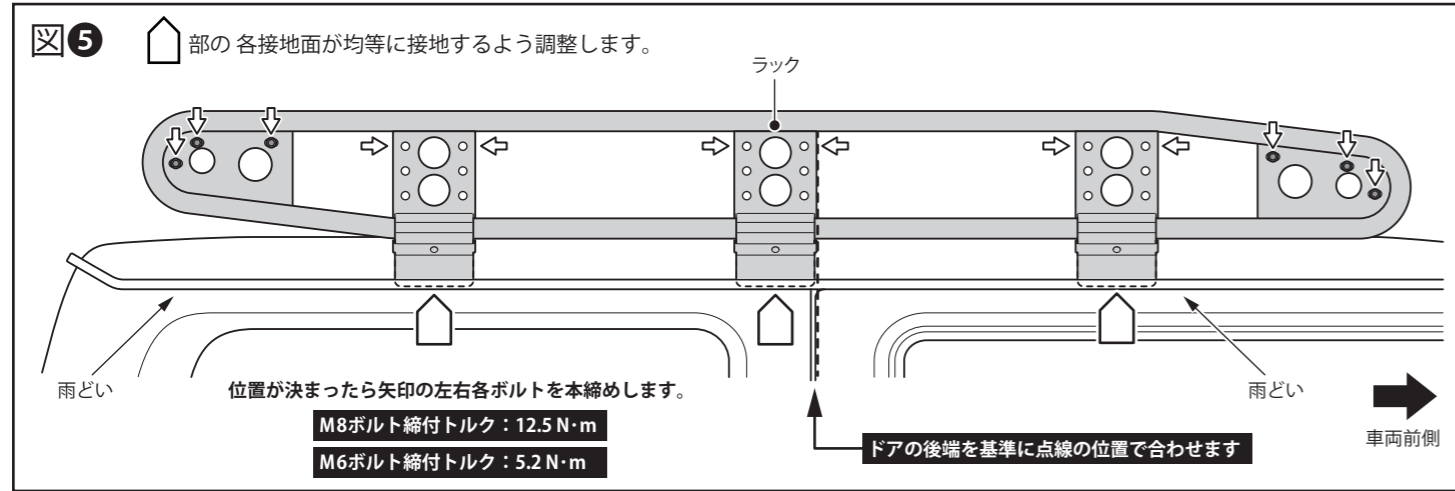

6 図6を参考にラックに⑧デッキ天板を載せて固定します。また⑥縞鋼板フロントエプロンのワークライト（オプション品）取付穴に⑪六角ボルト8×15と⑫平ワッシャー-M8および⑭フランジナットM8を取り付けます。 ※別売のワークライトがある場合はこの時点で取り付けてください。（ワークライトの取付説明書参照）

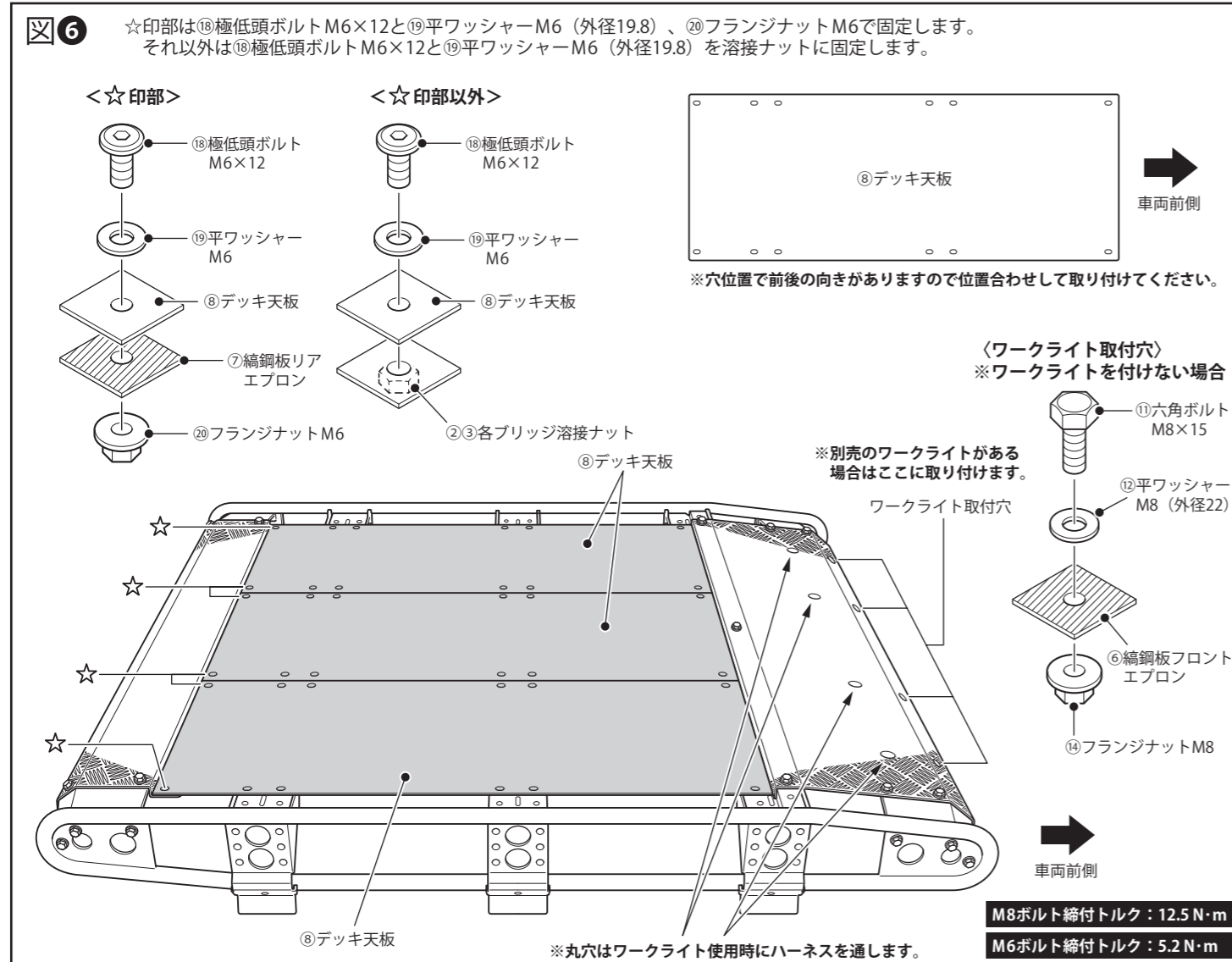

7 図7を参考にラックを車両に載せて⑯押えプレートにて固定して取付完了となります。 ※定期的に緩み・ガタ等がないか、確認や増し締めを行ってください。

