

JIMNY SIERRA [JB74] "little G. TRADITIONAL"

取付説明書

DAMD
Styling Effect

FRONT MADFLAP

フロント・マッドフラップ

※本製品リトルGフロントマッドフラップはリトルGトラディショナル/アドバンス アルミステップ & オーバーフェンダー専用部品です。取付けはリトルGトラディショナル アルミステップから行い、マッドフラップとオーバーフェンダーは同時装着します。

作業手順 ■ 取り付け前に必ず別紙注意事項をお読みください ■

- ① 図①を参考に車体フェンダーに[H]スピードナットM6を取り付けます。
- ② 図②を参考に[A]フロントマッドフラップに[I]フロントマッドフラップステーと[J]下部ブラケットを取り付けます。
- ③ 図③を参考にリトルGトラディショナル/アドバンス オーバーフェンダーを車体に仮合わせして、さらに手順②で組付けた[A]フロントマッドフラップを車体及びオーバーフェンダーに仮合わせして図示の穴をオーバーフェンダーにマーキングし、[D]型紙を使用してφ8と角穴をあけます。
裏面に続く

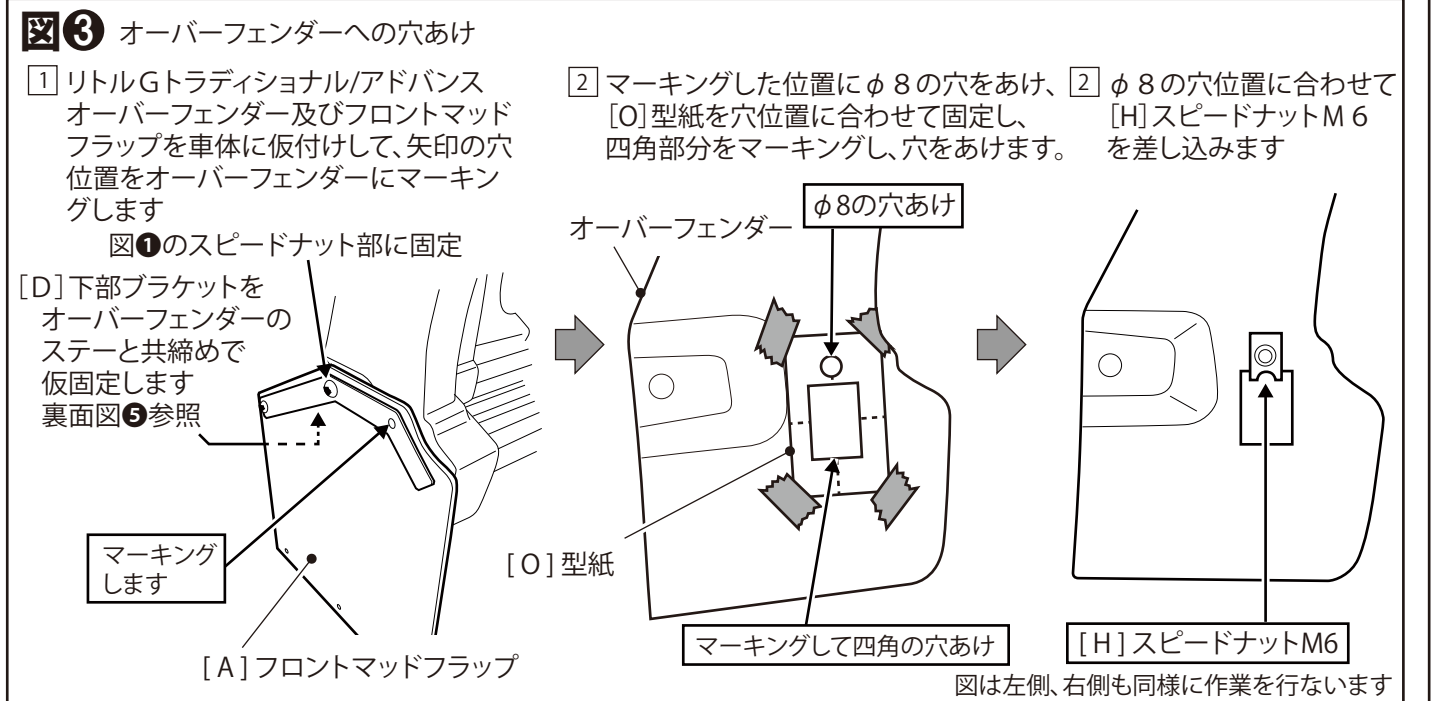
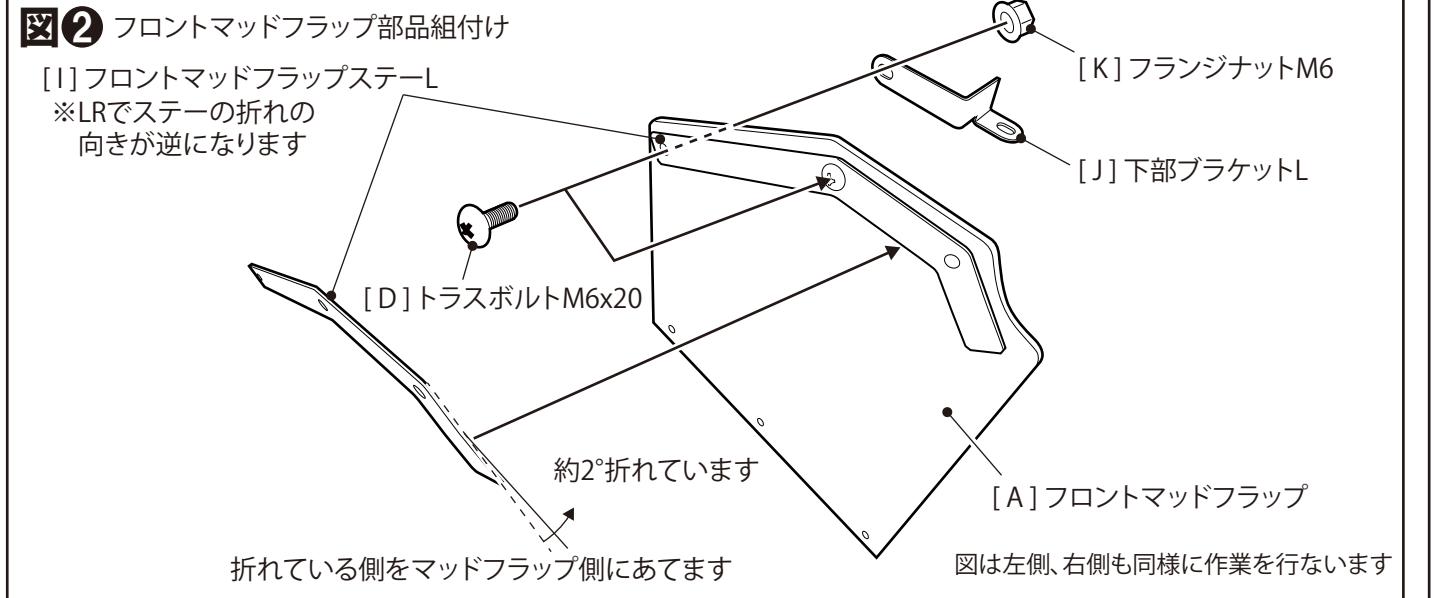
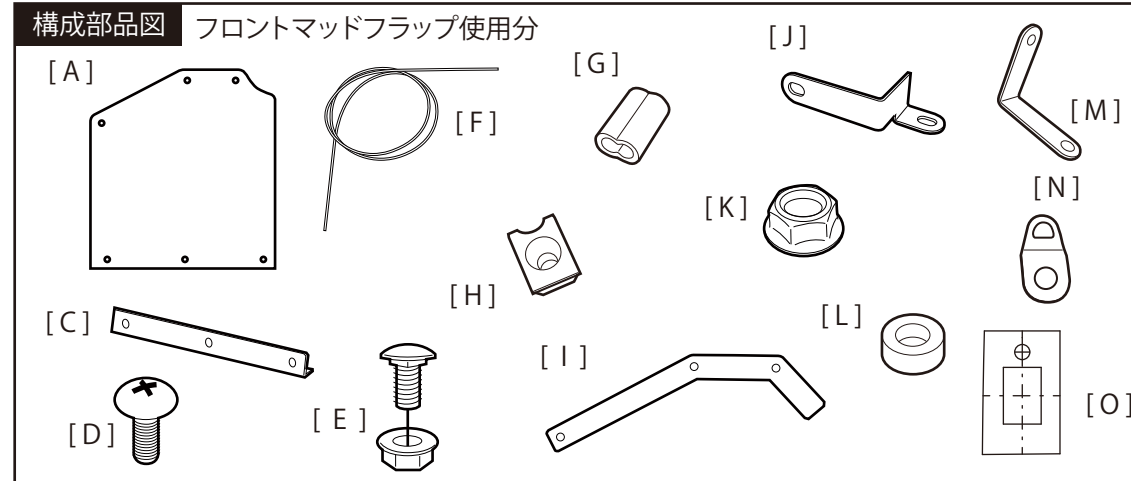
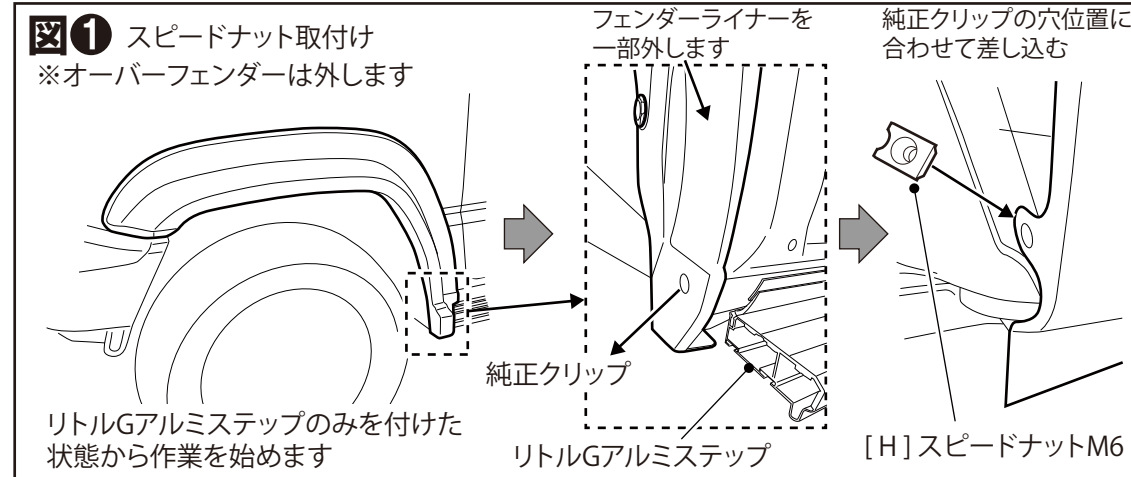

構成部品	A	フロントマッドフラップ	2	H	スピードナットM6	4	O	フロント用型紙	1	V	リアワイヤーブラケット	2
	B	リアマッドフラップ	2	I	フロントマッドフラップステー-L/R	各1	P	リアブラケットA L/R	各1	W	アブセットボルトM5x15	2
	C	ウエイト	2	J	下部ブラケットL/R	各1	Q	リアブラケットB L/R	各1	X	エプトシーラー	1
	D	トラスボルトM6x20	10	K	フランジナットM6	2	R	六角ボルトM8	4	Y	リア用型紙	1
	E	アクセサリボルト/ナット	12	L	ゴムワッシャー	2	S	平ワッシャーM8	4			
	F	ワイヤー	1	M	フロントワイヤーブラケット	2	T	アブセットボルトM6x20	4			
	G	ワイヤークリップ	8	N	ワイヤーステー	4	U	リアマッドフラップステー	2			

DAMD Inc.

株式会社 ダムド
〒242-0001 神奈川県大和市下鶴間45-1
TEL.046-271-5599 FAX.046-272-2266
http://www.damd.co.jp

- ④図④を参考に[A]フロントマッドフラップに[C]ウエイトと[N]ワイヤーステーを取り付けます。
- ⑤図⑤を参考に車体にリトルGトラディショナル/アドバンス オーバーフェンダー、[A]フロントマッドフラップの順に取り付けます。
- ⑥図⑥を参考に[F]ワイヤーを取り付けます。

