

JIMNY [JB64] "little:D"

5型対応取付説明書



FRONT BUMPER

フロントバンパー5型対応キット

構成部品表

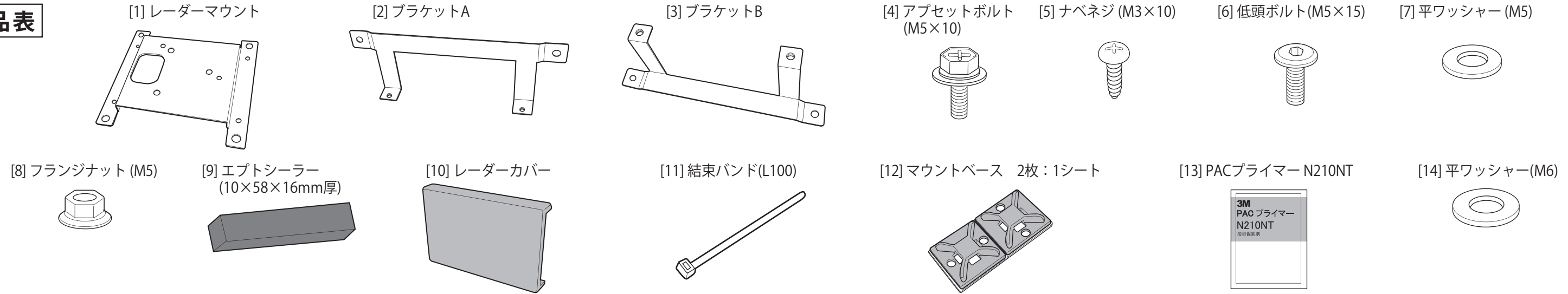

No.	部品名称	個数	部品番号	No.	部品名称	個数	部品番号	No.	部品名称	個数	部品番号
1	レーダーマウント	1	C-851	6	低頭ボルト(M5×15)	4	A-196	11	結束バンド(L100)	6	E-039
2	ブラケットA	1	C-854	7	平ワッシャー (M5)	4	B-112	12	マウントベース 2枚:1シート	3シート	E-331
3	ブラケットB	1	C-855	8	フランジナット (M5)	4	B-106	13	PACプライマー N210NT	1	E-701
4	アプセットボルト(M5×10)	4	A-195	9	エプトシーラー(10×58×16mm厚)	2	E-781	14	平ワッシャー(M6)	2	B-025
5	ナベネジ (M3×10)	4	A-003	10	レーダーカバー	1	E-780				

● 5型以降のパーキングセンサー付き車両の場合、フロントバンパーにφ27の穴をあけてパーキングセンサーを移植して下さい。 ●

作業手順：穴4ヶ所を位置出ししてφ27の穴をあけ、センサーベゼルをバンパー表側から差し込み、裏側からセンサーをセットします。 ※レーダーに干渉するので金アミは外して下さい。金アミを固定しているフックも全て外して下さい。

図1 穴位置寸法～穴開け

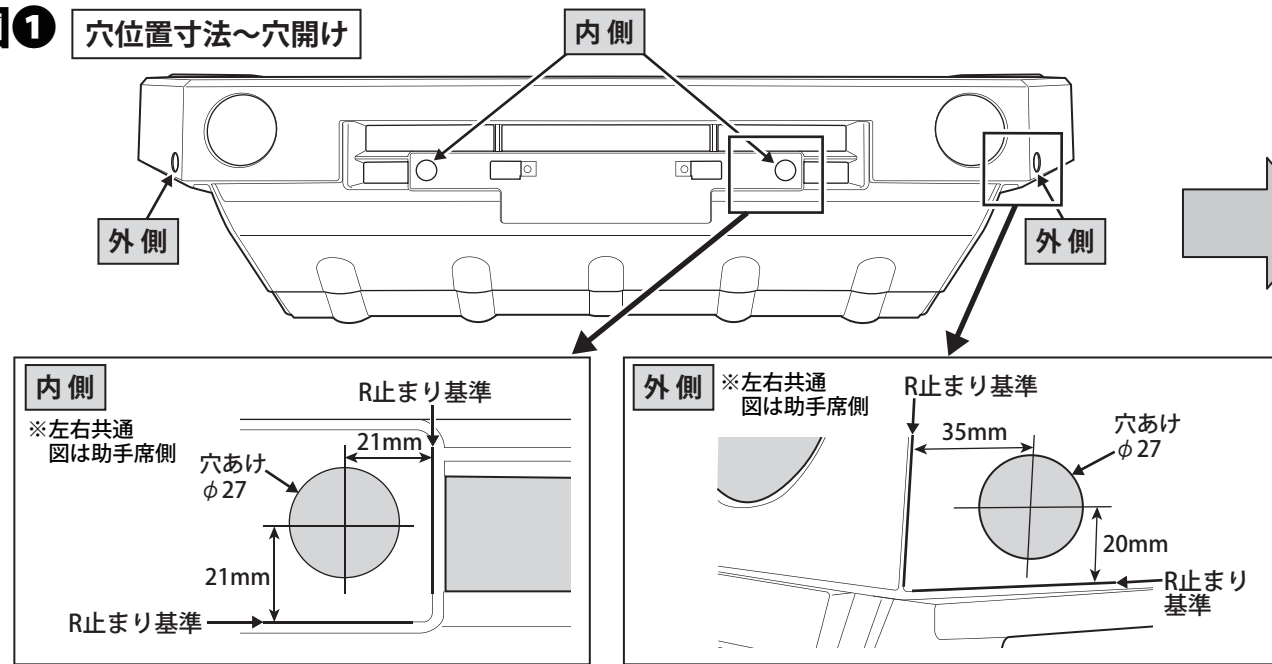

※センサーベゼルが入りづらい場合は削って調整して下さい。

センサー取り付け

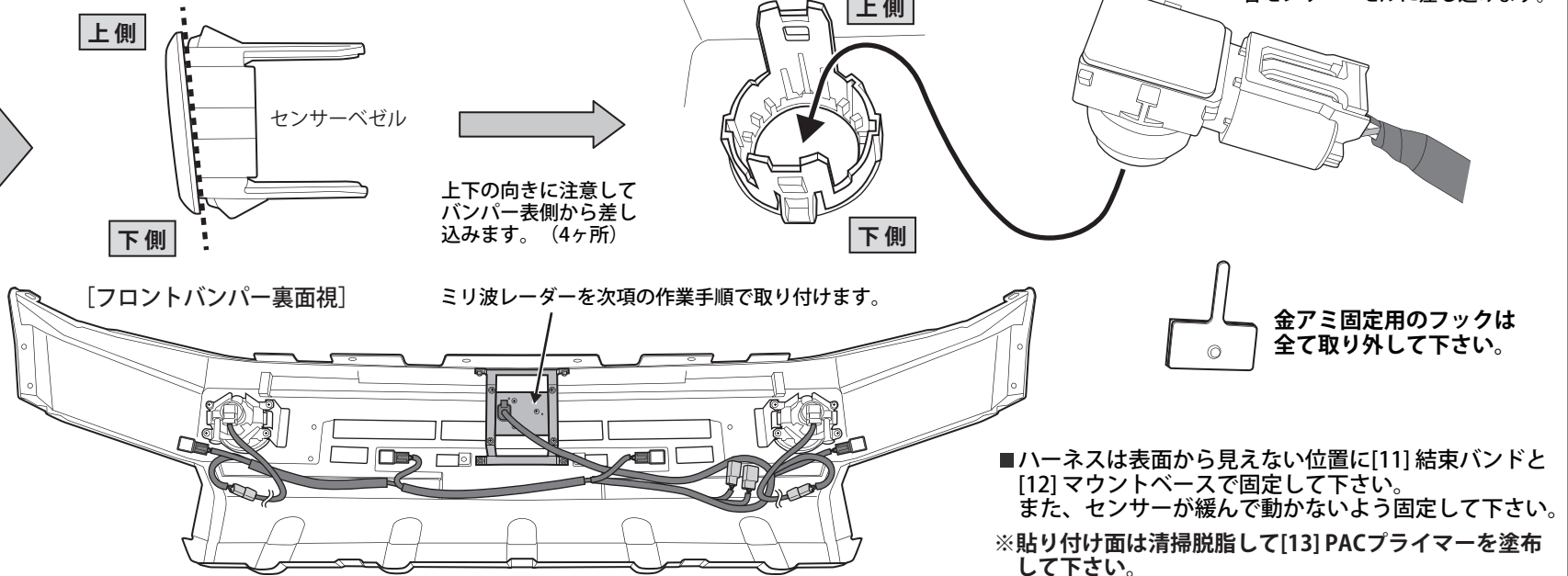

■ハーネスは表面から見えない位置に[11] 結束バンドと[12] マウントベースで固定して下さい。また、センサーが緩んで動かないよう固定して下さい。
※貼り付け面は清掃脱脂して[13] PACプライマーを塗布して下さい。

金アミ固定用のフックは全て取り外して下さい。

別紙の「安全運転支援システム対応製品に関する重要事項説明書」を必ずお読み下さい。

DAMD Inc.

株式会社 ダムド
〒242-0001 神奈川県大和市下鶴間45-1
TEL.046-271-5599 FAX.046-272-2266
http://www.damd.co.jp

FRONT BUMPER

フロントバンパー5型対応キット

● 5型以降のミリ波レーダー付き車両の場合、フロントバンパーにユニットを移設します。また、車両の導風板は干渉するので一部カットします。●

作業手順：純正バンパーからミリ波レーダーを外してレーダーマウントに取り付け、ブラケットA・B、レーダーカバーを取り付けます。

図2

・純正スクリーン、ボルトを外してミリ波レーダーをバンパーから取り外します。

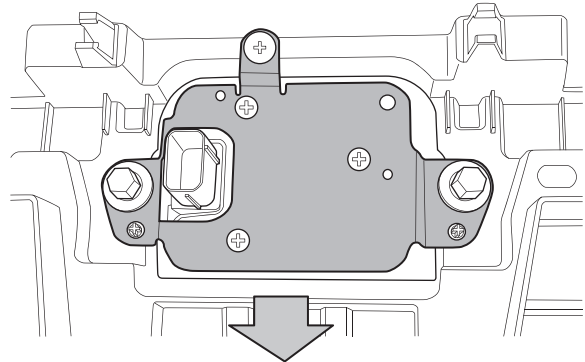

・純正ビス3ヶ所を外してプレートを取り外します。

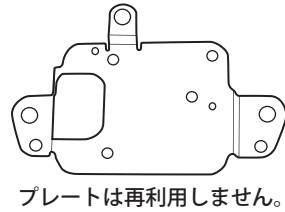

純正ビスは再利用します。

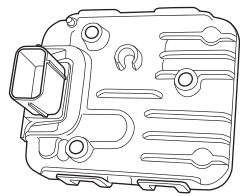

ミリ波レーダー

★ [4] アプセットボルト (M5×10)×4ヶ所
ブラケットA、Bを固定します。

♠ 純正ビス×3ヶ所
ミリ波レーダーを固定します。

[5] ナベネジ (M3×10)×4ヶ所
レーダーカバーを固定します。

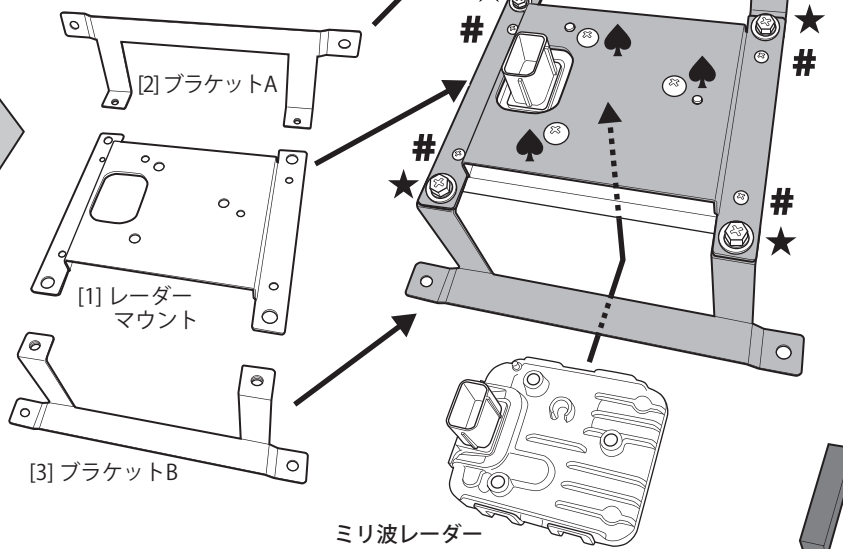

ミリ波レーダー、レーダーカバーの順にレーダーマウントに取り付けます。

レーダーASSY

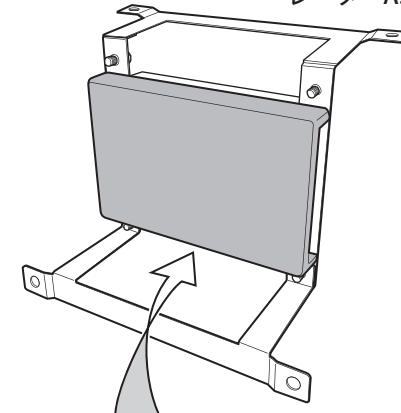

[9] エプトシーラー 2ヶ所に貼り付けます。
※貼り付け面は清掃脱脂を行って下さい。

[10] レーダーカバー

車両に付いている純正導風板はレーダーASSYに干渉するので下記位置でカットします。

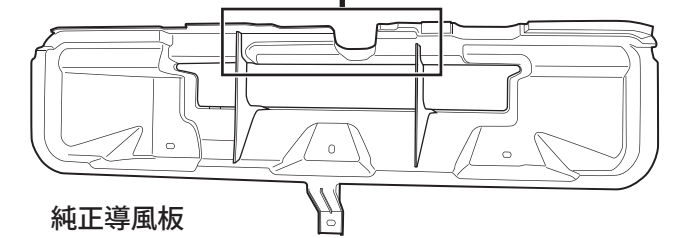
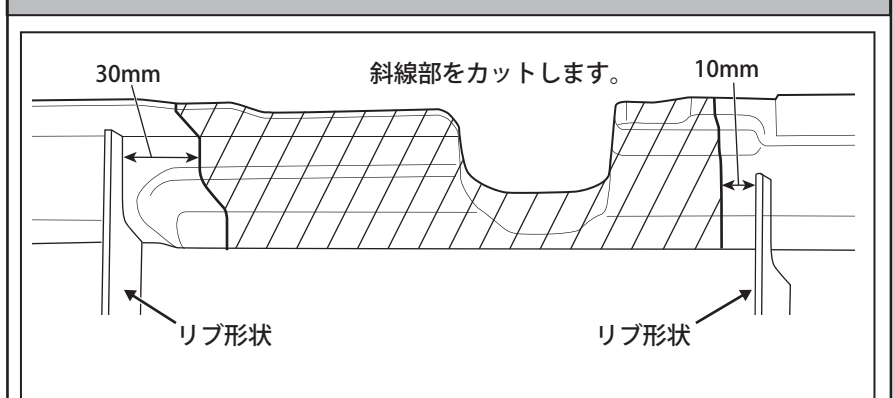

純正導風板

作業手順：レーダーASSYをフロントバンパーに取り付けます。

図3

はじめに基準の穴φ5を開けてレーダーASSYをあてがい、穴位置をトレースします。各穴をφ5で開けた後にレーダーASSYを固定して下さい。
※φ5を開ける際、バンパー裏側から下穴φ2を開けて、表側からφ5を開けます。

[フロントバンパー裏面視]

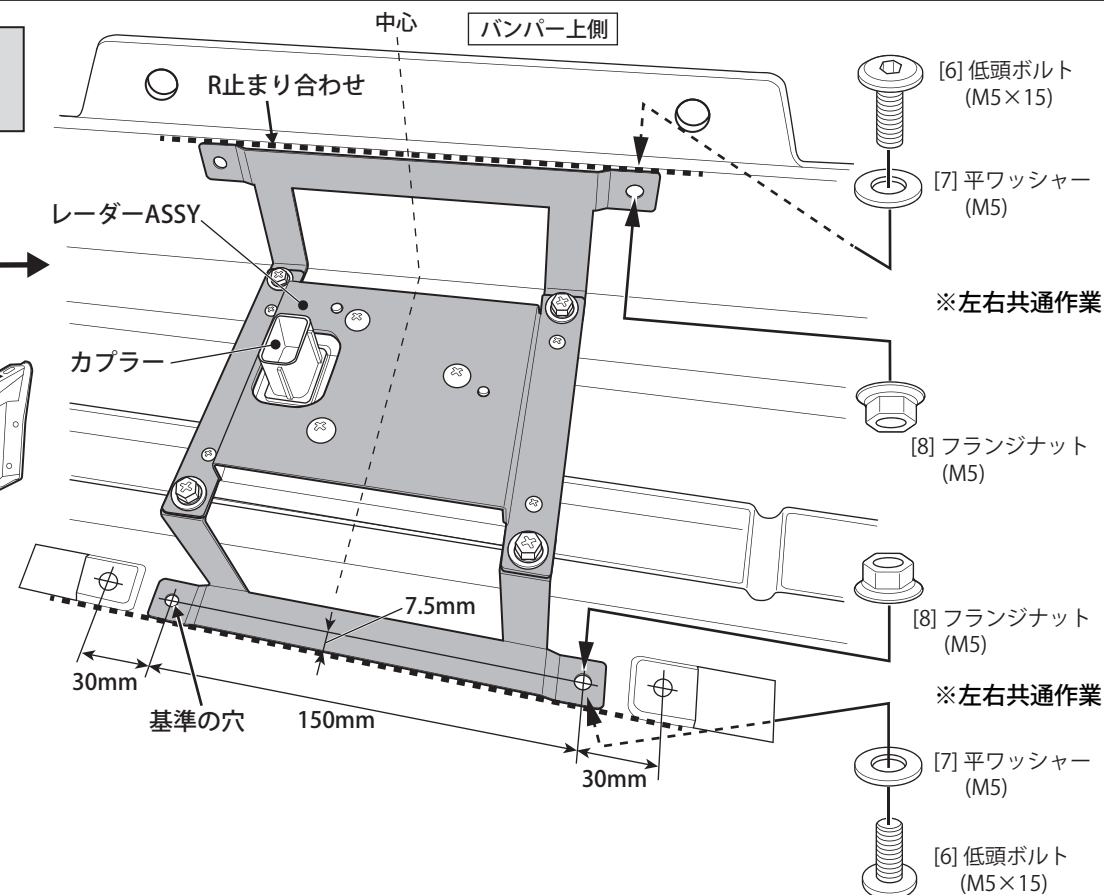
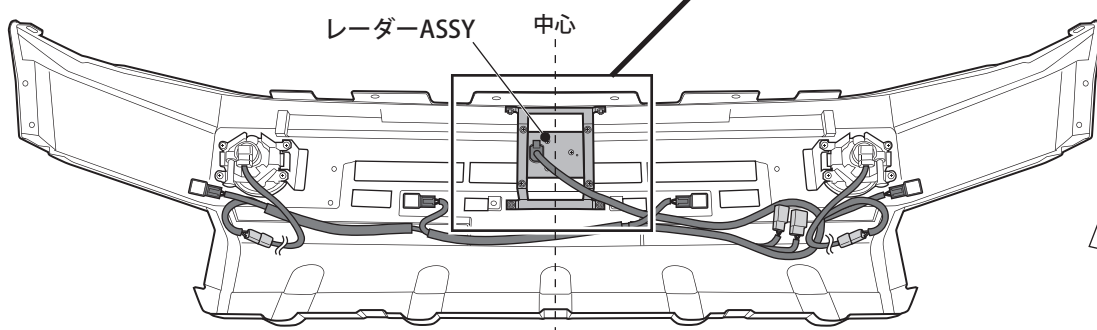

ナンバープレートを取り付ける際に[14] 平ワッシャー(M6)を間に挟んで締め付けて下さい。

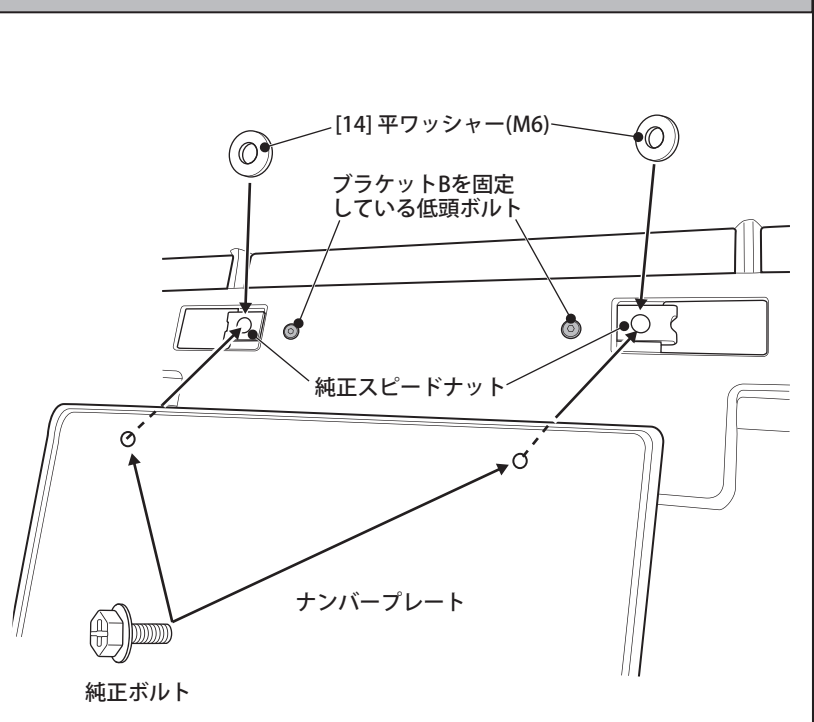

取り付け後、必ず動作確認を行って下さい。