

JIMNY SIERRA / NOMADE [JB74 / JC74] "little G. ADVANCE"

取付説明書

DAMD
Styling Effect

FRONT BUMPER

フロントバンパー

作業手順 ■ 取り付け前に必ず別紙注意事項をお読みください ■

- ① 純正グリル→純正バンパーの順に取り外します。(図①参照)
※純正のオーバーフェンダーを使用する場合は図①の爪部分をカットしてください。
- ② フロントタイヤ内のライニングを外し、図②を参考にカットします。(手順⑥で車体に戻します。)

裏面に続く

図① 純正グリル・バンパーの取外し

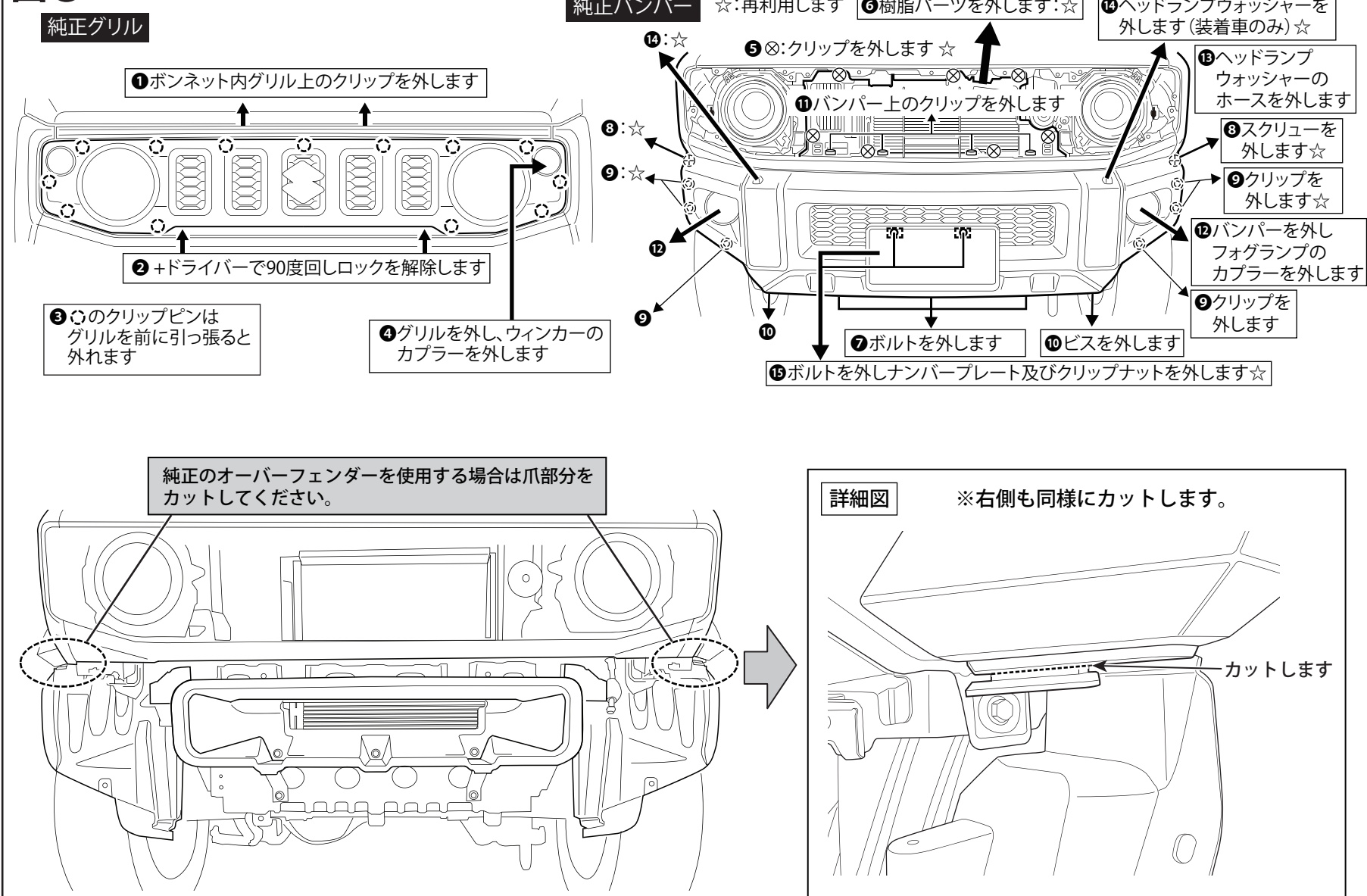

図② ライニングのカット

※図は左側 右側も同様に作業します

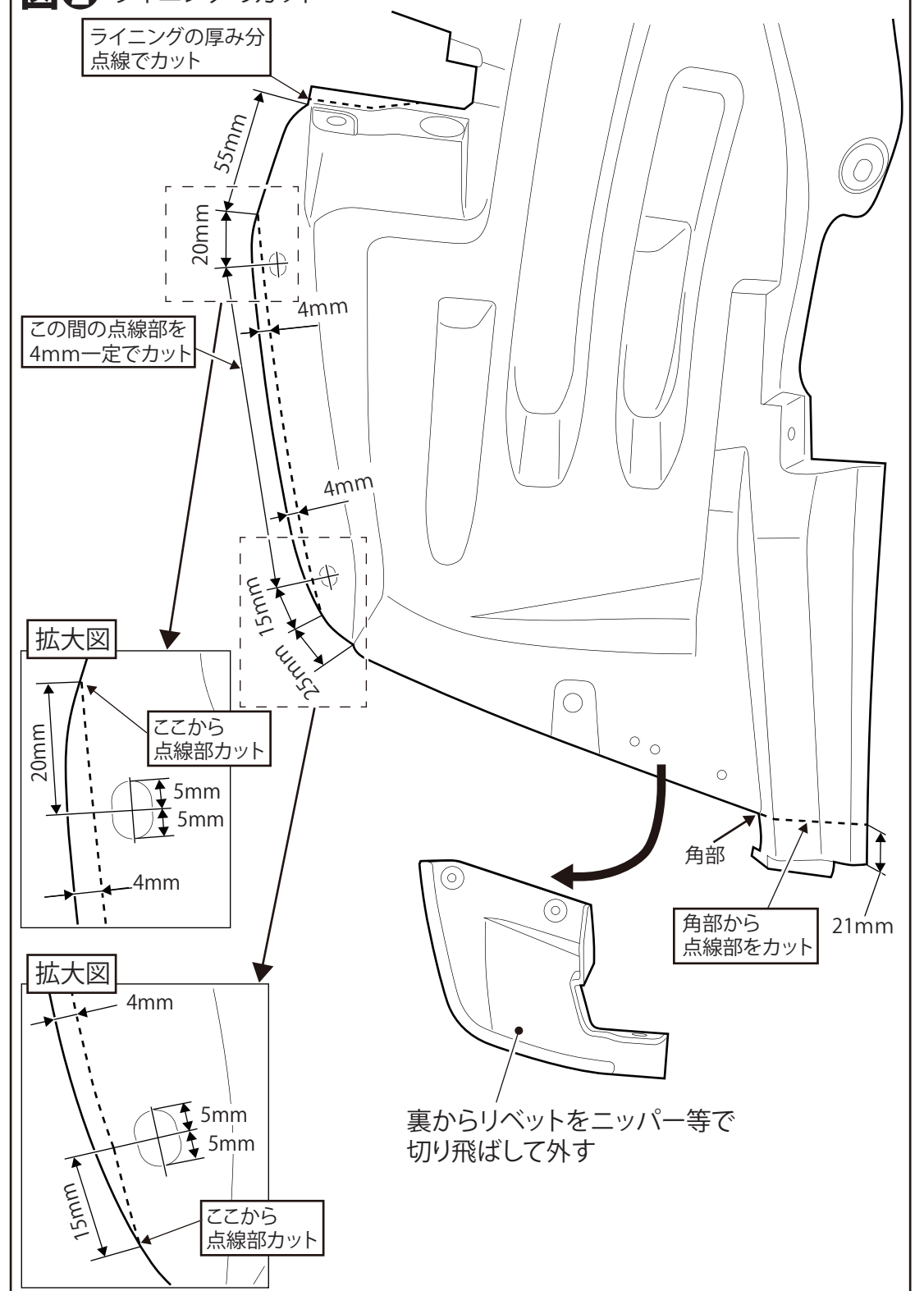

DAMD Inc.

株式会社 ダムド
 〒242-0001 神奈川県大和市下鶴間45-1
 TEL.046-271-5599 FAX.046-272-2266
<http://www.damd.co.jp>

- ③図③を参考に[A]フロントバンパーに[B]センターメッシュ[C]サイドメッシュ、ヘッドランプウォッシャーなどを組付けます。
 ※センター/サイドメッシュを固定する[H]タッピングビスM4×10は締め込み過ぎに注意して下さい。
- ④図④を参考に[F]フォグランプセットを[C]サイドメッシュに組み付け、さらに[G]中間ハーネスを[F]フォグランプセットのハーネスに接続します。
- ⑤図⑤を参考に[A]フロントバンパーASSYを車両に取り付けます。また図④の[F]フォグランプハーネスを純正フォグランプハーネスに接続します。
- ⑥手順②で外したライニングを元の位置(バンパー内側)に戻します。(図③、⑤を参考に純正クリップを使用します)
- ⑦手順①で外した図①のグリル内の樹脂パーツを元の位置に戻し、グリルを取り付けます。
- ⑩手順①で外したグリル部の樹脂パーツを戻します。
- ⑪グリルに戻します。またアドバンスオーバーフェンダーを取り付ける場合もここから作業を行なって下さい。

